

REVISTA

Digital desde 2002

Logweb

referência em logística

www.logweb.com.br | edição nº 160 | Jan | 2015 | R\$ 22,00 |

- Agrologística
- Armazenagem
- Comércio Exterior
- E-commerce
- Embalagem
- Logística Portuária
- Movimentação
- Multimodal
- PDV
- Supply Chain



Catálogo Oficial

Guia do Visitante

SÃO PAULO - BRASIL
30/06 a 03/07/2015
Transamerica Expo Center
14h às 21h

Negócios em intralogística? Basta um movimento.

CeMAT SOUTH AMERICA 2015

Feira Internacional de Movimentação de Materiais e Logística

CeMAT
SOUTH AMERICA

CeMAT
SOUTH AMERICA

Estande **C23**

VENHA NOS VISITAR!

São Paulo | 30/06 a 03/07/2015

Das 14h às 21h | Transamérica Expo Center

Zero Emissão



Visite a STIL na CeMAT 2015 e conheça a inovadora linha de empilhadeiras que alia design, desempenho, economia e sustentabilidade, proporcionando o melhor retorno para seu negócio e para o meio-ambiente.



Ache seu representante usando
o QR Code ou fale conosco:

(11) 4066-8157

comercial@still.com.br

www.still-zero-emission.com

na CeMAT 2015.



first in intralogistics

STILL

CeMAT
SOUTH AMERICA

SÃO PAULO - BRASIL
30/06 a 03/07/2015

Visite: estande D35



Soluções completas para reboque

Agora nossa linha está ainda mais completa: ReboCADores + Trailers.
Saiba mais em www.jungheinrich.com.br

(11) 3511-6295
contato@jungheinrich.com.br
www.jungheinrich.com.br

JUNGHEINRICH
Machines. Ideas. Solutions.

Publicação mensal, especializada em logística, da Logweb Editora Ltda.
Parte integrante do portal
www.logweb.com.br

Redação, Publicidade, Circulação e Administração
Rua Engenheiro Roberto Mange, 353
13208-200 - Anhangabá - Jundiaí - SP
Fone/Fax: 11 3964.3744 - 3964.3165

Diretor de Redação
Wanderley Gonelli Gonçalves
Cel.: 11 94390.5640
(MTB/SP 12068)
jornalismo@logweb.com.br

Redação
Mariana Mirra (MTB/SP 56654)
redacao2@logweb.com.br

Diretora Executiva
Valéria Lima de Azevedo Namur
valeria.lima@logweb.com.br

Diretor de Marketing
José Luiz Namur
jlnamur@logweb.com.br

Diretor Administrativo-Financeiro
Luís Cláudio R. Ferreira
luis.claudio@logweb.com.br

Administração
Wellington Christian Borsarini
admin@logweb.com.br

Diretoria Comercial
Maria Zimmermann Garcia
Cel.: 11 99618.0107 e 94382.7545
maria@logweb.com.br

Gerência de Negócios
Cleo Brito - Cel.: 11 99666-9504
cleo@logweb.com.br
Nivaldo Manzano - Cel.: 11 99701.2077
nivaldo@logweb.com.br

José Oliveira - Cel.: 11 96675-4607
oliveira@logweb.com.br

Diagramação e Capa
Alexandre Gomes

CeMAT se consolida como feira de negócios no Brasil

Em sua terceira edição, a CeMAT SOUTH AMERICA se consolida como feira de negócios no Brasil, agregando fornecedores de produtos e serviços de todo o mundo e reunindo, como visitantes, os “experts” nos assuntos abrangidos pelo evento – como logística e intralogística –, com grande interesse no que é apresentando e com poder de decisão na hora da compra.

É importante notar, também, que nestas três edições da CeMAT SOUTH AMERICA, a Hannover Fairs Sulamérica (Brasil) e o Grupo Deutsche Messe (Alemanha), organizadoras do evento, contaram com a parceria da Logweb Editora, quer através do portal, quer através da revista, fornecendo todo o respaldo no que diz respeito à divulgação do evento, através de anúncios e de matérias jornalísticas exclusivas, que destacam o evento em si e as empresas dele participantes.

Por isto tudo, a *Logweb* é a mídia oficial do evento, inclusive sendo a responsável pela publicação do Catálogo Oficial – Guia do Visitante que o leitor encontra inserido nesta edição da revista.

Temos aqui uma parceria que dura cerca de cinco anos e trouxe, além de tudo, bons frutos para o mercado, na medida em que viabilizou a entrada no Brasil da mais importante feira do setor no mundo, e que também acontece em outras regiões do planeta. Ganharam os fabricantes e prestadores de serviços no setor, tanto do Brasil quando do exterior, e ganharam os usuários, que passaram a contar com a oferta de equipamentos e serviços de ponta.

Vale lembrar que a parceria da marca Logweb também se estende ao display montado no evento. Trata-se de uma área onde estão alocados vários equipamentos do setor, interagindo e atuando como em uma operação de intralogística. Esta área foi criada pelo ILOG - Instituto Logweb de Logística e Supply Chain, através do trabalho da equipe coordenada por Edson Carillo, vice-presidente de planejamento estratégico do Instituto.

Ainda vale lembrar que esta edição da revista *Logweb* inclui matérias que, como sempre fazemos, são de extremo interesse aos nossos leitores, fato que tornou *Logweb* “referência em logística”.

Para o leitor que já conhece a revista e sabe da sua seriedade e de sua excelência editorial, boa leitura.

Para o leitor que está tomando contato pela primeira vez com a publicação, convidamos a se tornar leitor assíduo, como forma de obter a melhor informação sobre logística e intralogística.

Os editores

CeMAT consolidates reputation as trade fair in Brazil

In its third edition, CeMAT SOUTH AMERICA consolidates its reputation as a major trade fair in Brazil, gathering product and service suppliers from around the world and, as visitors, "experts" in the topics covered in the event – such as logistics and intralogistics –, with great interest in what is being shown and decision-making power to purchase.

In the three editions of CeMAT SOUTH AMERICA, Hannover Fairs Sulamérica, the Brazilian subsidiary of the German Deutsche Messe Group, event organizers, had the partnership of Logweb Editora, which both through its portal and magazine provided the support to promote the event, publishing advertisement and exclusive articles that highlight the event and participating companies.

Thus, *Logweb* is the event's official media, being also responsible for publishing the official Catalog – Visitors Guide that can be found in this issue.

It is a partnership that throughout almost five years has borne good fruits to the market as it allowed Brazil to be part of the world's most important trade fair in the industry, which also takes place in other locations around the globe. It is beneficial to manufacturers and service providers in the industry, both Brazilian and international, and it is beneficial to users, who can now count on cutting-edge services and equipment.

The partnership with Logweb also extends to the display exhibited in the event. It is an area where several industry devices are located, interacting and operating as in an intralogistics process. This area was designed by ILOG – Logweb Institute of Supply Chain and Logistics through the work of the team led by Edson Carrilo, Vice President for strategic Planning.

Also, this issue of the *Logweb* magazine includes articles which, as always, are extremely relevant to our readers, a fact that made *Logweb* a "reference in logistics".

To the reader that is familiar with the magazine and knows of its credibility and editorial excellence, enjoy your reading.

To the reader that opens this magazine for the first time, we invite you to become a constant reader so that you can get the best information on logistics and intralogistics.

The Editors

CeMAT se consolida como feria de negocios en Brasil

En su tercera edición, CeMAT SOUTH AMERICA se consolida como feria de negocios en Brasil, agregando proveedores de productos y servicios de todo el mundo y reuniendo, como visitantes, a los expertos en los temas abordados en el evento —como logística e intralogística—, con gran interés en lo que se presenta y con poder de decisión a la hora de la compra.

Es importante notar, también, que, en estas tres ediciones de la CeMAT SOUTH AMERICA, Hannover Fairs Sulamérica (Brasil) y el Grupo Deutsche Messe (Alemania), organizadores del evento, contaron con la alianza de Logweb Editora, ya sea a través del portal o de la revista, proporcionando todo el respaldo en lo que dice respecto a la divulgación del evento por medio de anuncios y de notas periodísticas exclusivas que destacan el evento en sí y las empresas participantes.

Por todo eso, *Logweb* es el medio oficial del evento y responsable, incluso, por la publicación del Catálogo Oficial - Guía del Visitante que el lector encuentra adjunta en esta edición de la revista.

Se trata de una alianza que dura cerca de cinco años y que ha rendido, sobre todo, buenos frutos para el mercado en la medida en que viabilizó la entrada a Brasil de la más importante feria del sector en el mundo y que también se realiza en otras regiones del planeta. Con eso han ganado los fabricantes y prestadores de servicios en el sector, tanto de Brasil como del exterior, y también han ganado los usuarios, que pasaron a contar con una oferta de equipos y servicios de punta.

Cabe recordar que la alianza de la marca Logweb también se extiende al display montado en el evento. Se trata de un área en la que se encuentran varios equipos del sector que actúan e interactúan como en una operación de intralogística. Esta área fue creada por el Instituto Logweb de Logística y Supply Chain - ILOG, por medio del trabajo del equipo dirigido por Edson Carrillo, vicepresidente de planeamiento estratégico de dicho instituto.

También cabe recordar que esta edición de la revista *Logweb* incluye notas que, como siempre, son de sumo interés para nuestros lectores, lo que ha hecho de *Logweb* una "referencia en logística".

Al lector que ya conoce la revista y sabe de su seriedad y excelencia editorial le deseamos una excelente lectura.

Al lector que está entrando en contacto por primera vez con la publicación lo invitamos a volverse un lector asiduo para obtener la mejor información sobre logística e intralogística.

Los editores

Qualidade, Versatilidade e Alta Produtividade
ZOOMLION

+

Tradição, Experiência e Confiabilidade
GTM

=

A Melhor Opção para Movimentação
de Materiais



>>> Estamos selecionando representantes



GTM
MÁQUINAS & EQUIPAMENTOS

- Assistência Técnica Permanente
- Peças Originais
- Técnicos Altamente Qualificados
- Garantia Integral Total

Tecnologia mundial em movimentação de carga

www.gtm.com.br

Tel.: 55 11 3912.5555

zoomlion@gtm.com.br



CeMAT
SOUTH
AMERICA

Catálogo Oficial CeMAT South America

- 12** carta ao leitor
A logística e a comunicação
- 14** letter to the reader
Logistics and communication
- 14** carta al lector
La logística y la comunicación
- 16** bem-vindos
Bem-vindo à CeMAT SOUTH AMERICA 2015 –
Feira Internacional de Movimentação de
Materiais e Logística
- 18** welcome
Welcome to CeMAT SOUTH AMERICA –
International Material Handling and
Logistics Trade Fair
- 20** bienvenidos
Bienvenido a la CeMAT SOUTH AMERICA
2015 - Feria Internacional de Puesta en
Movimiento de Materiales y Logística
- 22** bem-vindos
Um momento único para a América
do Sul
- 24** welcome
A unique moment for South America
- 24** bienvenidos
Un momento único para Sudamérica
- 26** mapa/map/mapa
- 28** especial
Display com sistemas e equipamentos
também é destaque na CeMAT 2015
- 34** expositores/ exhibitors/expositores

71 Revista Logweb

especial

- 76** Segmento de sistemas e
equipamentos de armazenagem
enxerga oportunidades mesmo
com economia instável
- 86** Instabilidade econômica não
breca otimismo do setor de
condomínios logísticos

72 logística & meio ambiente

- 74** logística farmacêutica/artigo
Produtos farmacêuticos: transporte
refrigerado é desafio para cadeia do frio

96 logística no nordeste

- 98** distribuição
Setores de alimentos e bebidas: atuação
de OLS e transportadoras ocorre com
margens apertadas

75, 95 e 103 investimentos

106 fique por dentro

Agenda
Consulte no portal www.logweb.com.br a agenda com informações
sobre feiras, fóruns, seminários, cursos e palestras nas áreas de logística,
Supply Chain, embalagem,
movimentação, armazenagem,
automação e comércio exterior.

www.logweb.com.br



As matérias abaixo você encontra somente na revista **Logweb Digital**, que está em PDF no portal www.logweb.com.br. Baixe o PDF da **Logweb 160** e, no final, você encontrará a revista digital.

Especial

Apesar da crise, os investimentos continuam

Como mostramos neste especial, as empresas do setor e, também, as de outros segmentos, continuam fazendo investimentos, apesar do delicado momento econômico que passamos.



Investimento

Crown investe em filiais, tecnologia e treinamentos no Brasil

Em entrevista exclusiva para a *Logweb*, Rafael Arroyo, gerente de Recursos Humanos e marketing da Crown, fala com exclusividade sobre a evolução da marca no mundo e os próximos passos por aqui, incluindo os investimentos.



Produção

Ford comemora 400 mil caminhões produzidos em São Bernardo do Campo

A Ford Caminhões atingiu a produção de 400 mil unidades na fábrica de São Bernardo do Campo, SP. A empresa também prepara o lançamento de seis novos produtos no Brasil, incluindo a transmissão automática.



As matérias abaixo você só encontra em www.logweb.com.br.
Acesse e continue mantendo-se bem informado.



JDA e Google juntas em soluções Supply Chain na nuvem

A próxima geração de soluções da JDA Software Group será produzida pela Plataforma de Nuvem do Google. A parceria foi anunciada no início de junho.



Mercado de condomínios logísticos apresenta estabilidade

O mercado de condomínios logísticos de alto padrão iniciou o ano de 2015 de forma estável, segundo estudo da Colliers International Brasil. O primeiro trimestre do ano demonstrou que o mercado está atento ao momento econômico e houve retração na entrega de novas metragens, o que colaborou para que a equação entre a demanda e a oferta ficasse estável.



Estudo sobre o mercado de caminhões no Brasil prevê redução no número de marcas concorrentes

Estudo realizado pela MA8 Management Consulting sobre mercado de caminhões apontou a redução no número de empresas concorrentes até o final de 2020. Segundo a consultoria, a indústria de caminhões somente recuperará os níveis de produção local que foram atingidos no Brasil em 2011, após o início da próxima década.



Redução de acidentes e a sustentabilidade do transporte de cargas

Conclusão de Seminários Volvo de Segurança Zero Acidentes, promovidos em 2014 em diferentes regiões do país, é de que a redução do número de acidentes envolvendo caminhões é decisiva para a sustentabilidade econômica das transportadoras e valorização do transporte rodoviário de cargas.



Neblina exige mais atenção por parte de motoristas

A redução de visibilidade provocada pela névoa do fenômeno climático aumenta o risco de colisões traseiras e de choques contra obstáculos, como muretas de proteção, postes de sinalização e defensas metálicas. Confira as dicas para uma direção segura sob neblina.



E-commerce brasileiro demora até 46 dias para fazer entregas

Um estudo realizado pela Sieve Price Intelligence em abril apontou dados do setor de transporte do e-commerce. Dez sites foram avaliados durante o período, com ao menos 47 mil combinações entre CEPs das cinco regiões do país e 219 produtos.



MUITO MAIS PRODUTIVIDADE E SEGURANÇA PARA A SUA EMPRESA.

Pneus MICHELIN para Indústria.



Contribuímos de forma inovadora para o menor custo operacional e para a mobilidade sustentável.

Contamos com uma rede autorizada de distribuição e serviços para oferecer aos nossos clientes uma solução completa.

Entre em contato com nossos distribuidores e confira.

www.michelinearthmover.com

Tenha a
logística
em suas mãos

Assine a

REVISTA

Logweb

12 meses

R\$ 233,00

24 meses

R\$ 413,00

Universitário
paga
meia!



11 **3964.3744**
11 **3964.3165**

assinatura@logweb.com.br
www.logweb.com.br

carta ao leitor

A logística e a comunicação

A importância da comunicação em qualquer setor é indiscutível, mas no logístico é fundamental. Sem ela qualquer guerra estaria perdida, pois não há estratégia "logística" que pudesse dar certo.

Estamos no ano da CeMAT SOUTH AMERICA - Feira Internacional de Movimentação de Materiais e Logística. Essa é a sua terceira edição no Brasil, e nós, da Logweb, nos sentimos orgulhosos do seu sucesso, pois somos a comunicação no processo logístico, levamos a informação de um ponto a outro. Das empresas fornecedoras de produtos e serviços para as indústrias usuárias, nos mais diversos segmentos da economia, como o mercado costuma dizer, aos embarcadores, como nós da Logweb sempre defendemos: "estamos no cliente do nosso cliente".

Assim, como a comunicação a serviço da logística, somos a mídia oficial da CeMAT SOUTH AMERICA desde o seu primeiro contato no país. Levamos ao conhecimento do público leitor as inovações, os lançamentos, as promoções, enfim, as empresas expositoras.

É com a certeza de uma parceria de sucesso, comprometida e atuante, que aplaudimos o sucesso da CeMAT 2015, que continua acreditando em nosso mercado e investindo sempre para realizar um grande evento onde todos saem ganhando: o expositor, o visitante e a comunicação.

Um excelente evento a todos.



Valéria Lima de Azevedo Nammur, diretora executiva da Logweb Editora

CEMAT - 2015



COMERCIAL RODRIGUES

PNEUS & ESTEIRAS



NUMA



Especialista em pneus e esteiras

As melhores marcas de pneus importados.

Preenchimento anti-furos Tyrfil.

Tradição e garantia do melhor custo benefício.

Atendemos todo o Brasil!

www.comercialrodrigues.com

Consulte-nos!

(13)3222.8004 | (11)2093.8004 | (31)3597.8004

(19)3476.3477 | (62)3092.8004 | (47)3349.5613

(21)3363.4934



Logistics and communication

The importance of communication in any industry is indisputable, but in logistics it is crucial. Without it any war would be lost, as no “logistics” strategy would work out.

This is the year of CeMAT SOUTH AMERICA – International Material Handling and Logistics Trade Fair. It is in its third edition and we at Logweb are proud of its success because we are the communication in the logistics process, taking information from one point to another. From suppliers of products and services to user industries, within different segments of the economy, as the market usually says, to shippers, as we at Logweb advocate: “we are in our customer’s customer”.

Thus, like communication at the service of logistics, we have been the official media of CeMAT SOUTH AMERICA since it first came to Brazil. We inform our readers of innovations, launches, promotions, and exhibitors.

Certain of a committed, active, and successful partnership, we celebrate the success of CeMAT SA 2015, which still believes in our market and keeps investing to make a great event where everyone wins: the exhibitor, the visitor, and communication.

Enjoy it.

Valéria Lima de Azevedo Nammur, Executive Director at Logweb Editora

La logística y la comunicación

La importancia de la comunicación en cualquier sector es indiscutible, pero, en el sector logístico, es fundamental. Sin comunicación, todas las guerras estarían perdidas, pues no habría estrategia “logística” que pudiera funcionar.

Este es el año de la CeMAT SOUTH AMERICA - Feria Internacional de Puesta en Movimiento de Materiales y Logística. Esta es su tercera edición en Brasil y nosotros, de Logweb, nos enorgullecemos de su éxito, pues somos la comunicación en el proceso logístico, llevamos la información de un punto a otro. Desde las empresas proveedoras de productos y servicios para las industrias usuarias, en los más diversos segmentos de la economía, hasta los embarcadores (como suele decirlo el mercado), como siempre sostenemos en Logweb, “estamos en el cliente de nuestro cliente”.

Así, como comunicación al servicio de la logística, somos el medio oficial de la CeMAT SOUTH AMERICA desde su primer contacto en Brasil. Damos a conocer al público lector las innovaciones, los lanzamientos, las promociones, en fin, las empresas expositoras.

Y, seguros desde ya en cuanto al éxito de esta alianza comprometida y participante, aplaudimos el éxito de la CeMAT 2015, que sigue creyendo en nuestro mercado e invirtiendo siempre para realizar un gran evento en el que todos salgan ganando: el expositor, el visitante y la comunicación.

Deseamos un excelente evento a todos.

Valéria Lima de Azevedo Nammur, directora ejecutiva de Logweb Editora

Em breve, em um aeroporto perto de você!



A **MODERN Logistics** está recebendo a primeira aeronave de sua frota própria de aviões cargueiros e vai começar a interligar seus centros de distribuição nas principais cidades do país, com muito mais segurança e rapidez. Com isso, a **MODERN Logistics** vai reduzir drasticamente o tempo de transporte e abrir novos mercados para empresas do Brasil inteiro, entre outras vantagens.

Entre em contato com a **MODERN Logistics** e descubra tudo que podemos fazer por sua empresa.

+55 11 3109 6750
WWW.MODERN.COM.BR

Bem-vindo à **CeMAT SOUTH AMERICA 2015** – Feira Internacional de Movimentação de Materiais e Logística

Caro Expositor,

Em sua terceira edição no Brasil, o evento deste ano tem algumas características únicas que vão contribuir ainda mais para seu pleno sucesso. A primeira delas – importante destacar este aspecto – é que esta é a primeira CeMAT realizada no País desde que a Deutsche Messe assumiu a operação da filial brasileira, o que vai trazer para o evento toda a qualidade, know-how e experiência internacional de nossa matriz na Alemanha, que já promoveu esta feira inúmeras vezes.

Há tempos venho me encontrando e conversando com empresas de vários setores que, mesmo profundamente interessadas em participar do evento, andaram analisando cuidadosamente a situação de crise na economia brasileira. A grande maioria, eu diria, decidiu apostar no evento como forma de alavancar os negócios no País neste momento de fragilidade.

Apesar das dificuldades – e, tanto quanto você, sei que são inúmeras, as empresas acreditaram e acreditam na proposta do evento, que traz inovações como os Encontros CeMAT. No primeiro Encontro apresentamos todas as novidades, entre as quais o novo local (Transamerica Expo Center) e o inédito “Special Display”, um dos destaques da edição deste ano que vai demonstrar in loco como funcionam os processos logísticos na indústria.

O segundo Encontro, realizado em agosto, trouxe especialmente ao Brasil o diretor da CeMAT internacional, Bernd Rohde, que apresentou os principais resultados da feira realizada alguns meses antes na Alemanha. Foi uma importante contribuição para as empresas que ainda estudavam sua participação na maior feira do setor de logística.

O terceiro e último Encontro CeMAT, realizado no final de abril, promoveu um debate sobre os desafios da logística no Brasil, que tinha como principal finalidade mostrar aos fornecedores da cadeia as reais necessidades do mercado, apontadas como sendo, entre outras, a automação, a malha logística e a demanda por equipamentos.

E é a busca em atender sempre às necessidades das empresas que torna a CeMAT um evento imperdível. Nela são apresentados vários conceitos inéditos, que têm como objetivo fornecer um ambiente ideal para as empresas – tanto as que fornecem soluções quanto as que demandam esses serviços.

Por tudo isso e pela enorme crença que temos no futuro do Brasil, estou convencido de que a CeMAT SOUTH AMERICA 2015 vai ser um ótimo evento e vai proporcionar excelentes oportunidades de negócio a todos.

Bom evento!



Valério Regente
Diretor-geral da Hannover
Fair Sulamérica

ENCURTE A DISTÂNCIA ENTRE O PONTO "A" E A

OTIMIZAÇÃO

Acelere sua eficiência com
nossas **soluções multicanal**.

Para que todos os seus clientes de varejo e comércio eletrônico fiquem satisfeitos, o abastecimento precisa ser rápido e as prateleiras precisam de estoque. As soluções multicanal da Intelligrated oferecem software, tecnologia, integração e suporte para abastecimento otimizado, com satisfação do cliente otimizada.

Veja o caminho mais rápido para a otimização multicanal: visite www.intelligrated.com

automação que **traz resultados**™

Intelligrated®

Visite o estande H08 da CeMAT South America

Welcome to CeMAT SOUTH AMERICA – International Material Handling and Logistics Trade Fair

Dear Exhibitor,

In its third edition in Brazil, this year's event has some unique features that will further contribute to its success. Firstly – and this is an important aspect to emphasize –, this is the first CeMAT in Brazil after Deutsche Messe took over the operation of the Brazilian branch, which will give the event the international quality and expertise of our headquarters in Germany, which has promoted this trade fair many times.

For some time now I have been meeting and talking with companies from different industries which, despite their interest in attending the event, carefully analyzed Brazil's current economic crisis. I would say that most of them decided to invest in the event as a way to leverage their business in the country in this delicate time.

Despite difficulties – and as much as you I know there are many –, companies believed in the idea of the event, which features innovations, such as the CeMAT Meetings. In the first Meeting we presented the news, including the new venue (Transamerica Expo Center) and the original "Special Display", one of the highlights of this year's event that will demonstrate on site how the logistics processes work in the industry.

The second Meeting, held in August 2014, brought to Brazil the international CeMAT Director, Bernd Rohde, who presented the main results of the trade fair that took place a few months before in Germany. It was an important contribution to the companies that were still considering whether they would participate in the largest logistics trade fair.

The third and last CeMAT Meeting, held in late

April, promoted a discussion on the logistics challenges in Brazil in order to show chain suppliers the real needs of the market, considered to be, among others, automation, logistics network, and equipment demand.

It is the endeavor to always meet companies' needs that make CeMAT SA a must-see event. The trade fair presents several new concepts which are intended to provide an optimal environment for companies – both companies that provide solutions and companies that require these services.

Because of these reasons and our belief in the country's prospect, I am confident that CeMAT SOUTH AMERICA 2015 will be a great event certain to provide excellent business opportunities to everyone.

Enjoy the event!

Valério Regente
Director-General at
Hannover Fair Sulamérica

RESISTÊNCIA E QUALIDADE CHL



Empilhadeiras CHL

A mais completa linha de empilhadeiras



A Tecfork representa no Brasil a marca **CHL Materials Handling** e como seu "dealer master" distribui no Brasil, máquinas, empilhadeiras e peças de reposição, **ANHUI HELI INDUSTRIAL** fabricante dos equipamentos da marca CHL Materials Handling tem mais de 60 anos de história no desenvolvimento de produtos e tecnologias para movimentação de carga, além de ser a maior fábrica de empilhadeiras da China, hoje ocupa o ranking de 6º maior fabricante de empilhadeiras do mundo.

CHL
Materials Handling

www.tecfork.com.br
Vendas: (11) 2615-2777 / 2615-3777
contato@tecfork.com.br / vendas@tecfork.com.br

TECFORK[®]
Dealer Master

Bienvenido a la **CeMAT SOUTH AMERICA 2015** - Feria Internacional de Puesta en Movimiento de Materiales y Logística

Caro Expositor

En su tercera edición en Brasil, el evento de este año tiene algunas características únicas que contribuirán aún más a su rotundo éxito. En primer lugar —y es importante resaltar este aspecto—, esta es la primera CeMAT realizada en Brasil desde que Deutsche Messe asumió la operación de la filial brasileña, lo que garantizará para el evento toda la calidad, know-how y experiencia internacional de nuestra matriz en Alemania, que ya ha promovido esta feria un sinfín de veces.

Hace tiempo que me encuentro y converso con representantes de empresas de varios sectores que, aunque estén profundamente interesadas en participar en el evento, han estado analizando cuidadosamente la situación de crisis en la economía brasileña. La gran mayoría, diría yo, decidió apostar en el evento como forma de catapultar los negocios en el país en este momento de fragilidad.

A pesar de las dificultades, así como usted, sé que son muchas las empresas que creyeron y creen en la propuesta del evento, que trae novedades, como los encuentros CeMAT. En el primer Encuentro, presentamos todas esas novedades, entre las cuales sobresalen el nuevo lugar (Transamerica Expo Center) y el inédito "Special Display", uno de los destaques de la edición de este año, espacio en el que se demostrará in loco cómo funcionan los procesos logísticos en la industria.

Para el segundo Encuentro, realizado en agosto, vino especialmente a Brasil el director de la CeMAT internacional, Bernd Rohde, que presentó los principales resultados de la feria realizada algunos meses antes en Alemania. Su participación fue un importante aporte para las empresas que aún estudiaban su participación en la mayor feria del sector de logística.

El tercer y último Encuentro CeMAT, realizado al final de abril, se promovió un debate sobre los desafíos de la logística en Brasil, cuya principal finalidad era mostrar a los proveedores de la cadena las reales necesidades del mercado (entre otras: la automatización, la red logística y la demanda de equipos).

Y el propósito de atender siempre las necesidades de las empresas es lo que hace de la CeMAT un evento imperdible. En la feria se presentan varios conceptos inéditos cuyo objetivo es ofrecer un ambiente ideal para las empresas, tanto las que suministran soluciones como las que demandan esos servicios.

Por todo eso y por creer fehacientemente en el futuro de Brasil, estoy convencido de que la CeMAT SOUTH AMERICA 2015 será un evento grandioso que proporcionará excelentes oportunidades de negocios para todos.

¡Un excelente evento para todos!

Valério Regente

Director general de
Hannover Fair Sulamérica

SÉRIE C-5

EMPILHADEIRAS A COMBUSTÃO



LOCAÇÃO A PARTIR DE
R\$ 2.800,00
MENSAL

baioodesign

Arrendamento por 36 meses, 3000 km por mês, taxa de 100km de Jandia e não incluso Ipp, de energia e troca. Preço de venda no fim do contrato a partir de 85% do valor de aquisição.

O MÁXIMO DE POTÊNCIA E SEGURANÇA COM MUITO MAIS ECONOMIA

A Crown Brasil iniciou 2015 com novos planos de locação para toda Série C-5. É a oportunidade de locar a mais avançada empilhadeira a combustão do mundo com mensais a partir de R\$ 2.800,00.

Os programas de locação Crown oferecem a flexibilidade para o uso de curto e longo prazo de equipamentos novos e usados. As taxas de locação incluem todos os custos associados aos reparos de manutenção, eliminando despesas não planejadas.

Para mais informações
ligue (11) 4585 4040
ou brasil@crowne.com

CROWN
IDEAS THAT ADVANCE
crownbrasil.com

Um momento único para a América do Sul

Antes da chegada da CeMAT SOUTH AMERICA ao Brasil, em 2011, os profissionais, fornecedores e demais atores da logística no Brasil já prestigiavam o evento na Alemanha, mas tinham o sentimento de que a feira, que se espalhava pelo mundo, deixava à margem o nosso continente. A decisão de trazer a maior feira internacional de logística do planeta para o Brasil e atrair as atenções da região foi bem recebida por indústrias, que viriam a se tornar expositoras no evento, bem como por associações e profissionais. Além do prestígio à região, estava consagrada a oportunidade de fazermos um intercâmbio de soluções em matéria de logística e intralogística em um nível de superioridade inegável.

É chegado o momento de participar da edição 2015 da CeMAT SOUTH AMERICA e, ao cruzar os corredores do Expo Transamérica, estaremos em contato não apenas com equipamentos e soluções em movimentação e armazenagem de materiais, mas com grandes expectativas. Muitos expositores têm projetos de expressão em vários países da América do Sul e seguem trabalhando para que essa conjuntura siga em trajetória ascendente; no caso do Brasil, o desafio é maior, uma vez que enfrentamos uma situação político-econômica que obriga as empresas a serem mais assertivas em seus projetos e, os fornecedores, a buscar maior eficiência com efetiva redução de custos.

As palavras de ordem são ânimo e trabalho duro. É momento de mostrar todo potencial que temos aos profissionais de empresas usuárias de nossas solu-

ções logísticas. A dinâmica do mundo não permite paralisações diante dos desafios e cada um de nós, expositores, tem a responsabilidade de colocar todo conhecimento e as melhores oportunidades nesta concorrida vitrine regional com caráter global.

Muito mais que desejar a todos boas-vindas à CeMAT SOUTH AMERICA, eu gostaria de convidá-los a serem bastante ativos durante o evento: aproximem-se dos expositores e conheçam de fato o trabalho que cada um deles teve ao longo dos últimos dois anos para trazer aos visitantes o estado da arte em equipamentos e soluções logísticas. Fortaleçam relacionamentos e ampliem suas possibilidades de ter os melhores fornecedores para atender as suas demandas: faça valer a pena a sua visita.

Sejam bem-vindos à CeMAT SOUTH AMERICA 2015!



Ivens Encarnação
Presidente da CSMAM –
Câmara Setorial de Equipamentos
para Movimentação e Armazenagem
de Materiais da ABIMAQ e CEO da
Palettrans Equipamentos



Interroll @ CeMAT SA 2015

Apresentaremos soluções e produtos eficazes, tecnologicamente avançados, eficientes e com menor custo benefício para toda cadeia de movimentação de materiais.



Então venha visitar-nos em CeMAT SA 2105, Estande P01 em
interroll.com.br | br.sales@interroll.com



A unique moment for South America

Before the arrival of CeMAT SOUTH AMERICA in Brazil, in 2011, professionals, suppliers, and other players in the area of logistics in Brazil used to attend the event in Germany, but they had the feeling that the fair, which was spreading through the world, cast our continent aside. The decision of bringing the largest international logistics fair in the planet to Brazil and attract the attention of the region was welcomed by the industry, with many companies becoming exhibitors in the event, as well as associations and professionals. Besides prestige to the region, we created the opportunity to exchange solutions in terms of logistics and intra logistics with an undeniable level of superiority.

The time has come to take part in CeMAT SOUTH AMERICA 2015 and, when crossing the Transamerica Expocenter hallways, we will be in contact not only with equipment and solutions in material handling and storage, but also with great expectations. Many exhibitors have important projects in several SOUTH AMERICAN countries and they keep working so that this scenario follows an upward trajectory; in the case of Brazil, the challenge is bigger, once we have faced a political-economic situation that impels companies to be more aggressive in their projects, and suppliers are now forced to look for more efficiency with effective cost reduction.

The words in order are encouragement and hard work. The moment has come to show all the potential we have to professionals from companies that use our logistic solutions. The dynamics of the world does not allow for paralysis before the challenges and each one of us, exhibitors, has the responsibility of showcasing all such knowledge and the best opportunities in this sought after regional "shop window" with global character.

Much more than saying you are welcome to CeMAT SOUTH AMERICA, I would like to invite you to be very active during the event: get close to exhibitors and get to know the work that each one of them had throughout the past two years to bring to visitors the state of the art in logistic equipment and solutions. Strengthen relationships and expand your possibilities of having the best suppliers to meet your demands: make your visit worthwhile.

Welcome to CeMAT SOUTH AMERICA 2015!

Ivens Encarnação

Chairman of the Brazilian Chamber of equipment Moving and Storage Materials ABIMAQ - CSMAM and Paetrans Equipamentos CEO

Un momento único para Sudamérica

Antes de la llegada de la CeMAT SOUTH AMERICA a Brasil, en 2011, los profesionales, proveedores y demás actores de la logística en Brasil ya concurrían al evento en Alemania, pero tenían el sentimiento de que la feria, presente en todo el mundo, dejaba al margen nuestro continente. La decisión de traer la mayor feria internacional de logística del planeta a Brasil y de atraer la atención de la región fue bien recibida por las industrias que serían las expositoras en el evento, así como por asociaciones y profesionales. Además del prestigio brindado a la región, se consagraba así la oportunidad de realizar un intercambio de soluciones en materia de logística e intralogística en un plano de superioridad innegable.

Ha llegado el momento de participar de la edición 2015 de la CeMAT SOUTH AMERICA y, al cruzar los corredores del Expo Transamérica, estaremos en contacto no solo con equipos y soluciones en movimiento y almacenaje de materiales, sino también con grandes expectativas. Muchos expositores tienen proyectos de expresión en varios países de Sudamérica y siguen trabajando para que esa coyuntura siga en trayectoria ascendente; en el caso de Brasil, el desafío es mayor, una vez que enfrentamos una situación político-económica que obliga a las empresas a ser más asertivas en sus proyectos y a los proveedores, a buscar más eficiencia con efectiva reducción de costos.

Las palabras clave son ánimo y trabajo duro. Ha llegado el momento de mostrarles todo el potencial que tenemos a los profesionales de las empresas usuarias de nuestras soluciones logísticas. La dinámica del mundo no permite paralizaciones ante los retos y cada uno de nosotros, expositores, tiene la responsabilidad de poner todo el conocimiento y las mejores oportunidades en esta competitiva vidriera regional con carácter global.

Mucho más que dar a todos la bienvenida a la CeMAT SOUTH AMERICA, me gustaría invitarlos a ser bastante activos durante el evento: acérquense a los expositores y conozcan de hecho el trabajo que cada uno de ellos ha tenido a lo largo de los últimos dos años para ofrecer a los visitantes lo más avanzado en equipos y soluciones logísticas. Fortalezcan relaciones y amplíen sus posibilidades de tener los mejores proveedores para atender a sus demandas: hagan rendir su visita.

¡Bienvenidos a la CeMAT SOUTH AMERICA 2015!

Ivens Encarnação

Presidente de la Cámara de equipos brasileña Mudanza y Materiales de Almacenamiento ABIMAQ - CSMAM y CEO de Paetrans Equipamentos



GALPÕES LOGÍSTICOS E INDUSTRIAIS PARA LOCAÇÃO

Infraestrutura completa nas melhores regiões para garantir o máximo de eficiência logística.

Líder em instalações logísticas modernas com presença na China, Japão, Brasil e EUA, a GLP oferece as melhores soluções em locação de galpões. Investimos continuamente em infraestrutura, tecnologia e conhecimento para potencializar os negócios de clientes de diversos segmentos.



GLP Guarulhos
Guarulhos (SP)
225.900 m² de área disponível



GLP Campinas
Campinas (SP)
57.900 m² de área disponível



GLP Gravatal - Grande Porto Alegre
Gravatal (RS)
22.300 m² de área disponível



GLP Ribeirão Preto
Ribeirão Preto (SP)
26.300 m² de área disponível



GLP Hortolândia III
Hortolândia (SP)
42.500 m² de área disponível



GLP Itapevi I
Itapevi (SP)
19.300 m² de área disponível



GLP Jundiaí II
Jundiaí (SP)
43.900 m² de área disponível



GLP Pavauna
Rio de Janeiro (RJ)
9.200 m² de área disponível

OUTROS CONDOMÍNIOS LOGÍSTICOS GLP

GLP Louveira II	6.500 m ² de área disponível
GLP Jundiaí I	7.800 m ² de área disponível
GLP Jandira II	3.700 m ² de área disponível
BBP Topázio	5.600 m ² de área disponível
GLP Suape I	5.700 m ² de área disponível

Conheça nosso portfólio.

www.GLProp.com.br

(11) 3500-3700

GLP 
Together, we make a difference.

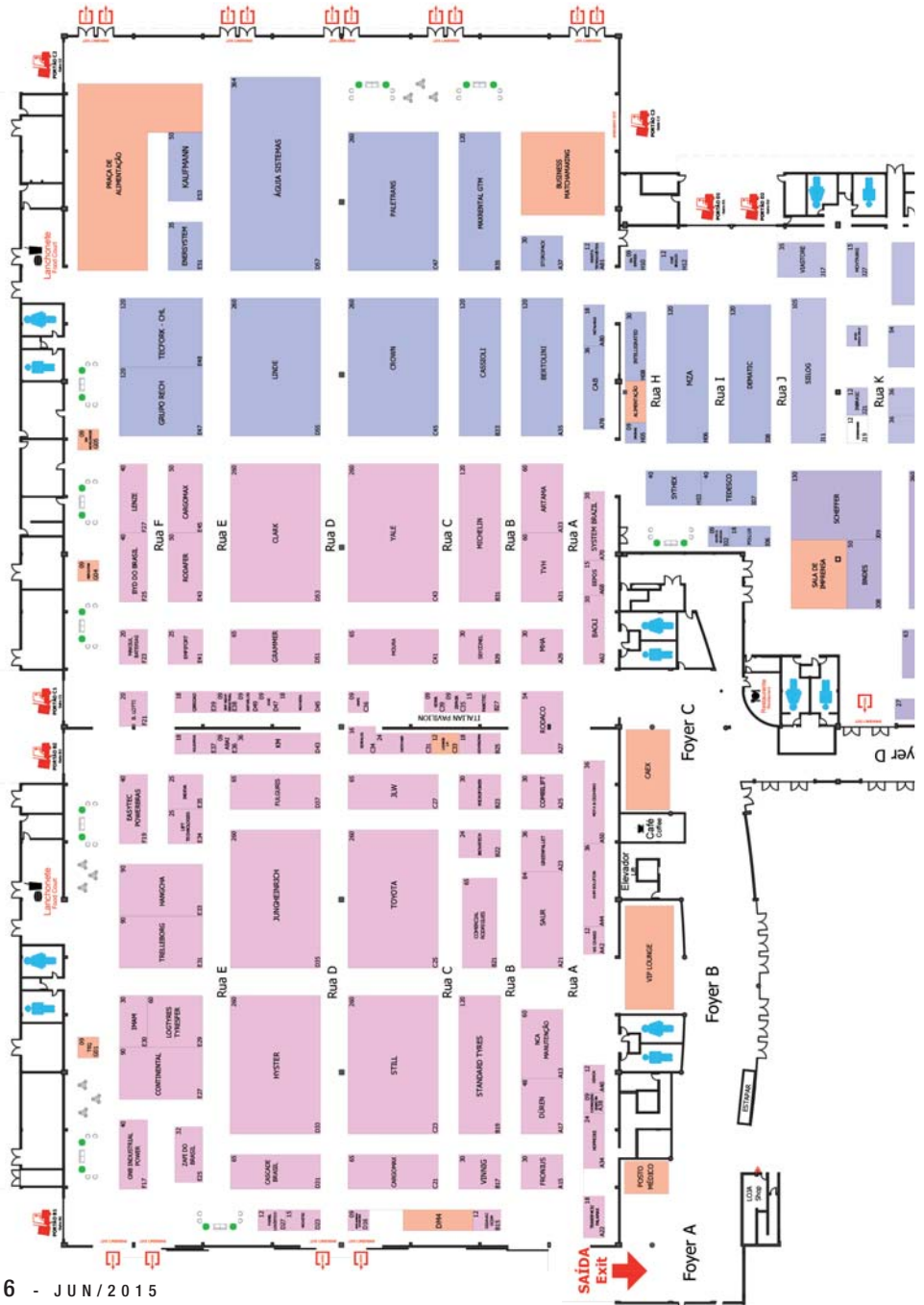

CARGOMAX,
líder nacional em
soluções logísticas
para carga
e descarga.

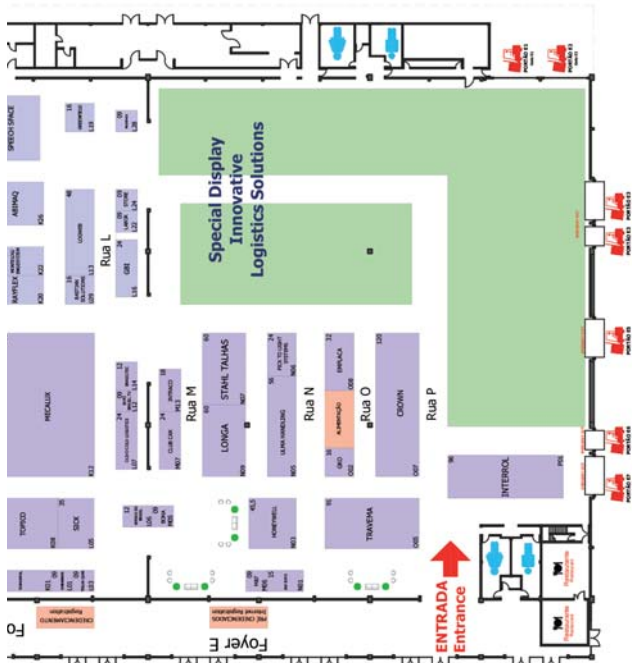

Legenda / Subtitle

- COLUNA / COLUMN (60 x 60 cm)
- SAÍDA DE EMERGÊNCIA / EMERGENCY EXIT
- BANHEIROS / RESTROOMS
- LANCHONETE / FOOD COURT
- RESTAURANTE / RESTAURANTE
- CAFÉ / COFFEE

Setores / Sectors

- Pick & Pack
- Move & Lift
- Store & Load
- Logistics IT
- Special Display Innovative Logistics Solutions

ÁREA LÍQUIDA = 10131,31 m²
ÁREA TOTAL = 22223,90m²



Deutsche Messe



anglo.com.br



NDMG



PEL



NBH



DMC

Visite nosso
site e conheça
os outros
modelos

FINAME

100%
NACIONAL

Cartão
BNDES

Cargomax[®]

SISTEMAS PARA DOCAS

Ligue 55 21 2676.2560

www.cargomax.com.br

Display com sistemas e equipamentos também é destaque na **CeMAT 2015**

O evento deste ano também conta com uma área especial onde os visitantes podem observar diversos equipamentos e sistemas de intralogística em operação. Esta área foi criada pelo ILOG - Instituto Logweb de Logística e Supply Chain, através do trabalho da equipe coordenada por Valéria Lima, presidente da entidade, e o apoio técnico de Edson Carrilo, vice-presidente de planejamento estratégico do Instituto e diretor da Connexion.

Águia Sistemas



A Águia Sistemas (Fone: 42 3220.2666) tem uma novidade em seu portfólio de produtos, que está no display: o Sistema Dinâmico Automatizado, um sistema de transportadores contínuos elaborado por uma joint venture entre a Águia Sistemas e as empresas Kyowa (Japão), Industrial Software (Bulgária) e Insight Automation (EUA), firmada em 2014. São transportadores de pistas retas e curvas, acumuladores, desviadores e todos os componentes e acessórios que compõem a solução integrada. "O visitante da CeMAT pode observar o fluxo de materiais transportados/movimentados pelo sistema dinâmico", explica Rogério Scheffer, diretor presidente da Águia Sistemas.

Brint-Tech

Os equipamentos da Brint-Tech (Fone: 11 3856.5533) que integram o display são transportadores e pick by light.

Emplaca Automação e Tecnologia

São apresentados no display da CeMAT 2015 os seguintes produtos oferecidos pela Emplaca Automação e Tecnologia (Fone: 11 4788.7777): Floor Marking – Sistema para sinalização e identificação de pisos e áreas bloqueadas; placas de arruamento; placas aéreas refletivas para identificação de blocos; placas para endereçamento de portapaletes – inventário e nível; placas para endereçamento de flow-rack. Guilherme Rodrigues de Araujo, da área de marketing da empresa, explica como estes produtos funcionam no display: "Floor Marking – identifica, sem intervenção no piso, as posições bloqueadas em sua versão com código de barras;

placas de arruamento – identificam o endereço das ruas de armazenamento do display; placas aéreas refletivas para identificação de blocos – identificam as posições bloqueadas em forma de placa aérea; placas para endereçamento de portapaletes – inventário e nível – identificam as posições de armazenamento nos portapaletes, com placas que informam os níveis presentes na estrutura, de forma conjunta ou individual (inventário); placas para endereçamento de flow-rack – identificam as posições de armazenamento em flow-racks.



Hyster Brasil

São quatro os equipamentos expostos pela Hyster Brasil (Fone: 11 4134.4700), segundo Leirson Fachina, gerente de produto da empresa: Hyster E50XN, empilhadeira elétrica de quatro rodas, com capacidade máxima de 2.267 kg, velocidade máxima de deslocamento de 19,8 km/h e velocidade máxima de elevação de 0,72 m/s; Hyster S1.5S, paleteira com torre e operador embarcado com capacidade para 1.500 kg, altura de elevação de 5.400 mm e corredor operacional de 2.581/2.513 mm; Hyster J35XNT, empilhadeira elétrica de três rodas com capacidade de carga de 1.587 kg, velocidade máxima de deslocamento de 15,8 km/h e velocidade máxima de elevação de 0,68 m/s; e a nova Hyster R1.6HD, empilhadeira retrátil para corredores estreitos com capacidade para 1.600 kg, altura de elevação de 12,5 m, corredor operacional de 2.834/2.2896 mm, velocidade máxima de deslocamento de 14 km/h e velocidade máxima de elevação de 0,8 m/s.



MZA

A MZA (Fone: 19 3115.6200) oferece soluções em embalagens plásticas, apresentando, no display, a sua ampla linha de caixas, como as condutivas, para picking, para sistemas automatizados e outras.

Panotec

A italiana Panotec (Fone: +39 0422 432.715) também participa do display com a Compack Midi, uma máquina para a produção de caixas em papelão ondulado.

Jose Braulio Paletes

Os produtos da Jose Braulio Paletes (Fone: 11 3229.4246) no display são paletes de madeira, com medidas de 1.200x1.000 mm, quatro entradas, madeira com selo FSC e capacidade de carga 1.500 kg. Jose Ricardo Braulio, diretor da empresa, comenta que os paletes são movimentados pelas empilhadeiras e outros equipamentos.



BEUMERGROUP

HÁ QUEM PENSE QUE A ESTABILIDADE IDEAL DA CARGA CUSTA MAIS. NÓS PENSAMOS DIFERENTE.

Nós da BEUMER somos conhecidos por fazer as coisas de uma forma um pouco diferente. Pense no sistema de embalagem BEUMER stretch hood®, em um setor onde a norma é a tecnologia de alto consumo de energia, como a de embalagens termorretráteis ou o processo de embalagem por enrolamento com filmes estiráveis, o método de capa estirável representa a última geração de alternativas sustentáveis. O resultado: melhor estabilidade da carga, maior rendimento e proteção ambiental, redução em até 10 vezes do consumo de filme e 90% de economia de energia.

Para mais informações, visite www.beumergroup.com

BEUMER
BEUMERGROUP

**MADE
DIFFERENT**

Jungheinrich



A Jungheinrich Lift Truck (Fone: 11 3511.6295) utiliza, no display, os seguintes equipamentos: empilhadeira contrabalançada elétrica modelo EFG 218,

empilhadeira retrátil modelo ETV 214, empilhadeira patolada modelo EJC 216 e transpaleta elétrica modelo ERE 225. "A empilhadeira EFG 218 possui capacidade para 1.800 kg e elevação até 6.500mm, e é usada na chegada de mercadorias (Incoming goods), descarregando os paletes do caminhão e levando para a área de recebimento/conferência. A transpaleta ERE 225 transporta até 2.500 kg e tem plataforma para operador a bordo, sendo ideal para transporte a longas distâncias. Ela é usada no transporte do recebimento até a área de armazenagem e possui o sistema 'Shock Protect' que, através de molas e amortecimento hidráulico, distribui o peso do equipamento, manten-

do as rodas de apoio sempre no mesmo nível. Também possui o sistema "Curve Control", que reduz automaticamente a velocidade do equipamento quando o operador faz uma curva, evitando riscos de acidentes como tombamento. Na armazenagem temos a ETV 214, com capacidade de 1.400 kg e elevação até 10.700mm. É uma empilhadeira retrátil com sistema de amortecimento do mastro, que reduz o balanço do mastro significativamente, gerando uma operação mais segura e mais eficiente – uma vez que o operador não precisa aguardar vários segundos para o mastro parar de balançar para retirar ou colocar um palete", explica Denise Fussi, gerente de vendas da empresa.

Maxrental

No caso da Maxrental (Fone: 11 3912.5555), o equipamento apresentado no display é uma plataforma pantográfica tipo tesoura.

Labor Equipamentos Rodoviários

A Labor Equipamentos Rodoviários (Fone: 11 3382.1950) apresenta dois veículos: a carreta New Sider, um semirreboque que inovador com capacidade de carga aumentada em 50%, e o Evolution, um caminhão com carroceria especial, de dois andares e com teto elevadíssimo. "No display, os equipamentos compõem o início e o fim das atividades da célula, representando a entrada e saída (carregamento e descarregamento) das mercadorias durante todo o processo", conta Heberson Cosso, diretor da empresa.



Armazenagem Vertical LEAN-LIFT ou ROTOMAT

O conceito de armazenagem vertical funciona através do princípio rotacional ou linear, onde o produto estocado vai até o operador e não o contrário.

- Otimização da altura disponível
- 50% ou mais de economia de espaço
- O produto vai até o operador
- Economia de tempo
- Perfeita organização
- Automação através de tecnologia computadorizada
- Otimização do fluxo dos materiais
- Trabalho ergonômico perfeito
- Segurança do trabalho

Vast Besth Repr. Coml. Imp. Exp. Ltda.
Av. Irai, 79 cjs. 122/123A - 04082-000
São Paulo - SP - Brasil
Tel./Fax: 11 5093-9211

www.vastbesth.com.br

Paletrans

A Paletrans (Fone: 16 3951.9999) apresenta três equipamentos: a empilhadeira retrátil PR20i Cabinda; a empilhadeira retrátil PR17; e a SP25H - selecionadora de pedido horizontal com capacidade de 2.500 kg. "As últimas duas são lançamentos exclusivos na CeMAT", aponta Augusto Zuccolotto, diretor comercial da empresa.



Linde Material Handling

A participação da Linde Material Handling (Fone: 11 3604.4755) conta com quatro equipamentos de movimentação de materiais: E 20 - empilhadeira elétrica contrabalançada de 2 toneladas; R 20 - empilhadeira elétrica retrátil de 2 toneladas; V 08 - selecionadora de pedidos de 800 kg; L 16 - empilhadeira elétrica patolada de 1,6 toneladas. Marcos Moreira, gerente técnico da empresa diz que os equipamentos funcionam em todos os ambientes do display: 1) Recebimento – descarregamento do caminhão com a empilhadeira E20, levando a carga até a área de coleta para estocagem; 2) Estocagem - a movimentação da área de pré-estocagem e estocagem no portapaletes é realizada pela empilhadeira modelo R 20; 3) Separação - o picking e a movimentação da área de estocagem para a área de separação são realizados pela V 08; 4) Expedição - a coleta da área de separação, depósito e coleta da área de stretch e armazenamento no truck labor são realizados pela L 16.



Pollux

A Pollux (Fone: 47 3025.9050) apresenta no display o leitor Dataman 302x e o robô colaborativo UR5.

Projepack Máquinas para Embalagens

O destaque da Projepack Máquinas para Embalagens (Fone: 54 2102.1155) é um equipamento que trabalha com embalagens do tipo termoencolível e, ainda, o lançamento da célula de descarregamento automática. Esse robótico destina-se aos procedimentos de descarga de peças embaladas pelas máquinas da Projepack, organizando esses volumes em estruturas de transporte, conforme programação previamente definida em seu sistema de operação. "A máquina do tipo termoencolível aparece no processo produtivo do display logo após a esteira, recebendo os produtos e fazendo a embalagem individual, usando o filme termoencolível. Na saída do túnel, a célula de descarregamento automática coloca esses volumes no palete, deixando-o com a embalagem final pronta para o processo seguinte - a paletização." A explicação é de Roberto Trevisan, diretor da empresa.



Apresentamos os nossos novos modelos de carros utilitários, que serão lançados na feira CEMAT. Agora, você conta com mais força, autonomia e espaço.

NOVO DESIGN

MAIS EFICIÊNCIA

MAIS CONFORTO

MAIS POTÊNCIA

NOVOS
CA 300 E CA 700.
CARRINHOS COM
TUDO DE UM CARRÃO.



Compact Car **SP e PR**

(11) 3931-8461 / www.compactcar.com.br

LIG Veículos **SP**

(19) 3881-8555 / www.ligveiculos.com.br

Car Station **RJ, ES e MG**

(21) 3878-4000 / www.carstation.com.br

Bahia Golf Car **NORDESTE**

(71) 3671-3716 / www.bahiaolffcar.com.br



Club Car

Fabricando com Qualidade
Atendendo sua Necessidade!



☎ Pabx: 55 [11] 3729.6800 – 2218.0272

🏠 Rua Lagoa Panema 498

Vila Guilherme - São Paulo SP. CEP: 02051.050

🏠 Rua Pe. Caldas Barbosa

Vila Guilherme - São Paulo SP. CEP: 02055.050

✉ contato@empifort.com.br

🌐 www.empifort.com.br

ESCLARECIMENTO AO MERCADO:

NA EDIÇÃO Nº 159/ MAIO DE 2015 DESTA REVISTA, houve a publicação de texto mencionando que a EMPIFORT fabrica peças para empilhadeiras, quando, exemplificativamente, foram indicados nomes daquelas para as quais disponibilizamos peças de reposição / substituição.

Esclarecemos ao mercado que apenas fabricamos peças para SUBSTITUIÇÃO / REPOSIÇÃO, e que NÃO somos fornecedores das montadoras/fabricantes de empilhadeiras cujos nomes, repita-se, foram exemplificativamente indicados na reportagem ora mencionada, como o que, deixamos claro nossa filosofia de não ferir direitos intelectuais/industriais de quem quer que seja.

Att.,
Empifort Indústria e Comércio de Peças para Empilhadeiras.

especial

SAUR Equipamentos

DStacker - equipamento que atua como armazenador e dispensador de paletes, proporcionando a verticalização da carga e a redução de espaço para estocagem. Este é o equipamento da SAUR Equipamentos (Fone: 55 3376.9300) no display. "Nosso equipamento fica dentro da área de Estocagem, fazendo uma intermediação com a área de Separação. Antes de a carga ser enviada para a Separação, é feito um picking manual para preparar a carga para este próximo setor. É retirada a carga dos portapaletes e um novo paletê é retirado de nosso DStacker para formar uma nova carga", explica Marcelo Lima, do Departamento Comercial da empresa.



SICK Sensor Intelligence

Rodolfo Soriano, gerente de Indústria Estratégica/Automação Logística da SICK Sensor Intelligence (Fone: 11 3215.4951) enumera os equipamentos da empresa presentes no display: sensores fotoelétricos, indutivos, capacitivos e magnéticos, sensores para segurança homem-máquina, identificação de código de barras e encoders.

Store Automação

No caso da Store Automação (Fone: 11 3087.4400), está sendo apresentado o Sistema WMS, envolvendo a movimentação de produtos. O Store/WMS está totalmente integrado aos demais fornecedores do display, ou seja, caixas, equipamentos de movimentação e armazenagem e estrutura portapaletes. É utilizada a tecnologia de código de barras e/ou RFID para obter as informações. "O Store/WMS faz a gestão de estoques em vários pontos do processo. O produto, ao ser descarregado, é colocado na empilhadeira ou paletêira. Ao passar pelo portal RFID, o software captura todas as informações necessárias para atualizar o estoque e o seu endereçamento no portapaletes. Uma vez que o produto esteja armazenado e ocorrer um pedido, a solução, através de uma integração, indica de qual endereço o produto deve ser retirado. Após o picking e a sua conferência, o sistema atualiza o estoque e os endereços. A segunda etapa da separação contempla os itens fracionados a partir da leitura dos códigos de barras. Também é controlado o reabastecimento do endereço do picking. Todas as movimentações de estoques, o saldo atualizado e os endereços em que estão armazenados são exibidos em um painel", comenta Milton Nagamine, diretor comercial da Store Automação.

STILL Brasil

A participação da STILL Brasil (Fone: 11 4066.8157) conta com quatro equipamentos de movimentação de materiais: EGV 14/16, empilhadeira elétrica com operador a pé; FM-X 17/20, empilhadeira elétrica retrátil; CX-T, rebocador elétrico de operador a bordo em pé com sistema Tugger Train; e RX 60-25, empilhadeira contrabalança elétrica para 2,5 t. "Os equipamentos funcionam em todos os ambientes do display: 1) Recebimento – descarregamento do caminhão com a empilhadeira RX 60-25; 2) Estocagem com a empilhadeira modelo FM-X com capacidade até 2 toneladas – com ela é feita a armazenagem e a retirada da carga da estrutura portapaletes; 3) Separação, com o rebocador CX-T e o sistema Tugger Train; e 4) Expedição, com a EGV14/16", comenta Adolpho Troccoli Filho, gerente de vendas da empresa.





Toyota Material Handling Mercosur

ES-8FBN25, 8FG18, 8FG25B, 8FG45, CBT6, SWE149, LWE200 e RRE160. Estes são os equipamentos da Toyota Material Handling Mercosur (Fone: 11 3511.0400) em operação no display. "Temos uma operação de retirada de paletes com equipamento contrabalançado 8FBN25 do caminhão, após a retirada, é movimentado com uma paleteira SWE 140 (nosso mais novo lançamento feito no Brasil), transportando até o portapaletes. O processo de armazenagem na porta da estrutura é feita com uma empilhadeira retrátil RRE160, e as cargas retiradas do portapaletes são movimentadas com nossa paleteira SWE140", explica Roberto Ueda, gerente geral de vendas da empresa.

TVH-Dinamica

O destaque da TVH-Dinamica (Fone: 19 3045.4251) no display é a LiftCam, uma câmera sem fio que ajuda na movimentação de paletes, evitando danos às mercadorias, aos equipamentos e às colunas, além de oferecer mais comodidade ao operador. As imagens são enviadas por meio da transferência digital sem fio para o monitor em uma faixa de 150 m ao ar livre. "Elas estão instaladas nas empilhadeiras, demonstrando suas funcionalidades durante uma operação logística", diz Alex Wiederhold, diretor geral da TVH-Dinamica.



Yale Brasil

A Yale Brasil (Fone: 11 4134.4700) participa do display com quatro equipamentos, como conta Leirson Fachina, gerente de produto da empresa: Yale MP22AC, transpaleteira elétrica com operador andando com capacidade para 2.200 kg, altura de elevação de 130 mm e corredor operacional de 2.409/2.276 mm; nova Yale MR20HD2, empilhadeira retrátil para corredores estreitos com capacidade de 2.000 kg, altura de elevação de 12,5 m, corredor operacional de 2.795/2.835 mm, velocidade máxima de deslocamento de 14 km/h e velocidade máxima de elevação de 0,8 m/s; e duas unidades da Yale ERP040VT, empilhadeira elétrica de três rodas com capacidade de 1.814 kg, velocidade máxima de deslocamento de 15,7 km/h e velocidade máxima de elevação de 0,68 m/s. Logweb



A SOLUÇÃO PARA SUA MOVIMENTAÇÃO LOGÍSTICA



Capacidade de carga 1600 kg e elevação de até 5.466 mm



Capacidade de carga a partir de 1800 kg e elevação a partir de 4.000 mm



Capacidade de carga 2000 kg e elevação de até 11.975 mm

MOVILOG

**LOCAÇÃO, MANUTENÇÃO, COMPRA
E VENDA DE EMPILHADEIRAS**



Rua Fernando de Noronha, 398 – Jardim Maria Dirce – Guarulhos – SP
CEP 07242-000 | Tel.: (11) 2207-4547 | www.movilog.com.br

ABAI

Stand E-36



ABAI - Assoc. para Educação em Administração Empresarial
Alameda Campinas, 463 - Jardim Paulista
Cep: 01404902 - São Paulo - SP - Brasil
Tel.: 11 5184-1710
marketing@abai.com.br
www.abai.com.br

A ABAI é a única representante premier da Apics no Brasil, realizando treinamentos para profissionais de Supply Chain desde 1994. Promove cursos preparatórios para as certificações CPIM e CSCP e providencia o registro para os respectivos exames. ABAI is the sole Apics Premier Channel Partner in Brazil, providing training to Supply Chain Professionals since 1994. ABAI promotes the inter-enterprises preparation courses for CPIM and CSCP certifications.

ABAI es el único canal de venta Premier de Apics en Brasil, realizando entrenamientos para profesionales de Supply Chain desde 1994. ABAI promueve cursos empresariales preparatorios para las certificaciones CPIM y CSCP.

Produtos: Cursos focados no gerenciamento dos processos da cadeia de suprimentos, gerenciamento de operações e gestão de mudanças.

Trainings focused on supply chain management, operations management and change management.

ABIMAQ

Stand k-26



ABIMAQ - Associação Bras. da Ind. de Máq. e Equipamentos
Avenida Jabaquara, 2925 - Mirandópolis
Cep: 04045-902 - São Paulo - SP - Brasil
Tel.: 11 5582-6316
thais.pereira@abimaq.org.br
www.abimaq.org.br

Fundada em 1975, a ABIMAQ - Associação Brasileira da Indústria de Máquinas e Equipamentos é uma das mais importantes entidades do setor industrial brasileiro.

Founded in 1975, ABIMAQ - Brazilian Machinery Builders Association is one of the most important entities in the Brazilian Industrial sector.

Fundada en 1975, a ABIMAQ - Asociación Brasileña de la Industria de Máquinas y Equipos, es una de las más importantes entidades del sector industrial en Brasil.

Produtos: Representando cerca de 6.800 empresas distribuídas

em território brasileiro, a ABIMAQ oferece diversos serviços que se diferenciam por sua excelência, como financiamento, estudos econômicos, consultoria em comércio exterior, missões empresariais, treinamentos.

Produtos: Representing about 6.800 enterprises throughout Brazil, ABIMAQ offers several services, that are distinguished by excellence, of: financing, economic studies, international trade promotion and consultancy, training, management support, Quality program.

Productos: Representando cerca de 6.800 empresas distribuídas en el territorio brasileño, ABIMAQ ofrece diversos servicios, que se distinguen por su excelencia, como financiación, estudios económicos, consultoria en comercio exterior, promoción comercial en el exterior.

Acumuladores Moura S.A.

Stand C-41



Acumuladores Moura S.A.
Rua Herminio Alves de Queiroz, 65 - Jardim Massangana
Cep: 54400230 - Jaboatão dos Guararapes - PE - Brasil
Tel.: 11 33362408
juliana.velez@grupomoura.com
www.moura.com.br

Águia Sistemas

Stand D-57



Águia Sistemas de Armazenagem S.A.
Avenida Senador Flávio Carvalho Guimarães, 3505 - Boa Vista
Cep: 84071-981 - Ponta Grossa - PR - Brasil
Tel.: 42 3220-2666
priscila@aguaisistemas.com.br
www.aguaisistemas.com.br

A Águia Sistemas é uma indústria metalúrgica que se dedica a fornecer soluções no segmento de logística, com um mix de produtos que complementam toda a infraestrutura de logística, oferece aos seus clientes soluções adequadas para as mais diversas situações.

In the early of the 70's, Ponta Grossa city, located in the centre-south of Paraná, initialized its industrialization process, drawing several economical groups. In this scenery, in 1973, Águia Company arose and because of the quality of its products.

En el inicio de la década del setenta, la ciudad de Ponta Grossa, situada en el centro-sur del Estado de Paraná, inició su proceso de industrialización atrayendo diversos grupos económicos. En

1973, surgió la Metalúrgica Águia.

Produtos: Estruturas porta-paletes; flow-rack; sistema autopontante; drive in/through; armazenagem dinâmica; push back; miniload; porta-paletes deslizante; mini porta-paletes; transportadores; mezanino; contêineres tubulares; contêineres armados; contêineres especiais; unit flow.

Pallet Racks, Narrow Aisle Pallet Racks and Rack Supported Buildings, Drive In and Drive Through, Dynamic Storage of Pallets, mini load, High Density Pallet Racks, Mini Porta Pallets, Case Flow Rack, Conveyors, Mezzanines, Tubular Frame Container, Wire Me.

Productos: Estanteria selectiva, Porta pallets pasillo angosto y Porta Pallets autopontante, Estanteria Penetrable, Estanteria Movil, Estanteria para Picking Dinamico, Transportadores, Entrepisos, Contenedor Alambrado.

Lançamentos: A Águia Sistemas de Armazenagem firmou uma parceria estratégica com as empresas Kyowa Manufacturing e Insight Automation para a produção de MDR's Pulse Roller no Brasil. Trata-se de tecnologia mais avançada para a automação de transportadores. Vantagens n

Launches: A Águia Sistemas de Armazenagem entered into a strategic partnership with Kyowa Manufacturing companies and Insight Automation for the production of MDR's Pulse Roller in Brazil. This is the most advanced technology for automation conveyors. Advantages

Lanzamientos: Ventajas del uso de rodillos de pulso de MDR: Transportadores modulares: proporcionan secciones individuales mecánicas y eléctricos; 24V Drive: secciones impulsadas por un solo MDR 24VDC; Ahorro de energía: impulsado secciones sólo cuando sea necesario.

AHK

Stand D - 47



Câmara de Comércio e Indústria Brasil-Alemanha - AHK
Rua Verbo Divino, 1488 - 3º Andar
Cep: 04719-904 - São Paulo - SP - Brasil
Tel.: 11 5187-5137- Fax: 5181-7013
ahk.vip@ahkbrasil.com
www.ahkbrasil.com

AHM Solution

Stand A-44



AHM Solution do Brasil Ltda.
Rua Batovi, 6 - Vila Mariana
Cep: 04111-060 - São Paulo - SP - Brasil

Tel.: 11 5908-5850
contato@ahmsolution.com.br
www.ahmsolution.com.br

A AHM Solution do Brasil foi fundada em 2001 com o objetivo de auxiliar as empresas brasileiras a eliminarem potenciais avarias no transporte por conta do manuseio inadequado.

Produtos: Segurança e Logística: *Farol AntiColisão Spotlight - O Farol Anticolisão, também conhecido como Blue Spotlight, amplia de forma extraordinária a segurança na movimentação de materiais.

Products: Security and Logistics: * Anti Collision Spotlight Lighthouse - The Collision Avoidance Lighthouse, also known as Blue Spotlight, increases dramatically the safety in handling.

ANFARLOG

Stand D-49



ANFARLOG - Associação Nacional de Farmacêuticos Atuantes em Logística

Vergueiro, 2087 14º andar - Vila Mariana
Cep: 04101000 - São Paulo - SP - Brasil
Tel.: 115087-8960
saulo@anfarlog.org.br
www.anfarlog.org.br

A ANFARLOG é uma associação que congrega profissionais e empresas atuantes na área de logística de produtos farmacêuticos e afins.

B.Iotti

Stand F-21



B.Iotti Movimentação de Cargas Ltda.
José Theodoro Ribeiro, 3860 - Ilha da Figueira
Cep: 89258-001 - Jaraguá do Sul - Santa Catarina - Brasil
Tel.: 47 3275-0423
comercial4@bliotti.com.br
www.bliotti.com.br

A B.Iotti, localizada em Jaraguá do Sul, SC, atua no mercado de movimentação e amarração de cargas. A empresa tem como prioridade fornecer produtos e serviços com excelência, prestando atendimento em todo território nacional e desenvolvendo aplicações próprias.

Produtos: Cintas de poliéster conforme norma NBR 15637, linhas de correntes Grau8 e Grau 10 conforme norma NBR 15516, manilhas, parafusos, o produto, em aço Alloy, é uma linha de içamento que permite rotações completas (360°) e proporciona grande mobilidade na movimentação de cargas.

Baoli

Stand A-62



KION South America Fabricação de Equipamentos para Armazenagem Ltda.
Rod. Eng. Ermênio de Oliveira Penteado, s/n - Km 56 - Itaipu
Cep: 13340-600 - Indaiatuba - SP - Brasil
Tel.: 19 3115-0600 - Fax: 19 3315-0628



Reduza seus custos com armazenagem

www.armlogistica.com.br
comercial@armlogistica.com.br

- * WMS com EDI e RFID
- * Controle do Estoque
- * Licença de Operação

- INEA
- ANVISA



- * Localização estratégica.



Estrada São Lourenço, 2040 - Duque de Caxias, RJ
Tels.: (21) 3675-1850 / 3654-8116

dongpo.xia.sales@baoli-mh.com
www.baoli.com.br

A Baoli é uma das empresas do Grupo KION e é a maior fabricante internacional de empilhadeiras na China no segmento de movimentação de cargas, contando com mais de 21.000 colaboradores.

Bastian Solutions

Stand L-09



Bastian South America Automação e Sistemas de Manuseamento de Materiais Ltda.
Avenida Jose Paulino, 3641
Cep: 13140818 - Paulínia - SP - Brasil
Tel.: 19 38339090
rpaula@bastiansolutions.com
www.bastiansolutions.com.br

Bertolini

Stand A-35



Bertolini Sistemas de Armazenagem S.A.
Rodovia BR 259 Km 51 Bloco II, 259 - Santa Helena
Cep: 29705-760 - Colatina - Espírito Santo - Brasil
Tel.: 54 2102-4999
armazenagem@bertolini.com.br
www.bertoliniarmazenagem.com.br

Especializada em soluções para as necessidades de armazenagem, logística e distribuição, a Bertolini Sistemas de Armazenagem faz parte do Grupo Bertolini que carrega em sua trajetória 45 anos de expertise e reconhecimento.

Produtos: Porta Pallet, Armazém Automatizado, Drive in, Drive In para carro Satélite, Porta Pallet Deslizante, Drive In Dinâmico, Autoportante, Push Back, Intainer, Porta Bobina, Passarela, Flow Rack, Cantilever, Estantes Metálicas e Porta Pallet Leve.

Lançamento: Estrutura Autoportante com carro satélite.

BNDES

Stand J-08



Banco Nacional de Desenvolvimento Econômico e Social -

BNDES
Av. República do Chile, 100 - Centro
Cep: 20031-917 - Rio de Janeiro - RJ - Brasil
Tel.: 21 2172-6384
sidnei.carvalho@bndes.gov.br
www.bndes.gov.br

O Banco Nacional de Desenvolvimento Econômico e Social (BNDES), empresa pública federal, é hoje o principal instrumento de financiamento de longo prazo para a realização de investimentos em todos os segmentos da economia.

The Brazilian Development Bank (BNDES) is the main financing agent for development in Brazil. Since its foundation, in 1952, the BNDES has played a fundamental role in stimulating the expansion of industry and infrastructure in the country.

El Banco Nacional de Desarrollo Económico y Social (BNDES) es el principal Agente de Desarrollo en Brasil. Desde su fundación en 1952, el BNDES desempeña un papel clave en el fomento de la expansión de la industria y la infraestructura del país.

Bona

Stand M-05



Bona Terceirização de Mão de Obra para Logística Ltda. - ME
Avenida Morumbi, 8473 - Sala 04 - Brooklin
Cep: 04559-003 - São Paulo - SP - Brasil
Tel.: 11 5041-0683
contato@bonaterceirizacao.com.br
www.bonaterceirizacao.com.br

A Bona acumula know How de 18 anos de terceirização de mão de obra para logística, movimentação de materiais e produtos atendendo principalmente aos setores de logística da indústria e do comércio.

Brasiltec

Stand L-14



Brasiltec Logística Eireli
Av. Cangaíba, 3887 - Sala 17
Cep: 03711009 - São Paulo - SP - Brasil
Tel.: 31 33612798 - Fax: 33617485
comercial@brasiltecnct.com.br
www.brasiltecnct.com.br

BW Expo

Stand N-01



BW Expo
Rua Voluntários da Pátria, 2525 - Sala 104 - Santana
Cep: 02401000 - São Paulo - SP - Brasil
Tel.: 11 4304-5255
gramos@bwexpo.com.br
www.bwexpo.com.br

BYD do Brasil

Stand F-25



BYD do Brasil Ltda.
Avenida Antônio Buscato, 230 - Terminal Intermodal de Cargas
Cep: 13069-119 - Campinas - São Paulo - Brasil
Tel.: 11 2308-8037 - Fax: 11 2308-8037
rebeca.boletti@byd.com
www.byd.com

A Build Your Dream (BYD) é a maior fabricante de baterias recarregáveis no mundo. Líder global em diversos setores de alta tecnologia relacionadas às energias limpas, incluindo; autômatos híbridos e elétricos de alta eficiência e empilhadeiras elétricas.

Produtos: Empilhadeiras e Paletes Elétricas e Painéis Fotovoltaicos.

Products: Electric Forklifts and Solar Photovoltaic Panels.

Cab Produkttechnik

Stand A-78



Cab Produkttechnik GmbH & Co KG
Wilhelm-Schickard-Str., 14 - Baden-Württemberg
Cep: 76131 - Karlsruhe - Germany - Germany
Tel.: +49 721 6626 0 - Fax: +49 721 6626 129
info@cab.de
www.cab.de

The future of product marking - Made in Germany. cab is setting new technological benchmarks in developing and manufacturing devices and systems for product labeling and product marking. Identificación de productos del futuro - Made in Germany. cab

Trelleborg apresenta mais um lançamento

VOCÊ SEMPRE SABERÁ O MOMENTO CERTO DE TROCAR O PNEU



PNEU NOVO



33% DESGASTE



66% DESGASTE



ÚLTIMAS 100
HORAS DE USO



INOVAÇÃO REAL
VALOR REAL

COMPROMETIDO COM A SEGURANÇA

Com o pneu Trelleborg Elite XP com a tecnologia Pit Stop Line você terá a certeza que sua máquina está segura para trabalhar.

A Trelleborg Wheel Systems projetou para sua linha premium uma nova tecnologia onde você visualizará com 100% de exatidão o ponto ideal de troca do pneu.

Nós chamamos essa inovação de Pit Stop Line e, para você, cliente, será a melhor escolha.

O Pit Stop Line reduz as conjecturas e os riscos, proporcionando maior segurança tanto ao operador como à máquina.

Tel.: (11) 2802 9255/2802 9258

www.trelleborg.com/wheelsystems/pt-br

marca los hitos tecnológicos en el desarrollo y la fabricación de máquinas y sistemas para el marcaje y la identificación de productos.

Products: cab label printers are at home in virtually any industry today. Our devices are employed in commercial applications, in tough continuous operation in industry and for a wide range of services.

Productos: Las impresoras de etiquetas de cab está presente en prácticamente todos los sectores. Nuestros distintos aparatos se utilizan en comercios, en la industria, donde trabajan bajo condiciones duras, y en el entorno de la prestación de servicios.

Cargomax

Stand C-21, E-45



Cargomax Equipamentos Industriais Ltda.
Rua Eustáquio de Azevedo, 436 - Vila Maria Helena
Cep: 25261-600 - Duque de Caxias - RJ - Brasil
Tel.: 21 2676-2560 - Fax: 21 2676-2560
patricia@cargomax.com.br
www.cargomax.com.br

Empresa brasileira, sediada em Duque de Caxias, no Rio de Janeiro, com experiência de mais de três décadas no ramo de movimentação e armazenagem. Atua como fabricante de equipamentos para movimentação, carga e descarga de materiais.

Productos: A empresa possui em seu portfólio niveladores de docas eletro-hidráulicos e mecânicos, niveladores de doca telescópicos, docas móveis, plataformas elevatórias, niveladores basculantes, niveladores portáteis, dobráveis e avançados.

Launchments: Vendo a necessidade do mercado, a Cargomax e a Engipiro, desenvolveram em parceria seu mais novo produto, a plataforma veicular para caminhões.

Cascade Brasil

Stand D-31



Cascade Brasil Comércio de Equipamentos para Empilhadeiras e Construção Civil Ltda.
Praça Salvador Rosa, 131/141 - Jordanópolis
Cep: 09891-430 - São Bernardo do Campo - São Paulo - Brasil
Tel.: 11 4930-9800 - Fax: 11 4930-9849
cascade@cascaadedobrasil.com.br
www.cascaadedobrasil.com.br

Líder mundial na fabricação e comercialização de garfos e acessórios para empilhadeiras, a Cascade foi fundada em 1943 no Oregon, EUA, e está presente no Brasil desde 2004 oferecendo a seus clientes produtos com tecnologia de primeiro mundo.

World leader in the manufacture and commercialization of forks and attachments for forklift trucks, Cascade was founded in 1943 in Oregon, USA, and is present in Brazil since 2004 offering to its customers products with world-class technology. Líder mundial en la fabricación y comercialización de horquillas y accesorios para montacargas, Cascade fue fundada en 1943 en Oregon, EE.UU., y está presente en Brasil desde 2004 ofreciendo a sus clientes productos con tecnología de clase mundial.

Productos: Garfos e acessórios para empilhadeiras.

Products: Forks and attachments for forklift trucks.

Productos: Horquillas y accesorios para montacargas.

Launchments: TFC - Touch Force Control.

Launches: TFC - Touch Force Control.

Launchments: TFC - Touch Force Control.

Cassioli

Stand B-33



Cassioli S.A.
Rua Balzers, 200
Cep: 13213084 - SP - Brasil
Tel.: 11 45251001- Fax: 4525-1665
marcos.costa@cassioli.com.br
www.cassioli.com.br

Chongqing Shanyan

Stand A-38



Chongqing Shanyan Crane Machinery Co, Ltd
Room 12-3, No 6 Keyuan 1St Road
Cep: 400039 - Chongqing - China
Tel.: 86 15909399991- Fax: 2368883657
shanyan@hoist-cranes.com
www.jcyccrane.com

Club Car

Stand M-07



Ingersoll Rand Ind Com e Serviços de Ar Cond., Ar Comp.

e Refrigeracao Ltda.
Alameda Caiapos, 311
Cep: 06460110 - Barueri - SP - Brasil
Tel.: 11 21098900
ana_donato@irco.com
www.clubcar.com

Clark

Stand D-53



Dabo Material Handling Equipment Brasil S.A.
Rua Comendador João Lucas, 215 - Dist. Industrial de Vinhedo
Cep: 13.280-000 - Vinhedo - SP - Brasil
Tel.: 19 3856-9090
marketing@clarkempilhadeiras.com.br
www.clarkempilhadeiras.com.br

A CLARK Empilhadeiras é uma empresa subsidiária integral da CMHI - Clark Material Handling International, detentora da marca e produtos CLARK no Brasil. Com sede na cidade de Vinhedo, São Paulo, a CLARK está presente no Brasil desde 1958.

Since the invention of the forklift in 1917 by Eugene Clark, CLARK has been one of the global market leaders of the material handling industry. CLARK has been part of the South Korean Young An family since 2003.

Productos: Empilhadeiras contrabalançadas elétricas e a combustão interna, veículos de transporte e rebocadores. Assistência técnica e venda de peças de empilhadeiras on line.

Forklifts with electric or combustion engine drives, narrow aisle trucks, warehouse technology and heavy goods and passenger transport vehicles.

Launchments: Transpaletiras elétricas operador a bordo e andando com e sem torre, modelos WPX45, SX16, PX20 e HWX30. Launches: Walkie/Rider Pallet Truck models WPX45, SX16, PX20 and HWX30.

Combilift

Stand A-25



Moovit Maquinas Ltda.
Jose do Patrocínio, 559 - Niterói
Cep: 92120-080 - Canoas - Rio Grande do Sul - Brasil
Tel.: 51 3077-7444
rafael@combilift.com
www.combilift.com.br

Líder mundial no projeto e fabricação de equipamentos custo-



EMPILHADEIRAS BRASLIFT.

Sua produtividade
sob a nossa
proteção.

SISTEMA ANJO DA GUARDA



- Monitoramento online
- Estrutura de fornecimento de peças
- Exclusivo "carro oficina"
- Oficina in company
- Atendimento rápido



Para seu negócio crescer a movimentação da sua carga não pode parar. A Braslift dá a segurança que você precisa em empilhadeiras de alta performance com eficiência e agilidade de manutenção preventiva. **Você sente o cuidado da marca Braslift em todas as etapas do processo de compra ou locação do seu equipamento.**

www.braslift.com.br | 0800 645 0099

TCM
by UNICARRIERS

BRASLIFT
EMPILHADEIRAS

Distribuidor autorizado da marca TCM (by UNICARRIERS), para a região sul do Brasil.

TECNOLOGIA JAPONESA | 15 ANOS NO MERCADO | PROFISSIONAIS TREINADOS | VENDAS E LOCAÇÕES | ASSISTÊNCIA TÉCNICA MULTIMARCAS

- Matriz - Curitiba-PR: BR116 - Linha Verde, 18015 | CEP 81.690-300 | 41 3015 3822
- Filial - Itajaí-SC: Rua Ver. Abílio Otavio Canto, 25 | CEP 88.307-390 | 47 3248 1055

mizados de movimentação de materiais, empilhadeiras articuladas para cargas paletizadas, empilhadeiras multidirecionais para cargas longas e movimentadores para cargas extralongas. **World leader on the design and manufacture of customized material handling equipment. Articulated forklifts for palletised loads, 4-way forklifts for long loads and straddle carriers for extralong loads.**

Produtos: Projetos intralogísticos de movimentação e armazenagem; Empilhadeiras articuladas para corredores estreitos e empilhamento até 15 m; Empilhadeiras multidirecionais de capacidade até 25 ton; Movimentadores de capacidade até 150 ton. Versões elétrica, GLP e diesel.

Products: Intralogistics handling and storage projects; Articulated forklifts for narrow aisles lifting up to 15m; 4-way forklifts carrying up to 25ton; Straddle carriers moving up to 150ton. Electric, LPG and diesel versions.

Lançamentos: Empilhadeira para estufar e desovar containers no chão ou sobre a carreta. Capacidade até 16 ton em containers de 20' e 10 ton em containers de 40'.

Launches: Forklift to load and unload containers on the floor or on trailers. Load capacity up to 16ton for 20' containers and up to 10ton on 40' containers.

Comercial Rodrigues

Stand B-21



Comercial Rodrigues Com. Varejista de Pneus Ltda.
Av. Jaime Rodrigues de Azenha, 1199 - Dist. Ind. Dante Siani
Cep: 13460000 - Nova Odessa - São Paulo - Brasil
Tel.: 13 3222-3241 - Fax: 13 3222-3241
mvidal@comercialrodrigues.com
www.comercialrodrigues.com

Há mais de 15 anos atuando no mercado brasileiro, na distribuição e venda de Pneus e Esteiras para máquinas e equipamentos de todas as indústrias. Também efetua o preenchimento de pneus com polímeros anti-furos.

For more than 15 years selling tires and trucks in the brazilian market for all kind of equipments of all industries. We also provide flatproofing solutions with original polymers.

Por más de 15 años actuando en el mercado brasileiro, en la distribución y venta de neumáticos y orugas para máquinas y equipos de toda la industria. También ofrece el servicio de relleno de neumáticos con polímeros antipinchaduras.

Produtos: Pneus para máquinas e equipamentos, esteiras de borracha e preenchimento de pneus com polímeros antifuros.

Products: Tires, trucks and flatproofing solutions.

Productos: Neumáticos de máquinas, orugas de goma y relleno de neumáticos con polímeros antipinchaduras.

Lançamentos: Pneus Tiron, Numa e Double Coin para linha industrial.

Lançamentos: Presenting brands Tiron, Numa and Double Coin for industrial tires.

Lanzamientos: Presentando al mercado los neumáticos Tiron, Numa y Double Coin para linea industrial.

Continental Pneus

Stand E-27



Continental do Brasil Produtos Automotivos Ltda.

Rodovia Dom Gabriel Paulino Bueno Couto, s/n, KM 66 - Distrito Industrial de Jundiá
Cep: 13212240 - Jundiá - São Paulo - Brasil
Tel.: 11 4583-6161 - Fax: 11 4583-6161
viniucis.penna@conti.com.br
www.conti.com.br

A Continental é um dos principais fabricantes de pneus do mundo, desenvolvendo tecnologias inteligentes para o transporte de pessoas e de bens.

Produtos: Pneus. A linha de pneus comerciais especiais da Continental é a única a cobrir as mais diversas aplicações e necessidades a partir de quatro diferentes tipos de construção: pneumáticos radiais e diagonais; superelásticos (maciços) e sólidos (press-on band).

Lançamentos: No segmento de pneus industriais, a novidade é a chegada do Continental SC20 Mileage+, o mais avançado e o mais resistente pneu de empilhadeira do mundo, voltado para operações extremamente agressivas.

Crown

Stand O-07, C-45



Crown Comércio de Empilhadeiras Ltda.

Rod. Anhanguera, Km 62 Galpões 18, 19 e 20
CLA - Centro Logístico Anhanguera, s/n - Distrito Industrial
Cep: 13213-055 - Jundiá - SP - Brasil
Tel.: 11 4585-4040 - Fax: 11 4585-4050
brasil.marketing@crown.com - crown.com

A Crown Equipment é uma das maiores empresas do mundo em movimentação de materiais. Sua premiada linha de empilhadeiras mantém uma reputação de produtos avançados em design, engenharia, tecnologia e processos integrados de fabricação. **Crown is one of the world's largest material handling companies with a reputation for award-winning product design, advanced engineering and technology, and superior after-sale service.**

Produtos: Com uma ampla gama de empilhadeiras, bem como tecnologia de automação e gestão de frota, a Crown visa oferecer a seus clientes uma visão de futuro e produtos inovadores desenvolvidos para melhorar o desempenho e reduzir seus custos operacionais.

Crown produces a broad range of forklifts as well as automation and fleet management technologies. From our smallest hand pallet truck to our highest lifting turret truck, our goal is to always provide the user with the safest.

Lançamentos: Empilhadeira a combustão Série C-5, tecnologia de seleção de pedidos Quick Pick Remote e sistema de gerenciamento de frota Infolink.

Launches: IC trucks C-5 Series, picking technology Quick Pick Remote and fleet management system Infolink.

D&D

Stand E-39



Qingdao D&D Machinery & Equipment Co., Ltd
Huaxing Road, 8 - Qingdao D&D Machinery & Equipment Co., Ltd
Cep: 266000 - Qingdao - Shandong - China
Tel.: +86 150 63912866 - Fax: +86 532-66712233
annzhang@dnd.com.cn
www.dnd.com.cn

Qingdao D&D Machinery&Equipment Co.,Ltd started to forklift making business from 2010, and made different forklifts to meet client need. Our products fall into the categories of mechanical forklift (diesel and gas), hydraulic forklift (diesel and gas,LPG).

Diesel forklift LPG forklift Gas forklift electrical forklift Pallet truck.

Dematic

Stand I-08



Dematic Sistemas e Equipamentos de Movimentação de Materiais Ltda.
Av. Embaixador Macedo Soares, 10.735 - Vila Anastácio
Cep: 22250-040 - São Paulo - SP - Brasil
Tel.: 11 3627-3100 - Fax: 11 3627-3101
contato.br@dematic.com
www.dematic.com.br

A Dematic projeta, desenvolve e oferece soluções que otimizam sua cadeia logística, melhora o desempenho e aumenta a produtividade de sua operação. Entende seus objetivos e ne-



LIDER NACIONAL EM CARREGADORES DE BATERIAS CARRINHOS E SUPORTES

NEW CHARGER HF



HF TRIFÁSICO



HF MONOFÁSICO



HF MONOFÁSICO COMPACTO

MAIOR SUSTENTABILIDADE ENERGÉTICA



NEW LINE PREMIUM



VENHA CONFERIR ESTES LANÇAMENTOS!
VISITE-NOS STAND C-27.



cessidades empresariais e está em sintonia com as tendências atuais do mercado.

Providing more than an automated material handling system, Dematic leverages the data and technologies within your fulfillment centres to help measure your progress and improve your operations on a sustainable basis that strengthens the entire supply chain.

Dematic diseña, desarrolla y entrega soluciones que optimizan su cadena de suministro, mejoran la productividad y aumentan el rendimiento. Entendemos su negocio y los factores económicos que lo mueven y estamos al día con las tendencias del mercado actual.

Produtos: Na Dematic, sua ampla oferta de tecnologias para armazenamento e movimentação de materiais combinada com a última geração de controles de TI e software garante que desenvolva soluções personalizadas que atendam às necessidades individuais de seus clientes.

Products: At Dematic our comprehensive range of high-end storage and materials handling technology combined with leading edge controls, IT and software ensures that we develop tailored solutions that meet the individual needs of our customers. – Conveyor Systems.

Productos: Sistemas de transportadores; sistemas de clasificación; sistemas de paletización; almacenamiento; tecnologías de picking. Vehículos guiados automáticamente (AGV) y eletromonovias.

Lançamentos: Aquisição SDI Group - Parceria com Carvajal (Ecuador e Colômbia) - Technological Dematic Roadmap.

Launches: Acquisition SDI Group - Partnership with Carvajal (Ecuador and Colombia) - Technological Dematic Roadmap.

Lanzamientos: Adquisición SDI Group - Asociación con Carvajal (Ecuador y Colombia) - Tecnológico Dematic Hoja de Ruta.

Düren

Stand A-17



Düren Equipamentos Industriais Ltda.
Rua das Camélias, 357 - Pólo Industrial
Cep: 09370-843 - Mauá - São Paulo - Brasil
Tel.: 11 4543-7370 - Fax: 11 4543-7377
vendas@duren.com.br
www.duren.com.br

Empresa brasileira e uma das líderes no desenvolvimento de soluções e fabricação de equipamentos para movimentação de materiais, com grande ênfase no setor automobilístico e indústria em geral.

Brazilian company and a leader in developing solutions and manufacturing equipment for materials handling, with great emphasis on the automotive sector and general industry.

Empresa brasileña y un líder en el desarrollo de soluciones y fabricación de equipos para manipulación de materiales, con gran énfasis en la industria automotriz y en general.

Produtos: Sistemas Modulares DR ("KBK"); Braços Giratórios DR ("KBK"); Pontes Rolantes Leves (para até 5,0 ton); Talhas Elétricas de Corrente (para até 20,0ton); Estruturas Metálicas; Utilidades; Serviços de Montagem e Instalações Industriais.

Modular Systems DR ("KBK"); Jib Cranes DR ("KBK"); Light Cranes (up to 5,0 ton); Electric Chain Hoist (up to 20,0 ton); Steel Structure; Utilities; Mounting services and Industrial Facilities.

Productos: Sistemas Modulares DR ("KBK"); Pescantes Giratorios DR ("KBK"); Puentes Grúas de baja capacidad (hasta 5,0 ton); Polipastos de Cadena (hasta 20,0 ton); Estructuras Metálicas; Utilidades; Servicios de Montaje e Instalaciones Industriales.

Lançamentos: Pontes Rolantes Leves (para até 5,0 ton); Talhas Elétricas de Corrente Düren ("made by KITO"); Sistema DR11-V. Launches: Light Cranes (up to 5,0 ton); Electric Chain Hoist Düren ("made by KITO"); DR11-V System.

Lanzamientos: Puentes Grúas de baja capacidad (hasta 5,0 ton); Polipastos de Cadena Düren ("made by KITO"); Sistema DR11-V.

Easytec

Stand F-19



Easytec Equipamentos Ind. Ltda.
Rua Ely do Amparo, s/n - Guarajuba
Cep: 26660-000 - Paracambi - RJ - Brasil
Tel.: 21 3545-1044
carlos@easytec.ind.br
www.easytec.ind.br

A Easytec foi fundada em 1995 sob liderança de um grupo de empreendedores com experiência consolidada em usinagem, caldeiraria, serralheria industrial e ferramentaria. A empresa desenvolve projetos e fabrica gabaritos.

Produtos: Trocador Elétrico de bateria; Estrados para Bateria; Carro para retirada de bateria; Pórticos; Acessórios para empilhadeiras e Salas de Bateria.

Lançamentos: Trocador Elétrico para Bateria - Joy.

eepos

Stand A-68



eepos do Brasil Ltda.
Rua Alfredo Pinto, 1870 - Parque da Fonte
Cep: 83065150 - São José dos Pinhais - PR - Brasil
Tel.: 41 3551-0347
murilo@eepos.com.br
www.eepos.com.br

A eepos é líder mundial em pontes rolantes em alumínio dentro da indústria automotiva. Empresa inovadora com produtos de ponta e referência no mercado mundial, com sede em 14 países.

Produtos: Sistemas de Pontes Rolantes em Alumínio; Perfis em Alumínio e seus componentes.

Lançamentos: Perfis em Fibra de Carbono (eepos carbon) e sistema automatizado (e-move).

Eisenmann do Brasil

Stand J-19

EISENMANN

Eisenmann do Brasil Equipamentos Industriais Ltda.
Av. Duquesa de Goiás, 716 - Real Parque
Cep: 05686-002 - São Paulo - SP - Brasil
Tel.: 11 2161-1210 - Fax: 11 3758-0030
livia.caneiro@eisenmann.com.br
www.eisenmann.com

Multinacional alemã, fundada em 1951, em Stuttgart, hoje uma empresa global, atuante em mais de 12 países. Um dos principais fornecedores internacionais de sistemas de tecnologia geral de pintura, tecnologia ambiental e automação de fluxo de material.

Eisenmann is both a family-run business and a global player. We are a recognized world leader in paint systems for plastic components, in weapons disposal plants, and in paint shops for the automotive industry.

Empifort

Stand E-41



Empifort Ind. e Com. de Peças e Equipamentos para Empilhadeiras Ltda. EPP
Rua Padre Caldas Barbosa, 40 - Vila Guilherme
Cep: 02055050 - São Paulo - SP - Brasil
Tel.: 11 2218-0272 - Fax: 11 2218-0484
empifort.vendas@uol.com.br
www.empifort.com.br

A Empifort é uma empresa estabelecida há mais de 10 anos no mercado, atuando na fabricação de peças estruturais, transmissões, componentes de freio, entre outros, destacando-se pela qualidade nas peças fornecidas.

Empilhadeiras Catarinense

Stand D-16



Empilhadeiras Catarinense Ltda.
Rua Blumenau, 209
Cep: 88305-101 - Itajaí - SC - Brasil
Tel.: 47 3346-1100 - Fax: 3346-1100
emir@empilhadeirascatarinense.com.br
www.empilhadeirascatarinense.com.br

Tel.: 11 4788 -7777
emplaca@emplaca.com.br
www.emplaca.com.br

Com mais de 15 anos de experiência no mercado, é uma empresa especialista em desenvolvimento de projetos para endereçamento logístico. Oferece também, em seu portfólio, etiquetas adesivas e impressoras no sistema de outsourcing e placas de comunicação.

With over 15 years of industry experience, we are a company specializing in development projects for logistic addressing. We also offer in our portfolio, adhesive labels and printers in outsourcing system, unique visual communication cards.

Products: Labels with bar code for Pallet Labels with bar code for Pallet levels Labels with bar code for Picking Labels with bar code for Drive-In Labels MUP - Master Unit Pallet Labels with bar code to floor Labels with bar code to Blocadas Areas.

Productos: Las etiquetas con código de barras de la puerta Pallet Las etiquetas con los niveles de paletas de código de barras de la puerta Las etiquetas con código de barras para escoger Las etiquetas con código de barras para Drive-In Etiquetas A - Master Unidad Pallet.

Lanzamientos: Novas soluções de identificação em áreas blocadas. Multiple Frame - Produzido pela Emplaca, é um suporte de fixação de placas de identificação próprio para endereçamento em áreas blocadas. Fabricado em aço de 2 mm de espessura.

Launches: New identification solutions for block areas. Multiple Frame - Powered by Emplaca, is a mounting bracket nameplates, fit for addressing in block areas. Made of steel of 2 mm thickness are fixed to the floor using bolts and bushings.

Emplaca

Stand O-08



Emplaca Automação e Tecnologia Ltda.
Rua Rafael de Marco, 142 - Parque Industrial das Oliveiras
Cep: 06765-350 - Taboão da Serra - São Paulo - Brasil

Con más de 15 años de experiencia en el sector, somos una empresa especializada en proyectos de desarrollo para abordar logística. También ofrecemos en nuestra cartera, etiquetas adhesivas e impresoras en el sistema de contratación externa.

Produtos: Etiquetas com código de barras para portapaletes. Etiquetas com código de barras para níveis de portapaletes. Etiquetas com código de barras para Picking. Etiquetas com código de barras para Drive-in. Etiquetas UMA - Unidade Master de Paleta.

Lanzamientos: Nuevas soluciones de identificación zonas blocadas. Multiple Frame - Desarrollado por Emplaca, es un montaje de las placas de identificación del soporte, aptos para abordar en las zonas blocadas. Fabricado en acero de 2 mm de espesor.

sdoequipamentos.com.br

SDO Locação de empilhadeiras

- Locação de empilhadeiras elétricas e a combustão, rebocadores, plataformas elevatórias e carros elétricos
- Trabalhamos com todas as marcas e capacidades de carga



Fotos: Miro Martins



SDO
EQUIPAMENTOS

R. Murilo de Campos Castro, 27
Fazenda Santa Cândida
Campinas - SP
F: 19 3256.2800
contato@sdoequipamentos.com.br

Energysystem

Stand E-51



Energysystem do Brasil Ltda.
Rua da Lagoa, 175
Cep: 07232-152 - Guarulhos - SP - Brasil
Tel.: 11 24627545
noe.santos@br.energys.com
www.energys.com

Engesystems

Stand K-22



Engesystems Sistemas de Armazenagens Ltda.
Rua Anequirá, 141 - Cordovil
Cep: 21215440 - Rio de Janeiro - RJ - Brasil
Tel.: 21 3457-9000 - Fax: 21 3457-9000
vendas@engesystems.com.br
www.engesystems.com.br

A Engesystems é uma sólida indústria no segmento de metalurgia com 35 anos de existência, acumulando experiência comprovada, sendo especializada na fabricação de equipamentos metálicos para armazenagem, logística e verticalização de materiais e produtos.

Produtos: Estruturas portapaletes, Paletes metálicos (Adequados aos segmentos industrial e automobilístico); Cantilevers; Racks desmontáveis; Contentores com chapas corrugadas e aramados; Cestos metálicos aramados para abrigo de itens fracionados.

Expo Brasil Tv

Stand L-12



Marco Multimídia Ltda.
Rua José Rodrigues, 222 - Polo de Cine e Vídeo do Rio de Janeiro
Cep: 22275047 - Rio de Janeiro - RJ - Brasil
Tel.: 24 22913621
www.expobrasil.tv

Fronius do Brasil

Stand A-15



Fronius do Brasil Comércio, Indústria e Serviços
Avenida Ulysses Guimarães, 3389 - Vila Nogueira
Cep: 09990-080 - Diadema - SP - Brasil
Tel.: 11 3563-3800
sac@fronius.com
www.fronius.com.br

A Fronius é uma empresa austríaca com sede em Pettenbach, fundada em 1945, por Günter Fronius. Hoje opera com filiais em 20 países, com mais de 3000 funcionários e possui representantes em mais de 60 países.

Fronius is an Austrian company with headquarters in Pettenbach, founded in 1945 by Günter Fronius. Today operates subsidiaries in 20 countries, with over 3,000 employees and has representatives in over 60 countries.

Fronius es una empresa austriaca con sede en Pettenbach, fundada en 1945 por Günter Fronius. En la actualidad cuenta con filiales en 19 países, con más de 3.000 empleados y cuenta con representantes en más de 60 países.

Produtos: Módulos de Carregamento; Carregadores de bateria intralógica 8kW a 16kW; Sala de bateria.

Products: Charger moduls Intralogistic; battery charger 8kW a 16kW Battery rooms.

Productos: Módulos de carga; Cargadores de bateria intralogística 8 kW a 16 kW; Sala de batería

Lançamentos: Módulos de carregamento de bateria; Salas de bateria

Lancheis: Charger moduls; Battery rooms.
Lanzamientos: Módulos de carregamento de bateria Sala de bateria.

Fulguris

Stand D-37



Newpower Sistemas de Energia S.A.
Av. Santos Dumont, 3331
Cep: 07220000 - Guarulhos - SP - Brasil
Tel.: 11 2413-5600 - Fax: 2412-7636
marcio.aguado@fulguris.com.br
www.fulguris.com.br

GBI Intralogistics Solutions

Stand L-16



GB Industries
West Newport Center Drive, 1143 - Newport Center Industrial Park
Cep: 33442 - Deerfield Beach - Florida - United States
Tel.: 954 596-5000 - Fax: 954 596-5000
terrys@gbisorters.com
www.gbisorters.com

GBI intralogística é uma corporação internacional US-based que fornece, monta fábrica e oferece suporte a software e equipamentos de intralogística. Seus produtos estão em uso em todo o mundo através de vendas diretas e parcerias.

GBI Intralogistics is a U.S.-based international corporation that supplies, assembles manufactures and supports intralogistics equipment and software. Our products are in use throughout the world through both direct sales and partnerships.

Produtos: A GBI projeta, fabrica e instala sistemas de intralogística turn-key completa e personalizada. Escala do GBI de produtos incluem diversas variedades de classificadores de alta velocidade, incluindo a bandeja de Tilt, cruz-correia, sapata deslizante, Pick/Put.

Products: GBI designs, manufactures and installs complete and custom turnkey intralogistics systems. GBI's range of products include several varieties of High-Speed Sorters including Tilt Tray, Cross-Belt, Sliding Shoe, Pick/Put-to-Light as well as Automated Storage.

Genoa Informática

Stand A-40



Genoa Informática e Engenharia Ltda.
Avenida Pedro Bueno, 605 - Parque Jabaquara
Cep: 04342010 - São Paulo - SP - Brasil
Tel.: 11 5078-6624 - Fax: 11 5078-7784
genoa@genoa.com.br
www.genoa.com.br

Produtos: Impressoras térmicas; impressoras matriciais; coletores verificadores.

Gigavac

Stand B-15



Gigavac
Rose Ln, 6382 - Shady
Cep: 93013 - Carpinteria - California - United States
Tel.: +18056848401 - Fax: +18056848402
info@gigavac.com
www.gigavac.com

GIGAVAC, a privately held company, invites you to visit their, ISO9001, 40,000 square foot (3,700 sq. m) factory and headquarters near Santa Barbara, California to find out more about these unsurpassed sealed switching products.

Products: Manufacturer of contactors, high voltage relays, manual disconnect switches, sensing contactors.

Giovenzana

Stand B-25



Giovenzana International BV
Strawinskylaan, 1105
Cep: 1077 XX - Amsterdam - The Netherlands
Tel.: 310204413576 - Fax: 310204413456
events@giovenzana.com - www.giovenzana.com

The solutions offered by Giovenzana are the results of the close examination of the requirements of industrial electrical accessories, and are in line with all relevant international standards. It comprises of three main sectors.

GKO Informática

Stand O-02



GKO Informática Ltda.
Av. Marechal Câmara, 160 grupo 715 - Centro
Cep: 20020-080 - Rio de Janeiro - RJ - Brasil
Tel.: 21 2533-3503 - Fax: 21 2262-5200
info@gko.com.br
www.gko.com.br
www.gkofrete.com.br

Fundada em 1987, a GKO Informática se dedica ao desenvolvimento e apoio à implantação de soluções de base tecnológica na área de logística. Com o tempo, a empresa se especializou em gestão de fretes para embarcadores.

Produtos: o GKO FRETE é o software líder de mercado no segmento de gestão de fretes contratados junto a transportadoras, operadores logísticos e/ou autônomos. Em constante desenvolvimento, o GKO FRETE possui integração contábil e fiscal a qualquer ERP.

Lançamentos: Nesta edição da CeMAT, a GKO está lançando a mais nova versão do GKO FRETE, englobando os aprimoramentos mais recentes do sistema. Além disso, a empresa leva para a feira desenvolvimentos importantes do Confirma Fácil.

GNB Industrial Power

Stand F-17



Exide Technologies do Brasil Ltda.
Rua Barão do Triunfo, 427 Cj 607/608
Cep: 04602001 - São Paulo - SP - Brasil
Tel.: 11 5098-3590 - Fax: 11 5098-3598
valdirene.santos@exide.com
www.exide.com



CONFIE SUA MERCADORIA A QUEM REALMENTE POSSUI ESTRUTURA E SEGURANÇA.

EFICÁCIA, RAPIDEZ E CONFIABILIDADE.

TRANSPORTE, ARMAZENAGEM E GESTÃO DE ESTOQUES PARA TODO O BRASIL.



Desde 1999



quick@quick-logistica.com.br
www.quicklogistica.com.br

Rua João Alves de Queiroz, 280
C. Retiro - 74 665 832 - Goiânia

Transporte, Armazenagem, Gestão de Estoque através WMS, Inventário programado ou Rotativo, Picking e Distribuição.

Atuando em diversos segmentos:

Alimentos, Higiene, Limpeza e Medicamentos

Frota própria de mais de 900 caminhões

Grammer

Stand D-51



Grammer do Brasil Ltda.

Avenida Industrial Walter Kloth, 888 - Jardim Cerejeiras

Cep: 12951-000 - Atibaia - SP - Brasil

Tel.: 11 2427-6244

roque.prado@grammer.com

www.grammer.com.br

Produtos: Assentos pneumáticos e mecânicos desenvolvidos para empilhadeiras, caminhões e máquinas de agricultura/construção.

Products: Pneumatic and mechanical seats designed for forklifts, trucks and agricultural/construction machines.

Lançamentos: DUAL MOTION - Assento ergonômico com prolongador de encosto adaptável.

Launches: DUAL MOTION - ergonomic seating with adaptive back support.

Cep: 04717004 - São Paulo - SP - Brasil

Tel.: 11 3567-1890 - Fax: 11 3567-1891

comercial@embalanordeste.com.br

www.embalaweb.com.br

Produtos: Organização de feiras, conferências e eventos profissionais.

Products: Organization of trade fairs, conferences and professional events.

Productos: Organización de ferias, congresos y eventos profesionales.

Hahntel S.A.

Stand I-06



Pollux Automation

Av. Getúlio Vargas, 608 - Anita Garibaldi

Cep: 89202000 - Joinville - SC - Brasil

Tel.: 47 3025-9000 - Fax: 47 3025-9029

info@pollux.com.br

www.pollux.com.br

Especialista em leitura de códigos de barras ou 2D em centros de distribuição ou chão de fábrica, portais de leitura em linhas de sortimento, leitura de múltiplos códigos simultaneamente, leituras em alta velocidade, taxas de não leitura extremamente baixa.

Specialist on readers 2D codes or barcodes on distribution centers or factory floor, scanning portals on assortment lines, simultaneous multiple code reading, high speed readings with rates ?not reading? low, quality classification verifiers.

Líder em leitura de códigos de barras e códigos 2D em centros de distribuição y fábricas, portales de lectura en líneas de clasificación automática, lecturas en alta velocidad, tasas de no lectura muy bajas, verificadores para clasificación de la calidad.

Produtos: Leitores Manuais de códigos de barras ou 2D, para códigos impressos em etiquetas ou gravados diretamente no produto/embalagem; Leitores Fixos de códigos de barras ou 2D, capazes de decodificar até 45 códigos por segundo, mesmo em condições de difícil leitura.

Products: Leitores Manuais de códigos de barras ou 2D, para códigos impressos em etiquetas ou gravados diretamente no produto/embalagem; Leitores Fixos de códigos de barras ou 2D, capazes de decodificar até 45 códigos por segundo.

Productos: Lectores manuales de códigos de barras y códigos 2D, para códigos impresos en las etiquetas o grabados directamente en el producto/envase; Lectores fijos de códigos de barras y códigos 2D, capaces de decodificar hasta 45 códigos por segundo.

RTM - Real Time Monitoring - Permite avaliar o funcionamento de cada leitor (pode se conectar a mais de 100 leitores simultaneamente).

Launches: Cognex DataMan 363 reader with SD Card; PowerGrid - 2D code Datamatrix reading without the "L"; Cognex RTM - Real Time Monitoring - able to verify each code reader functioning (can be connected to more than 100 reader simultaneously).

Lanzamientos: Lector Cognex DataMan 363 con tarjetas SD; PowerGrid - Lectura de códigos 2D Datamatrix sin la "L". - Cognex RTM - Monitoreo en tiempo real - Le permite evaluar el desempeño de cada lector (puede conectarse a más de 100 lectores al mismo tiempo).

Hangcha Forklift

Stand E-33



Zhejiang Hangcha Imp & Exp. Co., Ltd.

Shiqiao Road, 398 - n/a

Cep: 310022 - Hangzhou - Zhejiang Province - China

Tel.: 0086-571-89926732 - Fax: 0086-571-89926789

sales@hcforklift.com

www.hcforklift.com

Zhejiang Hangcha Imp & Exp. Co., Ltd. é uma empresa do Grupo Hangcha, responsável pela importação e exportação dos produtos da marca Hangcha da China para o mundo. A empresa possui em sua sede um centro de pesquisa e desenvolvimento com tecnologia de ponta.

Produtos: Empilhadeiras combustão interna com capacidades de 1 a 32 toneladas; Empilhadeiras elétricas com capacidades de 1 a 8.5 toneladas; Empilhadeiras elétricas retrateis com capacidades de 1.2 a 2 toneladas; Variedade de Equipamentos para movimentação.

Products: Hangcha's Product Range: 1-32t Internal Combustion (IC) Forklift Truck 1-8.5t Electric Forklift Truck 1.2-2t Electric Reach Truck All kinds of Warehouse Equipment Internal Combustion (IC) & Electric Tow Tractor Special forklift, such as Side loader.

Lançamentos: Empilhadeira elétrica 4 rodas de alta performance.

Launches: High-Performance Four Wheel Electric Forklift Truck.

Green Pallet do Brasil

Stand A-23



Green Pallet do Brasil Indústria e Comércio Ltda.

Travessa João Tavares, 245 - Costa do Ipiranga

Cep: 94010970 - Gravataí - Rio Grande do Sul - Brasil

Tel.: 51 3469-8029 - Fax: 51 3469-8029

comercial@greenpallet.com.br

www.greenpallet.com.br

A Green Pallet é uma Joint Venture entre empresa canadense e empresa brasileira. Tem como objetivo e missão implementar um novo conceito de paletes, que em sua essência, visa contribuir para a preservação do meio ambiente.

Produtos: Paletes de plástico.

Greenfield Business Promotion

Stand L-19



Greenfield Consultoria e Promoção de Eventos Ltda.

Alexandre Dumas, 1601 - 5 And.-Cj.51 - Chácara Santo Antônio

Lançamentos: Leitor Cognex Dataman 363 com SD Card; PowerGrid - leitura de códigos 2D datamatrix sem o "L"; Cognex

Hannover

Stand C-36





A Raupp cuida da sua operação para você cuidar do que é ainda mais importante.



LOGÍSTICA ESPECIALIZADA Têxtil, Cosméticos e Varejo

- Armazenagem • Manipulação • Encabimento
- Etiquetagem • Picking Pack • Picking Peça
- Montagem de Kits • Roteirização
- Entrega Cliente e Loja



LOGÍSTICA PARA E-COMMERCE

- Recebimento • Armazenagem
- Controle de Qualidade
- Picking • Montagem de Kits • Embalagem
- Expedição • Entrega



ARMAZÉM GERAL

- Armazenagem
- Movimentação
- Picking
- Distribuição



TRANSPORTES GERAL E ESPECIAIS

- Projetos com veículos customizados
- Transferências entre CDs • Distribuição
- Abastecimento de linha de produção
- Entregas em shopping centers
- Entregas especiais



BAÚ INTERCAMBIÁVEL

- Elimine seus Transit points
- Reduza seus custos, avarias e faltas
- Aumente a segurança dos processos
- Maior disponibilidade de produtos
- Menor prazo de entrega

A Raupp Logística e Transportes atua no segmento de transporte rodoviário de cargas e logística em todo o Brasil, oferecendo soluções logísticas inovadoras que atendem as necessidades de cada cliente.

DIFERENCIAIS RAUPP:

- » Sistema WMS com coletores de Radiofrequência;
- » Certificação ANVISA;
- » Sistema CFTV;
- » Todas as áreas com controle de acesso individual;
- » Frota moderna e 100% rastreada via satélite;
- » Portal do Cliente com acesso web.



28 anos

Versatilidade faz a diferença.

Hannover Milano Fairs Shanghai Ltd
Room 301, B&Q Office Tower Building, 393
Cep: 2014204 - Shanghai - China
Tel.: +86 21 5045-9355
michael.zou@hmf-china.com
www.hmf-china.com

Honeywell Scanner & Mobility Stand N-03

Honeywell

Intermec South America Ltda.
Rua Oswaldo Cruz, 615 - Varginha
Cep: 37.501-168 - Itajubá - MG - Brasil
Tel.: 11 3711-6770
acshsmintermeccommunicationbrazil@honeywell.com
www.honeywellaidc.com.br

Sobre a Honeywell Honeywell International, é uma empresa de tecnologia diversificada, da lista Fortune 100, e líder em produção. Atende clientes em todo o mundo com produtos e serviços aeroespaciais; tecnologia de controle para edifícios, residências e industriais.

Honeywell Scanning & Mobility (HSM) is a leading manufacturer of high-performance image- and laser-based data collection hardware, including rugged mobile computers and bar code scanners, radio frequency identification solutions, voice-enabled workflow.

Honeywell Scanning & Mobility es un fabricante líder en recopilación de datos de imagen de alto rendimiento y basado en hardware láser, incluyendo escáneres de código de barras, impresoras, computadores de montaje vehicular, terminales portátiles de mano.

Produtos: Scanner de código de barras; Impressoras térmicas para etiquetas e códigos de barras; Coletores de dados portáteis; Soluções em RFID; Soluções de Voz.

Products: Barcode Scanner; Thermal Printers for labels and barcodes; Mobility Data Collectors; Solutions for RFID; Voice Solutions.

Productos: Escáner de Código de Barras; Impresoras térmicas de etiquetas y códigos de barras; Coletores de datos portátiles; Soluciones para RFID; Soluciones de Voz.

Lançamentos: Scanner de Código de Barras Voyager 1602g, que funciona sem fio e sem bateria. Permite a digitalização de códigos 1D e 2D e transmissão por Bluetooth. A impressora térmica PC42t que permite a impressão de etiquetas e códigos de barras.

Launches: Barcode Scanner Voyager 1602g, which operates wireless and battery free. Allows scanning of 1D and 2D codes and transmission thru Bluetooth. The PC42t is a thermal printer that lets you print labels and bar code.

Lanzamientos: Escáner de código de barras Voyager 1602g, que opera wireless y sin batería. Permite el escaneo de códigos 1D y 2D y la transmisión Bluetooth. La impresora térmica PC42t que permite imprimir etiquetas y códigos de barras.

Hoppecke Stand A-34



BTR São Paulo Comércio de Peças Ltda.
Av. Pio XII, 1936
Cep: 13360000 - Capivari - SP - Brasil
Tel.: 19 34924677 - Fax: 34924677
vendas@jwleletramax.com.br
www.btrminas.com.br

Hyster Stand D-33



NACCO Materials Handling Group Brasil Ltda.
Avenida Tamboré, 267 - Alphaville
Cep: 06460-000 - Barueri - SP - Brasil
Tel.: 11 4134-4700
vendas.hyster@nmhg.com
www.hyster.com/brasil/pt-br

A Hyster é fornecedora líder mundial na fabricação de soluções completas em movimentação de materiais com capacidades de 0 a 52 toneladas. Oferece mais de 140 modelos de empilhadeiras entre contrabalançadas a combustão e elétrica, equipamentos.

Hyster is a leading provider of forklift trucks and one of the best known names in the industry. Hyster offers a comprehensive range of material handling equipment, from the largest container handlers and reach stackers.

Produtos: Empilhadeiras a Combustão com pneus pneumáticos; Empilhadeiras a Combustão com pneus cushion; Big Trucks; Manipuladores de Contêineres; Empilhadeiras elétricas de três rodas; Empilhadeiras elétricas de quatro rodas; Paleteiras; Paleteiras com torre; Rebocadores.

Products: Internal Combustion Trucks; Compact Internal Combustion Trucks; High Capacity Forklift Trucks; Container Handlers; 3 Wheel Electric Trucks; 4 Wheel Electric Trucks; Pallet Trucks; Pallet Stackers; Tow Tractors; Reach Trucks; Order Pickers.

Lançamentos: Nova empilhadeira a combustão.
Launches: New Internal Combustion truck.

IDL Express Stand H-10



IDL Assessoria Aduaneira Ltda.
Av. Fagundes Filho - 9º andar - Cj. 93, 134 - VI. Monte Alegre
Cep: 04304000 - São Paulo - SP - Brasil
Tel.: 11 5539-7393 - Fax: 11 5539-7393
marketing@idlexpress.com.br
www.idlexpress.com.br

A IDL Express, com seu foco em Gestão Aduaneira, atende clientes dos mais diversos segmentos e portes, contando com uma equipe técnica extremamente comprometida e especializada em Agenciamento de Cargas, Desembaraço, Importação & Exportação.

The IDL EXPRESS with its focus on customs management, serves customers of all different sizes, from all different sectors. Our team is highly committed and specialized in Freight Forwarding, Clearance, Import & Export and Cost, managing processes.

Produtos: Mais do que prestar serviços, a IDL Express busca desenvolver uma verdadeira parceria com o cliente, criando e executando projetos sob medida nas seguintes áreas: Agenciamento de Cargas, Desembaraço Aduaneiro, Soluções In-Company, Drawback, Ex-Tarifário.

Products: More than a service provider, IDL Express aims at developing true partnerships by creating and executing custom made projects in: freight brokerage, customs clearance, in-company solutions, drawback, ex-tariff, bonded warehouse, radar.

Lançamentos: Preços especiais para Pleitos de ex-Tarifários e Drawbacks fechados durante a Feira.
Launches: Special prices for EX-Tariff and Drawback Services traded during the Fair.

Inbrasc Stand J-21



Instituto Brasileiro de Supply Chain
Av. Dr. Cardoso de Melo, 13401 1º andar
Cep: 04548-004 - São Paulo - SP - Brasil
Tel.: 11 3302-9200
raphael.esteves@inbrasc.org.br
www.inbrasc.org.br

INDEVA - Manipuladores e AGVs Stand E-35



Scaglia INDEVA S.P.A.
Via Marconi, 42 - Val Brembilla

Cep: 24012 - Bergamo - BG - Itália
Tel.: 71 3371-1818
contato@indevagroup.com.br
www.indevagroup.com.br

A INDEVA projeta e fabrica manipuladores industriais desde 1970, e hoje é consagrada como líder mundial no fornecimento de soluções que combinam alta produtividade com total segurança e ergonomia. Scaglia Indeva has been designing and manufacturing industrial manipulators since 1970. Today we are the world leader in supplying state of the art material handling solutions. TKS represents INDEVA in Brazil, Chile, Argentina, Paraguay and Uruguay.

Scaglia Indeva diseña y fabrica manipuladores industriales desde 1970 y hoy somos líderes mundiales en el suministro de las soluciones más avanzadas en la manipulación manual de cargas. TKS es representante de INDEVA en Brasil, Chile, Argentina, Paraguay e Uruguay.

Produtos: LIFRONIC: Manipulador elétrico/eletrônico inteligente para manipulações de cargas com segurança, velocidade, ergonomia e nenhum esforço por parte do operador. AGV-Automated Guided Vehicles: Robôs autoguiados para movimentação de cargas e alimentação constante.

Products: LIFRONIC: Electronic zero gravity balancers for ergonomic solution in material handling, solving today's urgent need for increased productivity and safety. AGV-Automated Guided Vehicles: Robots that represent the today's smartest

and cost effective solution.

Productos: LIFRONIC: Equipo eléctrico inteligente para la manipulación de cargas con seguridad, velocidad, ergonomia y ningún esfuerzo por parte del operador. AGV-Automated Guided Vehicles: Robots autoguiados para manejo de carga y alimentación constante.

Lançamentos: Este ano a INDEVA traz para pela primeira vez ao Brasil seus AGVs-Automated Guided Vehicles, robôs autoguiados para movimentação de cargas e alimentação constante das linhas de produção de forma autônoma.

Launches: This year INDEVA brings to Brazil its AGVs, Automated Guided Vehicles, self-guided robots that move material and constantly feed production lines in a autonomously way.

Lanzamientos: Este año INDEVA trae por la primera vez a Brasil, sus AGV. Vehículos Autoguiados, robots autoguiados para el manejo de carga y alimentación constante de forma autónoma de las líneas de producción.

Rua Graciosa Trevisan Sartori, 76 - Jardim Nova Era
Cep: 13280000 - Vinhedo - São Paulo - Brasil
Tel.: 19 3512-3787
victor@opuspac.com
www.inobag.com.br

Máquinas e materiais para embalar peças com forte aumento na produtividade e flexibilidade.

Inovatech

Stand B-22

 **Inovatech**

Inovatech Soluções em Informática Ltda.
Rua Borges de Figueiredo, 303 - Mooca
Cep: 03110-010 - São Paulo - SP - Brazil
Tel.: 11 3061-2443 - Fax: 11 3061-2443
ricardo@inovatech.com.br
www.inovatech.com.br

A Inovatech é uma empresa brasileira com 20 anos de atuação e que tem como foco oferecer ao mercado soluções de TI de qualidade para o segmento de Logística. Uma das líderes no

Inobag

Stand H-05

Facilita por inovação

Inobag Ind. e Com. de Máquinas Eireli - EPP







A bateria Moura Tracão é a parceira ideal para quem quer aumentar a produtividade. Isso porque oferece mais ciclos do que as concorrentes e gera até o dobro de energia. Por ter uma placa plana, é mais robusta, requer menos manutenção e passa menos tempo parada. Escolha o melhor custo x benefício. Escolha Moura Tracão.

**BATERIA MOURA TRACÃO.
UMA MÁQUINA DE PRODUTIVIDADE.**



CENTRAL DE ATENDIMENTO:
0800 701 2021 | MOURA.TRACAO@GRUPOMOURA.COM

mercado nacional de soluções WMS.

Produtos: WMS Inovatech - Software de Gestão de Centros de Distribuição, Operadores Logísticos e Armazéns Gerais; Fretes Inovatech - Gestão de Fretes para Embarcadores; SO99+ Software de Planejamento de Demanda e Otimização de Mix.

Lançamentos: Novas versões dos softwares WMS Inovatech, Fretes Inovatech e SO99+

Intelligrated

Stand H-08



Intelligrated Sistema de Automação Ltda.

Avenida Cauxi, 350 - 7 Andar - Cj 701, 350 - Alphaville

Cep: 06454-020 - Barueri - SP - Brasil

Tel.: 11 4208-6504

fernanda.sanches@intelligrated.com

www.intelligrated.com

Intelligrated é uma empresa norte-americana líder no fornecimento de soluções automatizadas para a movimentação de materiais que impulsionam distribuição e produtividade de atendimento para varejistas, fabricantes e fornecedores.

Intelligrated is a leading North American-based, single-source provider of intelligent automated material handling solutions that drive distribution and fulfillment productivity for retailers, manufacturers and logistics providers.

Produtos: A Intelligrated projeta, fabrica, integra e instala as soluções de automação para movimentação de materiais completas, incluindo sistemas de transportadores, triagem, paletizadores, robóticos e tecnologias de seleção de pedidos.

Products: Intelligrated designs, manufactures, integrates and installs complete material handling automation solutions including conveyor systems, sortation systems, palletizers, robotics and order picking technologies.

Lançamentos: No estande H08, no setor "Pick and Pack", a Intelligrated demonstra sua tecnologia móvel de separação GoKart, além de soluções de automação que proporcionam velocidade e precisão e o máximo de eficiência em operações de abastecimento para comércio e indústria.

Launches: At booth #H08 in the show floor's designated "pick and pack sector", Intelligrated will showcase a demonstration of its GoKart mobile order picking technology and highlight automation solutions that deliver the speed and accuracy to keep retail and e-commerce.

Interroll

Stand P-01



Interroll Logística Elementos para Sistemas Transp. Ltda.

Av. Vicenzo Granghelli, 856

Cep: 13820000 - Jaguariuna - SP - Brasil

Tel.: 19 3515-0894

d.mendoza@interroll.com

www.interroll.com.br

Intraco Pallet

Stand M-13



See Hau Global Sdn Bhd 80, Jalan Pahang

Cep: 53000 - Kuala Lumpur - Malaysia

Tel.: +60340421355 - Fax: +60340423407

kychow@intraco.com.my

www.intracopallet.com

JLW Eletromax

Stand C-27



JLW Indústria de Aparelhos Eleto Eletrônicos Ltda.

Avenida Pio XII, 1976 - Bairro Porto Alegre

Cep: 13360-000 - Capivari - SP - Brasil

Tel.: 19 3491-6163 - Fax: 19 3491-6119

jlw@jlewtetromax.com.br

www.jlewtetromax.com.br

A JLW tem como objetivo garantir a satisfação dos seus clientes, com a eficiência e a qualidade de seus produtos e serviços.

Produtos: A JLW é uma empresa 100% nacional, que atua há 27 anos no mercado, produzindo carregadores de baterias tração-nárias, carrinhos e suportes para veículos elétricos, atendendo em todo o território nacional e países da América Latina.

Products: JLW is a 100% Brazilian company that has manufactured battery chargers, racks and carts for battery rooms for 27 years in the market, serving Automotive and Traction Lines throughout Brazil and South America. Using 100% domestic cutting edge technology.

Lançamentos: Carregadores de alta frequência HF New Charger JLW, desenvolvidos com tecnologia de ponta atendendo a necessidade do mercado, visando minimizar os custos de energia e prolongar a vida útil da bateria.

launches: high frequency chargers - HF New Charger JLW HF New Charger JLW was developed with high technology, reaching all market needs, looking for minimizing the energy costs and extend the battery's life.

José Bráulio Paletes

Stand H-12



José A. Bráulio Representações Ltda.

Rua Maestro Cardim, 1.293 - Conjunto 81 - Liberdade

Cep: 01323-001 - São Paulo - SP - Brasil

Tel.: 11 3229-4246 - Fax: 11 3229-3893

josebraulio@josebraulio.com.br

www.josebraulio.com.br

A José Bráulio atende qualquer necessidade em paletes de madeira e racks, venda, locação, gestão e reforma. Atende todo o Brasil, todas as madeiras e todas as medidas.

José Bráulio meets any need wood pallets and racks, sale, leasing, management and reform. We attend all Brazil, all woods and all the measurements.

José Bráulio satisfice cualquier necesidad palets de madera y bastidores, venta, arrendamiento, gestión y reforma. Asistir a todo el Brasil, todos los bosques y todas las medidas.

Produtos: Paletes e Racks; Locação e Venda; Madeira, ferro e plástico.

Products: Pallets and racks; Rent and Sale; Wood, iron and plastic.

Productos: Paletes y Racks; Alquiler y Venta; Madera, hierro y plástico.

Lançamentos: Gestão/Pool de paletes vermelhos GEE.

Launches: Management/Pool GEE red pallets.

Lanzamientos: Gestión/pool GEE paletas rojas.

Jungheinrich Empilhadeiras

Stand D-35



Jungheinrich Lift Truck Comércio de Empilhadeiras Ltda.

Rod. Vice Pref. Hermenegildo Tonolli, 2535 - São Roque Chave

Cep: 13295-000 - Itupeva - SP - Brasil

Tel.: 11 3511-6295 - Fax: 11 3511-6295

contato@jungheinrich.com.br

www.jungheinrich.com.br

A Jungheinrich é uma empresa alemã, que se destaca entre as marcas líderes em manuseio de equipamentos e soluções logísticas, oferecendo a seus clientes uma extensa linha de empilhadeiras, transpaletárias, estruturas de armazenagem, locação e assistência técnica.

Jungheinrich ranks among the world's leading companies in the material handling equipment, warehousing and material flow engineering sectors. The german company is a service provider

with manufacturing operations as well as an intralogistics solution.

Jungheinrich es uno de los líderes mundiales en los sectores de carretillas elevadoras, máquinas de interior y sistemas de flujo de materiales.

Produtos: A Jungheinrich oferece transpaleteiras, empilhadeiras, selecionadoras de pedidos e rebocadores para qualquer operação. Com mais de 600 diferentes veículos à escolha, você certamente encontrará o que precisa para as suas operações.

Products: Jungheinrich offers you the right equipment for all of your needs. Pallet trucks, fork lift trucks, order pickers, stackers and tow tractors. Regardless of the lift height, surface or transport distance, we have the perfect solution.

Productos: Jungheinrich ofrece soluciones globales adaptadas a la necesidad del cliente para estanterías, transporte, almacenaje y picking. Con una extensa gama de carretillas, sistemas de estantería y servicios.

Lançamentos: Linha completa de reboque, com rebocadores de 1 a 25 toneladas e sistemas de trailers. Nova empilhadeira a combustão modelo TFG, com capacidades de 1.600 a 9.000 kg. Empilhadeiras retráteis, modelo ETV, com capacidades de 1.000 a 2.500 kg.

Lanuches: Complete tow solutions, with tow tractors with tow capacities from 1 to 25 tons and trailers. New combustion truck with load capacity from 1.6 to 9 tons New reach truck, type ETV, with load capacities from 1 to 2.5 tons.

Kaufmann

Stand E-53



Ind. e Com. Eletro Eletrônica Gehaka Ltda.
Av. Duquesa de Goiás, 235 - Real Parque
Cep: 05686-900 - São Paulo - SP - Brasil
Tel.: 11 3758-5654
vendas@kaufmann.com.br
www.kaufmann.com.br

A Kaufmann comercializa equipamentos para movimentação de cargas, mais conhecidos como transportadores flexíveis tipo Moveflex®. Fabricados em diversos modelos, possibilitam grandes variações de aplicações, propiciam versatilidade no uso.

Kaufmann markets equipment for handling and move of

products packed in boxes, known as Moveflex® type flexible conveyors. Made in several models, allowing large variations of applications provide versatility in use, high productivity gains and economic.

Kaufmann comercializa equipos para el movimiento de productos empacados en cajas, más conocido como transportadores flexibles tipo Moveflex®. Fabricado en varios modelos, permiten grandes variaciones de aplicaciones, proporcionan versatilidad en su uso.

Produtos: Esteiras Transportadoras de Triagem (sorter); Mesa de Esferas; Módulo de Pesagem em Movimento; Transportadores Fixos Motorizados; Transportadores Fixos de Roletes; Transportadores Fixos de Correia; Transportadores Elevatórios de Correia; Transpor

Products: Balls tables; Module Weighing in Motion? Accurate checkweighers; Speed Fixed Conveyors; Roller Conveyors; Belt Conveyors; Flexible Conveyors; Equipment for quality control in the production of foods and beverages; Sortation Conveyors

Productos: Transportadores de Clasificación; Mesas de pelotas; Módulo de pesaje en movimiento; Transportadores fijos; Transportadores de rodillos fijos; Transportadores de cinta; Transportadores Flexibles; Equipo de control de calidad en la producción

Lançamentos: Transportadores de Classificação (mini-sorter) para produtos embalados.



SHIFTING THE LIMITS



SAIA NA FRENTE COM A FRONIUS!

Consultoria, Planejamento com uma tecnologia única.
Líder em otimização de carregamento, economia de energia e vida útil de baterias.

- ✓ Carregamento em até 5,5 horas
- ✓ Ganho financeiro com economia de energia
- ✓ Compacto e robusto com garantia de 2 anos
- ✓ Carregadores de Alta frequência
- ✓ Carregadores preparados para Baterias Fast Charge
- ✓ Módulos de fixação de carregadores quando não há paredes
- ✓ Suporte de parede
- ✓ Salas de Bateria
- ✓ Berços para bateria
- ✓ Estudo de redução de custo de energia e espaço logístico
- ✓ Desulfatador
- ✓ Carregadores com opportunity Charge

Tel.: || **3563-3800**

KM Carregadores

Stand D-43



K&M Indústria e Comércio Eletrotécnica Ltda.
Rua Nicolau Von Zuben, 810 - Jd. Bela Vista/Capela
Cep: 13.277-280 - Vinhedo - São Paulo - Brasil
Tel.: 19 3886-8044 - Fax: 19 3886-8044
comercial@kmcarradores.com.br
www.kmcarradores.com.br

A K&M Carregadores de Baterias atua no setor de recargas de baterias responsáveis por fornecer energia para veículos como empilhadeiras, sistemas de acionamento, máquinas lavadoras e linhas especiais. Trabalha a mais de duas décadas com qualidade.

The K & M Battery Chargers operates in battery recharges sector responsible for providing energy for vehicles such as forklifts, drive systems, washing machines and special lines. It works more than two decades with quality with our customers.

Produtos: Linha de produtos: Carregadores de baterias para empilhadeiras, transpaletadeiras, rebocadores, lavadoras de piso e projetos especiais. Destaque: Garantia estendida para 2 anos nos carregadores da Linha Tracionária.

Products: battery chargers for forklifts, transpaletadeiras, tugs, floor washers and special projects. Highlights: Extended warranty to two years in boots of Tracionária line.

Lançamentos: Descarregador com análise de Descarga KM que permite descarga de baterias de tensões diversas e possui um diferencial. Com ele é possível programar a tensão a ser atendida na descarga.

Launches: Released: Discharger with KM Discharge analysis. The KM battery discharger allows the discharge of various voltages batteries and has a differential. With it you can set the voltage to be achieved in the discharge and analyze the work done graphically.

L&H Hoists co., ltd

Stand C-36



L&H Hoists co., ltd
Ming Yang Building 18# Jie Fang Road, Suite 11G - L&H Hoists co., ltd
Cep: 310009 - Hangzhou - Zhejiang - China
Tel.: +86-571-87171248 - Fax: +86-571-87171249
hoist@mail.hz.zj.cn
www.chinahoist.com

L&H Hoists co., ltd was established in 2004. We have been exporting and manufacturing top-quality lifting & hoisting products under the principle of safety first for the last ten years. We owned manufacture of a built area of 6,000 sq. m. Chain block lever hoist trolley beam clamp universal plate clamp electric chain hoist

and appropriate solutions for all needs. We have a full range of controllers, HMI's, frequency inverters, servo drives, servo motors and gearmotors.

Productos: Equipos para la automatización industrial, con soluciones completas y adecuadas para todas las necesidades. Tenemos una gama completa de controladores, HMI, variadores de frecuencia, servomotores, servomotores y motorreductores.

Labor Equipamentos Rodoviários

Stand L-22



HC Labor Eireli
Rua Luiz Vaz de Camões
Cep: 07210007 - Guarulhos - SP - Brasil
Tel.: 11 3382-1950 - Fax: 11 3382-1970
edson@laborequipamentos.com.br
www.laborequipamentos.com.br

Lift Technologies Brasil

Stand E-34



Lift Technologies Brasil
Alameda Plutão, 137 - Distrito Industrial American Park
Cep: 13347-656 - Indaiatuba - SP - Brasil
Tel.: 19 2107-7408 - Fax: 55 19 3935-9058
fcvelini@lift-tekelecar.com
www.lift-tek.com

Lift-Technologies Brasil is a new strategically located manufacturing plant providing a local source for a wide variety of masts, carriages, integral sideshifters and fork positioners used by leading lift truck customers.

Products: The company supplies front end equipment for lift trucks including masts, carriages, integral sideshifters and fork positioners for use on industrial lift trucks and rough terrain forklifts.

Lenze Automação Brasil Ltda.

Stand F-27



Lenze Automação Brasil Ltda.
Rua Alfredo Acchar, 970 - Nova Vinhedo
Cep: 13280-000 - Vinhedo - SP - Brasil
Tel.: 19 3846-3500 - Fax: 19 3846-3500
henrique.vianna@lenze.com
www.lenze.com.br

Com nossa abordagem motivadora e comprometida, trabalhamos com você para criar a melhor solução possível com suas ideias. Não importa se você deseja otimizar uma máquina existente ou desenvolver uma nova. Nós sempre faremos o máximo. With our motivating and committed approach, we work with you to create the best possible solution to their ideas. Whether you want to optimize an existing machine or developing a new one.

Con nuestra motivación y actitud comprometida, trabajamos con usted para crear la mejor solución posible a sus ideas. Si desea optimizar una máquina existente o desarrollar un nuevo. Siempre haremos nuestro mejor esfuerzo.

Produtos: Equipamentos para automação industrial, com soluções completas e adequadas para todas as necessidades. Contamos com uma completa gama de controladores, IHM's, inversores de frequência, servo drives, servo motores e motorreductores.

Products: Equipment for industrial automation, with complete

Linde Empilhadeiras

Stand D-55



KION South America Fabricação de Equipamentos para Armazenagem Ltda.
Rua Victorino, 134 - Cidade Indl. Maria Elisa/Mutinga
Cep: 06463-290 - Barueri - SP - Brasil
Tel.: + 55 11 3604-4755 - Fax: 11 3604-4782
comercial@linde-mh.com.br
www.linde-mh.com.br

A Linde Material Handling esta entre os fabricantes mais importantes do mundo de empilhadeiras e equipamentos de movimentação de materiais. Como uma empresa internacional, a Linde Material Handling opera nove plantas de produção e montagem em todas as regiões do mundo.

Logtyres-Tyresfer

Stand E-29



Logtyres Artefatos de Borracha e Plástico Ltda. - Epp
Rua Martinho de Campos, 199/A - Vila Anastácio
Cep: 05093050 - São Paulo - SP - Brasil
Tel.: 11 3641-7744 - Fax: 3641-7744
fernando@tyresfer.com.br
www.tyresfer.com.br

É a responsável pelo Portal Logweb e pela revista Logweb, considerada referência nacional em logística e que enfoca setores como transporte multimodal, Supply Chain, movimentação, armazenagem, automação e embalagem. Realiza, em parceria com a Editora Frota, o Prêmio Top do Transporte, que contempla as melhores transportadoras em 14 segmentos.

rh2@longa.com.br
www.longa.com.br

Maksul Baterias Industriais

Stand F-23



Maksul Comércio e Reparação de Baterias Ltda.
Estrada Manoel de Souza Rosa, 1903
Cep: 94010970 - Gravataí - RS - Brasil
Tel.: 51 3496 8171
adriano@bateriasmaksul.com.br
www.bateriasmaksul.com.br

It's responsible for the Portal Logweb and magazine Logweb, that is considerate national reference in logistic, and that focuses on sectors like multimodal transport, supply chain, handling, storage, packaging and automation. In partnership with Editora Frota, performs the Award Top do Transporte that contemplates the best carriers in 14 segments.

Logweb

Stand L-13



Logweb Editora Ltda.
Rua Engenheiro Roberto Mange, 353
Cep: 13208-200 - Jundiaí - SP - Brasil
Tel.: 11 3964-3165
valeria.lima@logweb.com.br

Longa Industrial

Stand N-09



A medida certa para sua armazenagem

Longa Industrial Ltda.
Avenida das Monções, 151 - Porto Feliz
Cep: 18540-000 - Porto Feliz - São Paulo - Brasil
Tel.: 15 3262-8100 - Fax: 15 3262-8114

Mecalux do Brasil

Stand K-12



Mecalux do Brasil Sistemas de Armazenagem Ltda.



pneus, rodas e garfos industriais

TEL: 11 3641-7744
www.tyresfer.com.br
tyresfer@tyresfer.com.br

DISTRIBUIDOR:

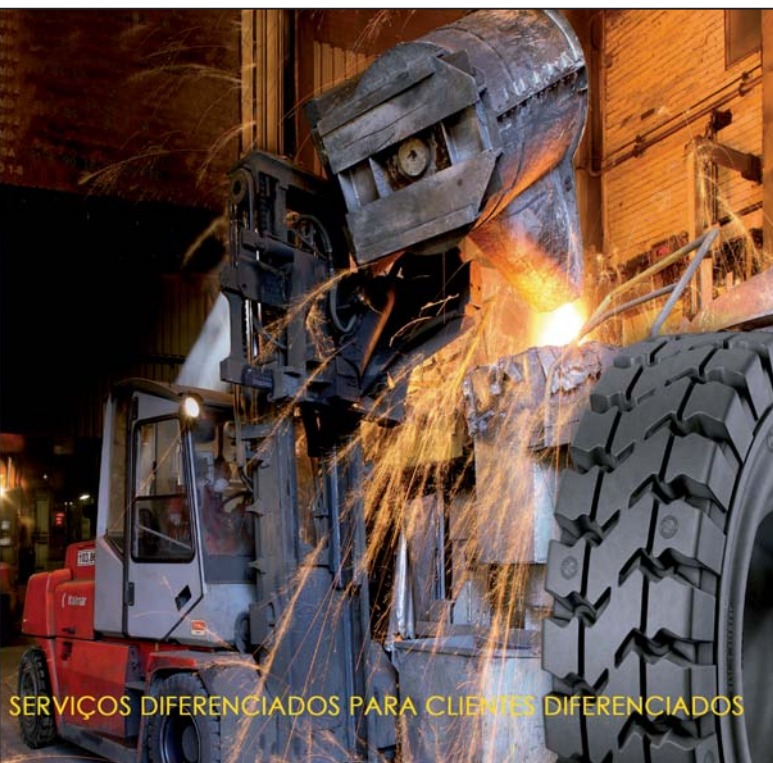

SERVIÇOS DIFERENCIADOS PARA CLIENTES DIFERENCIADOS

Av. Francisco Ribeiros Pampliega, 35 - Jardim Nova Europa
Cep: 13184-891 - Hortolândia - SP - Brasil
Tel.: 19 3809-6800
katiucia.fuzinelli@mecalux.com
www.mecalux.com

A Mecalux é uma das companhias líderes no mercado mundial de sistemas de armazenagem. A sua atividade consiste na concepção, fabricação, comercialização e prestação de serviços relacionados à sistemas de armazenagem, armazéns automáticos e outras soluções.

Produtos: A nossa gama de produtos consiste em estruturas portapaletes, estruturas compactas, estantes convencionais, armazéns automáticos para caixas, transelevadores para paletes, software WMS e outros sistemas.

Lançamentos: Apresentamos as estruturas automáticas, como transelevadores para paletes, pois em 2014 e já no começo de 2015 os resultados em vendas para este tipo de produto foram muito satisfatórios, conseguindo importantes projetos para o setor.

Metalmais

Stand A-80



Metalmais Ind. e Comércio Metalúrgica Ltda. Epp
Rua Prof. Regina Maria da Silva Waltrick Ramos, 364 - Areias
Cep: 88113140 - São José - SC - Brasil
Tel.: 48 3343-8383 - Fax: 48 3246-8532
vendas@metalmais.com.br
www.metalmais.com.br

A MetalMais está situada na Grande Florianópolis e está há 7 anos no mercado metalmeccânico. Uma empresa que visa o bom relacionamento com seus clientes, fornecedores e parceiros.

Produtos: Bases e carrinhos para bateria de empilhadeira elétrica, suporte simples e duplo P20 para empilhadeira a combustão, fechamento de cabine completa ou apenas para-brisas e tetos para empilhadeiras, trocador de bateria elétrica para salas de baterias.

Lançamentos: Trocador de bateria elétrica

MHA Sistemas

Stand A-29



MHA Sistemas e Serviços Ltda.
Al. dos Maracatins, 426 - Cj 904
Cep: 04089000 - São Paulo - SP - Brasil

Tel.: 11 5549-7321
cferreira@mhasistemas.com.br
www.mhasistemas.com.br

Michelin

Stand B-31



Sociedade Michelin de Participação Indústria e Comércio Ltda.
Av. das Américas 700 Bl.4/S. 101-332 Parte
Cep: 22640100 - Rio de Janeiro - RJ - Brasil
Tel.: 21 3621-4415
claudia.dous-santos@br.michelin.com

Micropower

Stand B-23



Micropower Ed. Marketing Ab Idvågen 1
Cep: Se-35246 - Växjö - Sweden
Tel.: 46 470 72 74 03
kjell.larsson@micropower.se
www.micropower.se

Montelog - Fermad

Stand K-22

Montelog do Brasil Produtos e Serviços para Logística Ltda.
Rua Senador Flaquer, 877 - Sala 32 - Centro
Cep: 09010-160 - Santo André - São Paulo - Brasil
Tel.: 11 4972-1804 - Fax: 11 4972-3255
contato@fermad.com.br
www.montelog.com.br

Empresa de sistemas de armazenagem dedicada a soluções intralogísticas personalizadas e integradas. Amplo estoque de materiais novos e seminovos com entrega imediata. Compra, venda e locação de todos os tipos de sistemas de armazenagem. **Material handling company specialized in customized and integrated intralogistics solutions. Wide inventory of new and used pallet racking and industrial shelving systems. Buy, sell and rent all types of storage systems.**

Proveedor de sistemas de intralogística experto en soluciones integradas a medida. Amplio inventario de racks y estanterías nuevas y usadas. Compra, venta y alquiler de todos los tipos de sistemas de almacenaje.

Produtos: Locação, compra e venda de todos os tipos de sistemas de armazenagem novos e usados (portapaletes, drive-in, push-back, estantes, corredor elevado, mezanino, racks desmontáveis, gaiolas aramadas, etc).

Products: Rent, buy and sell all types of new and used storage

systems (pallet racking, drive-in systems, push-back, shelving, multi-tier mezanines, collapsible racking systems, etc). As well as tailored solutions.

Productos: Alquiler, compra y venta de todos los tipos de sistemas de almacenaje nuevos y usados (rack selectivo, drive-in, push-back, estantería pesada y ligera, entreplantas, mezaninos, racks colapsables, etc). Además de soluciones a medida.

Movetec

Stand D-23



Tecnologia Quantum Industrial Ltda.
Rua João XXIII, 477 - Cooperativa
Cep: 09851-707 - São Bernardo do Campo - SP - Brasil
Tel.: 11 4393-6299 ramal 235 - Fax: 11 4393-6299
alexandre.camargo@quantumgroup.com.br
www.quantumgroup.com.br

A Movetec é uma empresa brasileira criada pela Quantum Group. Está no mercado há mais de 28 anos, fornecendo produtos com tecnologia de ponta e qualidade facilmente perceptível. Líder em vários segmentos que atuamos.

Produtos: Laser Garfo, um produto desenvolvido para os serviços que requerem precisão. Alocado entre os garfos, o laser possibilita maior precisão para visualizar a carga em locais com pouca luz, dando direção exata.

Movtrans

Stand J-27



Adenir Grandio Informatica Ltda. - Me
Rua Anita Garibaldi 365, Sala 104
Cep: 89700000 - Concordia - SC - Brasil
Tel.: 49 39045850
grandio@movtrans.com.br
www.movtrans.com.br

Movvera Gestão de Serviços

Stand D-45



Moura Serviço Especializado em Baterias Ltda.
Rua Comendador Eduardo Saccab, 32
Cep: 04601-070 - São Paulo - SP - Brasil

SDI.SYSTEMS



AGUARDE !
SDI FORUM BRASIL 2015

SISTEMAS DE CLASSIFICAÇÃO
SISTEMA DE ESTEIRAS - SOLUÇÕES DE SOFTWARE
CONSULTORIA & DESIGN
SERVIÇO & SUPORTE

A SDI TEM OFERECIDO SOLUÇÕES TURNKEY DE MANUSEIO DE MATERIAS POR MAIS DE 35 ANOS. Nós somos especialistas em consultoria, engenharia e design, integração de sistemas de movimentação de materiais, sistemas de classificação e integração de software.



SDI DO BRASIL
RUA PADRE JOÃO MANOEL, 755 CJ 153
SÃO PAULO - SP - 01411-001 - BRASIL
+55 11 3238.4666

SDI USA
13000 PIERCE STREET
PACOMA, CA, 91331 USA
+1 818 890.6002

INFO@SDI.SYSTEMS
SDI.SYSTEMS

Tel.: 11 5090-3777 - 11 5093-3776
wellington.borges@movera.com.br
www.movera.com.br

Moya & Cezarino

Stand A-50



Razuk & Caracho Ltda.
Av. Dr. Alberto Clementino Moreira, 1960 - Dist. Industrial
Cep: 17280000 - Pederneras - SP - Brasil
Tel.: 14 3283-8700
caue.napoleao@moyacezarino.com.br
www.moyacezarino.com.br

Com mais de 26 anos de sucesso, o grupo Moya & Cezarino conquistou ao decorrer dos anos a liderança do mercado de fabricação e remanufatura de motores elétricos para veículos de movimentação, transporte e carga, além de comercialização de peças e equipamentos.

MZA

Stand H-06



MZA Soluções em Embalagens Plásticas Ltda.
Av. Comendador Aladino Selmi, 4.630 - Vila San Martin
Cep: 13069096 - Campinas - SP - Brasil
Tel.: 19 3115-6200
diretoria@mza.com.br
www.mza.com.br

A MZA do Brasil é líder no segmento de soluções inteligentes em embalagens plásticas para diversas aplicações. Atuando na América Latina com uma linha completa de produtos, a MZA do Brasil atende os setores automotivos, alimentício, fármaco, atacadista.

The MZA Company has over 14 years of experience in the plastics business focused on warehousing and logistics. MZA provide our customers with professional and flexible products.

Produtos: Embalagens plásticas para uso industrial, atacado, varejo, logística reversa e projetos de sistemas de automação.

Products: Plastic containers for industrial, wholesale, retail, logistics and automated system projects.

Lançamentos: Hercules
Lanches: Hercules GLT

NCA Baterias

Stand A-13



NCA Comércio e Serviço de Manutenção Industrial Ltda.
R August Friedberg, 300 - Pq. São Rafael
Cep: 13190-000 - Monte Mor - São Paulo - Brasil
Tel.: 19 3889-1255
comercial@ncaserv.com.br
www.ncaserv.com.br

Olivo Cold Logistics

Stand L-07



WZ Consultoria em Logística Ltda.
Calçada Procion, 16 - 2º e 3º andar, 16 - Alphaville
Cep: 06541-065 - Santana de Parnaíba - SP - Brasil
Tel.: 11 3022-7065
contato@wzconsultoria.com.br - en.olivo-logistics.com

Olivo Cold Logistics é uma empresa francesa da região de Saint Etienne que produz e comercializa contêineres isolados e refrigerados. A Olivo fabrica contêineres isolados por mais de 30 anos e tem uma capacidade atual de produção de mais de 50000 contêineres.

Products: Olivo Cold Logistics is a French company located near Saint Etienne, which produces and markets insulated and refrigerated containers. Olivo manufactured insulated containers for more than 30 years and has a current capacity of over 50000 containers.

Produtos: A linha de produtos Olivo possui dois formatos, Roll (com abertura frontal) e BAC (caixas com abertura superior), que são projetados para o transporte de produtos resfriados e congelados. Diferentes sistemas de refrigeração estão disponíveis. Products: The Olivo range is of two formats, ROLL (cabinets with front opening) and BAC (chests with top opening) and is designed for the transport of products under temperature control. Different refrigeration systems are offered.

Palettrans Equipamentos

Stand C-47



Palettrans Equipamentos Ltda.
Rua Palettrans, 100 - Distrito Industrial
Cep: 14140-000 - Cravinhos - SP - Brasil

Tel.: 16 3951-9999 - Fax: 16 3951-9988
vendas@palettrans.com.br
www.palettrans.com.br

A Palettrans Equipamentos é uma empresa brasileira projetada e planejada para a eficiência competitiva. É especializada em produtos e soluções para movimentação de materiais, com uma experiência de mais de 35 anos de mercado.

Produtos: A Palettrans fabrica empilhadeiras manuais e elétricas além de uma linha completa de transpaletes. Destacam-se as empilhadeiras elétricas da Linha PT para 1.600 kg e sua linha de empilhadeiras retráteis da Linha PR.

Lançamentos: A Palettrans fará oficialmente o lançamento da sua Selecionadora de Pedidos Horizontal, modelo SP25H, com capacidade de carga de 2.500 kg. Trata-se de um equipamento fabricado no Brasil com o que há de mais moderno no mundo em tecnologia embarcada.

Panotec

Stand B-27



Panotec SRL
Via G. Polese 2
Cep: 31010 - Cimadolmo - Italy
Tel.: 39 0422432715
silvia.simioni@panotec.it
www.panotec.it

Pick To Light Systems

Stand N-06



Pick To Light Systems S.L.
Barrio Garagaltza, 50 - Garagaltza
Cep: 20560 - Oñati - Gipuzkoa - Spain
Tel.: 11 4040-4501
infobr@ptlsystems.com - picktolightsystems.com

A Pick To Light Systems, foi fundada em 2002, e pertence à AIOI Systems (Japão). Nossa missão é fornecer soluções avançadas de ajuda na preparação de pedidos em armazém e suporte aos processos de fabricação (assembly, kitting).

Pick To Light Systems, was founded in 2002 as part of AIOI Systems (Japan). Our goal is to provide advanced solutions for warehouse picking and manufacture processes (assembly, kitting) based on AIOI SYSTEMS' AI-Net technology.

Pick To Light Systems, fue fundada en 2002, como empresa perteneciente a AIOI Systems (Japón). Nuestra misión es suministrar soluciones avanzadas de ayuda en la preparación

de pedidos em almácen y soporte a procesos de fabricación (assembling, kitting).

Produtos: Separação de pedidos: Pick by Light, Put to Light, Picking Cart -Manufacture: kitting, assembling, porka yoke, cell production -Rastreabilidade: Smart Tag -Controle integral: Smart AI.

Products: Picking systems: Pick by Light, Put to Light, Picking Cart -Fabricação: kitting, assembling, porka yoke, cell production -Traceability: Smart Tag -Integral Control: Smart AI. Productos: Preparación de pedidos: Pick by Light, Put to Light, Picking Cart -Fabricación: kitting, assembling, porka yoke, cell production -Trazabilidad: Smart Tag -Control total: Smart AI.

PSU

Stand F-19



Powebras Ind. Eletrônica Ltda.
Sariema, 131 - Orlaria
Cep: 21031550 - Rio de Janeiro - RJ - Brasil
Tel.: 21 3545-1044
jefferson@powerbras.com.br
www.powerbras.com.br

A Powerbras Indústria Eletrônica Ltda., fundada em 1989, é uma empresa genuinamente nacional, com sede própria localizada na cidade do Rio de Janeiro. A mesma está voltada para o desenvolvimento e fabricação de produtos de energia para o mercado nacional.

Produtos: Novo modelo de carregador para baterias traçionárias, o PSU 2i, que além da qualidade já reconhecida pelo mercado, disponibiliza diversos opcionais, dentre eles o Comunicador via wireless próprio, que permite o gerenciamento.

Rayflex

Stand K-20



Rayflex Portas Flexíveis Ltda.
Estrada São Bento, 749/779 - Jardim Odete
Cep: 08598-100 - Itaquaquecetuba - SP - Brasil
Tel.: 11 4645-3360 - Fax: 11 4645-0566
comercial@rayflex.com.br
www.rayflex.com.br

Desde 1985, desenvolve soluções em Portas Rápidas, Portas Seccionais e Niveladores de Docas. É uma rede de parceiros certificados e dedicados que garantem o serviço mais qualificado no Brasil, América do Sul e América Latina.

We have been developing High Speed Door, Sectional Doors and Dock Leveller solutions since 1985. We are a network of certified partners and are dedicated to ensuring the most qualified service in Brazil, South America and Latin America.

Produtos: Porta seccional Projetada sob medida, é composta por chapa de aço pintada com núcleo de isolamento para auxiliar

Projepack

Stand L-28

PROJEPACK®
Soluções em máquinas para embalagens.

Projepack Máquinas para Embalagens Ltda.
Rua José Manfredini, 80
Cep: 95700000 - Bento Gonçalves - RS - Brasil
Tel.: 54 2102-1155
roberto@projepack.com.br
www.projepack.com.br

BATERIAS

Maksul

- Tecnologia Inovadora
- Acumula maior densidade de energia
- Abastecimento manual ou automático
- Garantia de 30 meses

(51) 3496-8171

Gravataí - RS

www.bateriasmaksul.com.br

HÁ MAIS DE 12 ANOS NA
PRODUÇÃO DE BATERIAS
TRACIONÁRIAS TUBULARES



expositores exhibitors/expositores

no controle da temperatura interna. Econômica e fácil de manusear, atende às mais variadas exigências de funcionamento.

Sectional door Custom-designed, made of plate-steel with an insulated core to help regulate internal temperatures. Economical and easy to operate, meets a diverse range of operating requirements and has a long operational life.

Lançamentos: Nivelador de doca eletrohidráulico. Desenvolvidos para serem embutidos no chão, otimizam o espaço interno do galpão. Constituídos em chapa de aço antiderrapante, são acionados hidráulicamente através de botão e não necessitam de esforço físico do operador.

Launches: Dock levelers. Developed to be embedded into the floor, optimizing internal warehouse space. Made of anti-slip steel plate, the levelers are operated hydraulically via button and do not require physical effort from the operator. Its lip fits any truck hei

Rech Empilhadeiras

Stand E-47



Rech Importadora e Distribuidora S.A.
Rodovia Antônio Heil, 1001 - Itaipava
Cep: 88316-001 - Itajaí - SC - Brasil
Tel.: 47 3248-6000
evandro.adriano@rechtratores.com.br
www.rechtratores.com.br

Revista Embanews

Stand L-02



Newgen Comunicação Ltda.
Av. Francisco Matarazzo, 999, 2º Andar, Cj 22
Cep: 05001-000 - São Paulo - SP - Brasil
Tel.: 11 3864-2390 - Fax: 11 3864-9621
www.embanews.com

Revista Gestão e Negócios

Stand I-02



EBR - Empresa Brasil de Revistas
Rua Osasco, 714, Conjunto 5
Cep: 07753040 - Cajarumã - SP - Brasil
Tel.: 11 38552161
pauladegand@escala.com.br
www.escala.com.br

Revista Logística

Stand E-30



Imam Editora e Comércio Ltda.
Rua Loefgreen, 1400 - VI. Mariana
Cep: 04040902 - São Paulo - SP - Brasil
Tel.: 11 5575-1400 - Fax: 11 5575-3444
imam@mam.com.br
www.revistalogistica.com.br

Fundado em 1979, o Grupo IMAM é formado pela IMAM Consultoria, que já realizou mais de mil projetos nas áreas de logística, engenharia industrial, produtividade e desenvolvimento organizacional e pela IMAM Editora, que publica diversos livros.

Founded in 1979, the Group is formed by IMAM IMAM Consulting, which has conducted more than a thousand projects in logistics, industrial engineering, productivity and organizational development and IMAM Publishing, which publishes several books.

Fundado em 1979, el Grupo está formado por el Imam Imam Consulting, que ha llevado a cabo más de mil proyectos en logística, ingeniería industrial, la productividad y el desarrollo organizacional y el Imam Publishing, que publica varios libros.

Produtos: Editada mensalmente pela Editora IMAM, a revista Logística destaca-se por sua qualidade editorial. Com o auxílio de um Conselho Técnico Editorial formado por profissionais experientes e atuantes no mercado de logística.

Products: Monthly published by Editora IMAM, the Logistics magazine stands out for its editorial quality. With the aid of a Technical Editorial Council formed by experienced professionals working in the logistics market.

Productos: Publicado mensualmente por la Editora Imam, la revista Logística destaca por su calidad editorial. Con la ayuda de un Consejo Editorial técnico formado por profesionales con experiencia de trabajo en el mercado de la logística.

Revista M&T

Stand M-06



Associação Brasileira de Tecnologia Para Construção e Mineração - Sobratema
Av. Francisco Matarazzo, 404 Conj. 401 - Água Branca
Cep: 05001-000 - São Paulo - SP - Brasil
Tel.: 11 3662-4159 - Fax: 11 3662-2192/3666-7557

sobratema@sobratema.org.br
www.sobratema.org.br

Há 26 anos, a revista M&T acompanha e promove o setor de máquinas e equipamentos para construção, divulgando novas tecnologias, lançamentos e informações sobre o mercado em geral, tanto do ponto de vista de fabricantes como de fornecedores.

For over 26 years, M&T magazine has been monitoring and promoting the sector of construction equipment, disseminating new technologies, product launches and information on the market in general, from the points of view of manufacturers as well as supplier.

Produtos: Revista M&T

Revista Painel Logístico

Stand D-27



Painel Logístico Editora Ltda.
Rua Dionísio de Sousa, 144 - Pq. Casa de Pedra
Cep: 02354010 - São Paulo - SP - Brasil
Tel.: 11 2242-9586
comercial@painellogistico.com.br
www.painellogistico.com.br

O Portal e a Revista Digital Painel Logístico são publicações técnicas especializadas em logística e intralogística que trazem reportagens completas e confiáveis sobre a logística no mercado Brasileiro. As publicações pertencem ao Grupo DRS Editora.

Produtos: O Portal Painel Logístico é um canal de notícias que utiliza uma mídia moderna, rápida e extremamente eficiente, atingindo profissionais de todos os setores da Logística, com poder de influenciar em uma decisão ou de definir uma compra.

Revista Tecnológica

Stand A-81



Publicare Editora Ltda.
Avenida Engenheiro Luiz Carlos Berrini, 801 - Cidade Monções
Cep: 04571-010 - São Paulo - SP - Brasil
Tel.: 11 5505-0999 - Fax: 11 5505-0999
shirley@publicare.com.br
www.tecnologica.com.br

A Tecnológica é uma publicação voltada à área de movimentação e armazenagem, logística e supply chain management.

Tem como objetivo servir de ferramenta para o mercado, divulgando informações e novidades.

Tecnologista is a Publicare Editora magazine which was founded in 1994. It focuses on logistics and supply chain management and provides a comprehensive coverage of this sector.

Rodaco

Stand A-27



Wheelsar Indústria de Produtos de Borracha Ltda.
Rua Vinte e Quatro de Maio, 237 - Vila América
Cep: 09110150 - Santo André - SP - Brasil
Tel.: 4427-6656 - Fax: 4427-6433
rodaco@rodaco.net
www.rodaco.net

Empresa com foco em negócios globais e geradora de novos projetos no âmbito industrial e comercial. Atualmente a empresa produz pneus industriais e rodas industriais em suas fábricas de Buenos Aires, Argentina e do Rio Grande do Sul, Brasil.

We are a company with focus on global business and who generates new projects in the industrial and commercial segments. Currently, the company manufactures industrial tires and industrial wheels in its manufactures: Buenos Aires, Argentina and Rio Grande.

Somos una empresa con foco en negocios globales y que genera nuevos proyectos en los sectores industrial y comercial. Actualmente, la compañía fabrica llantas solidas (cubiertas macizas) y ruedas industriales en su fabrica: Buenos Aires, Argentina y Rio Grande do Sul, Brazil.

Produtos: Pneus industriais e fora de estrada.

Products: Industrial and off-road tires.

Productos: Llantas solidas (cubiertas macizas) industriales y construcción.

Launchamentos: Novo Pneu Industrial superelástico: "New Solution"; Pneumáticos Industriais; Pneus Fora de Estrada.

Launches: New Industrial Tire: "New Solution"; Industrial Pneumatic Tires; Off Road Tires.

Launchamientos: Nueva llantas solidas (cubiertas macizas): "New Solution"; Neumáticos Industriales; Neumáticos Construcción.

Rodafer

Stand E-43



Rodafer Artefatos de Borracha e Plásticos Ltda.
Maranhão, 92 - Setor 1 - Chácara do Solar
Cep: 06530-030 - Santana de Parnaíba - SP - Brasil
Tel.: 11 3906-1616 - Fax: 11 3906-1616
rodafer@rodafer.com.br
www.rodafer.com.br

Situada em região estratégica entre São Paulo e Campinas, atende todo o Brasil há mais de 20 anos com produtos de qualidade comprovada.

Produtos: Produtos consolidados e adaptados ao nosso mercado e principalmente prestando serviços como: montagem de pneus industriais diretamente no cliente, rodas a base de troca diminuindo o tempo e equipamento parado; serviço de inspeção e acabamento nas rodas.

Launchamentos: Novo parceiro a ser confirmado no período do evento.

Nossa família está crescendo!



Apresentamos nossos novos modelos de paleteiras elétricas



SX 16

Capacidade de carga:
1.600 kg
Operador à bordo ou andando



PX 20

Capacidade de carga:
2.000 kg
Operador à bordo ou andando



WPX 45

Capacidade de carga:
2.000 kg
Operador andando



HWX 30/40

Capacidade de carga:
2.720 e 3.630 kg
Operador à bordo



Encontre o distribuidor mais perto de você: www.clarkempilhadeiras.com.br

SAUR

Stand A-21



SAUR Equipamentos S.A.

Avenida Presidente Kennedy, 4025 - Arco-Íris
 Cep: 98280-000 - Panambi - Rio Grande do Sul - Brazil
 Tel.: 3376-9300 - Fax: 3376-9300
 site@saur.com.br
 www.saur.com.br

Fundada em 1926, a SAUR é especialista na produção de soluções para a movimentação de cargas nos mais variados segmentos. Possui um acordo de transferência de tecnologia com a alemã KAUP, que permite o desenvolvimento e a comercialização de equipamentos.

Founded in 1926, SAUR specializes in producing solutions for cargo handling in various sectors. We have a technology transfer agreement with the German company KAUP, which enables the development and marketing of equipment for forklifts.

Fundada en 1926, SAUR es especialista en la producción de soluciones para el movimiento de cargas en los más variados segmentos. Tiene un acuerdo de transferencia de tecnología con la alemana KAUP, que permite el desarrollo y la comercialización de equipos.

Produtos: Equipamentos acoplados em empilhadeiras, carregadeiras e manipuladores como Garras para Fardos, Eletrodométricos e Caixas, Bobinas, Empilhadores e Basculadores de Cargas, Push Pulls, Posicionadores de Garfos Simples e Duplos, Aparelhos Giratórios, Garfos.

Products: Coupled equipment for forklifts, loaders and handlers such as Bale, Appliance and Box Clamps, Rolls, Load Stackers and Dumpers, Push Pulls, Single and Double Pallet Handler, Rotators, Telescopic Forks, among others.

Productos: Equipos acoplados en montacargas, cargadoras y manipuladores como Pinzas para Fardos, Electrodomésticos y Cajas, Bobinas, Montacargas y Volteadores de Cargas, Push Pulls, Posicionadores de Horquillas Sencillos y Dobles, Aparatos Giratorios, Pinzas Telescópicas.

Lançamentos: Garfos Telescópicos KAUP, que têm a capacidade de avançar a carga possibilitando o carregamento por apenas um lado da carroceria do caminhão ou o armazenamento de uma segunda fileira nas prateleiras (dupla profundidade). Posicionador Duplo de Garfos.

Launches: KAUP Telescopic Forks, which have the ability to move the load forward enabling loading from only one side of the truck body and storing a second row on shelves (double depth). Double Pallet Handler, for loading and unloading two pallets at the same time.

Lanzamientos: Horquillas Telescópicas KAUP, que tienen la capacidad de avanzar la carga possibilitando el cargamento por solamente un lado de la carrocería del camión o el almacenamiento de una segunda hilera en las repisas (doble profundidad). Posicionador Doble de Pinças.

Scheffer Logística

Stand J-09



Scheffer Logística e Automação Ltda.
 Rua Pedro Mezomo, 256 - Jardim Los Angeles
 Cep: 84071-210 - Ponta Grossa - PR - Brasil
 Tel.: 42 3239-0700 - Fax: 42 3239-0701
 scheffer@schefferlogistica.com.br
 www.schefferlogistica.com.br

Criada em 1995, na cidade de Ponta Grossa (PR), a Scheffer é uma empresa 100% nacional que dedica-se a desenvolver soluções em movimentação e armazenagem de cargas para os mais variados tipos de clientes.

Produtos: Soluções em movimentação de cargas unitizadas. Soluções em sistema de armazenagem verticalizado automatizado. Soluções em sistemas de paletização. Sistemas de Transportadores. Software de gerenciamento e Integração.

Lançamentos: carro de transferência em looping.

Schwanke

Stand A-42



WS Cranes Industria Metalúrgica Ltda.
 Av. Papa Joao XXIII, 949 - Vila Cachoeirinha
 Cep: 94910-170 - Cachoeirinha - RS - Brasil
 Tel.: 51 3041-8800
 comercial@wscranes.com.br
 www.wscranes.com.br

A WS Cranes nasceu em setembro de 2004 com a proposta de oferecer soluções em Intralogística, movimentação vertical de carga. Fabricando produtos Schwanke, tradicional marca com 25 anos de atuação no mercado, apresenta flexibilidade e qualidade.

Produtos: Ponte rolante, pórtico rolante, monovias, guindastes giratórios, talhas elétricas de corrente, talhas elétricas de cabo de aço, serviço de manutenção, peças e acessórios.

Sec Power

Stand C-31



Sec Power Comercial Importadora e Exportadora Ltda.
 Rua Professor Campos de Oliveira, 245 - Jardim Taquaral
 Cep: 04675-100 - São Paulo - SP - Brasil
 Tel.: 11 5541-5120
 wagner.brozina@secpower.com.br
 www.secpower.com.br

A Sec Power é uma empresa brasileira, fundada em 1997, que atua no setor de energia. Importamos, prestamos serviços e distribuímos baterias de renomadas marcas internacionais como C&D, Sunlight, Haze, First Power, ChangHong e CSB.

The Sec Power is a Brazilian company founded in 1997 that operates in the energy sector. We care, provide services and distribute batteries of renowned international brands such as C & D, Sunlight, Haze, First Power, ChangHong and CSB.

El Sec Power es una empresa brasileña fundada en 1997 que opera en el sector de la energía. Nos preocupamos, ofrecemos servicios y distribuimos baterías de reconocidas marcas internacionales como C & D, Sunlight, Haze, First Power, ChangHong y CSB.

Produtos: Comercializamos uma linha extensa de baterias industriais renomadas internacionalmente. Nossos parceiros possuem rigoroso controle de qualidade. As baterias tracionárias são produzidas pelo tradicional fabricante Sunlight, com placas positivas tubulares.

We sell a wide range of renowned industrial batteries internationally. Our partners have strict quality control. The Traction batteries are produced by traditional Sunlight manufacturer with tubular positive plates PREMIUM.

Productos: Vendemos una amplia gama de baterías industriales de renombre internacional. Nuestros partners tienen estricto control de calidad. Las baterías de tracción se producen por el fabricante SUNLIGHT tradicional con placas positivas tubulares.

Lançamentos: Apresentaremos todo nosso portfólio de produtos, além de nosso Institucional e Baterias Tracionárias.

Launches: We will present all our product portfolio beyond our Institutional and Traction Batteries.

Lanzamientos: Vamos a presentar todo nuestro portfolio de productos más nuestro institucionales y de tracción Baterías.

Serralog Empilhadeiras

Stand C-34



Serralog Indústria e Comércio de Produtos para Logística Ltda.
 Rua Professor Marcos Martini, 1121 - Marechal Floriano
 Cep: 95032-500 - Caxias do Sul - RS - Brasil
 Tel.: 54 3025-2328 - Fax: 54 3025-2328
 raquel@serralog.com.br ou diogo@serralog.com.br
 www.serralog.com.br

roll-on®

Sistema de Cobertura Metálica

na
GLP

Global Logistics Properties

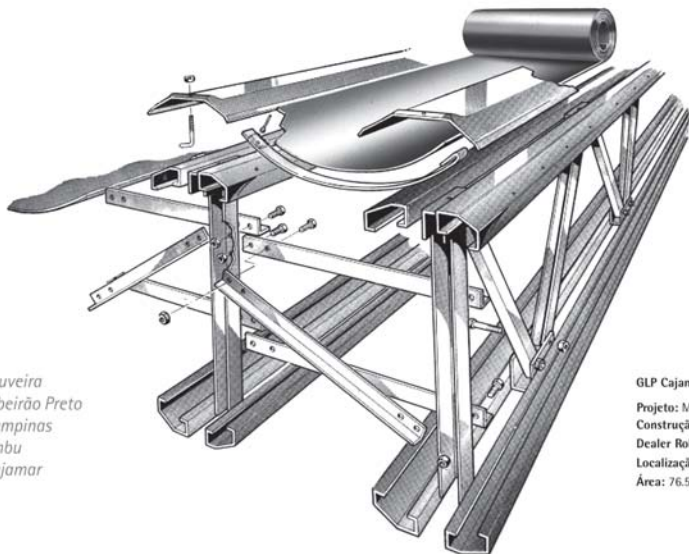

GLP Louveira
GLP Ribeirão Preto
GLP Campinas
GLP Embu
GLP Cajamar

GLP Cajamar
Projeto: Marcos e Farina
Construção: Libercom
Dealer Roll-on: Stahldach
Localização: Cajamar- SP
Área: 76.513,14 m²



Confira outros projetos de
Centros Logísticos

Roll-on é um Sistema Integrado de Estrutura e Cobertura Metálica totalmente galvanizada, fabricado em série e com estoques permanentes para pronta entrega. Suas exclusivas bobinas contínuas, com 1% de caimento, sem emendas, furos e sobreposições, garantem a perfeita estanqueidade do produto.



roll-on e MARCO são Marcas Registradas Internacionalmente pela Marko

Para o seu novo projeto, consulte o departamento técnico da Marko.
Na sua próxima obra, consulte um Dealer Roll-on da sua região.

roll-on® DESIGNED by MARCO

Nas grandes obras. Nos melhores projetos.

0800 7 020304 www.rollon.com.br

A Serralog desenvolve e fornece acessórios para empilhadeiras e veículos industriais de movimentação de cargas. Seu foco principal é a segurança e eficiência da logística interna dos clientes aliadas à redução de custo.

Produtos: Controle de Acelerador Eletrônico para Empilhadeiras. Monitoramento/Telemetria. Faróis e Lanternas de Led. Limitadores de Velocidade para Empilhadeiras. Sistema Anti-Reversão para Empilhadeiras. Chave Senha, controle de usuários. Indicadores de Descarga de bateria.

Lançamentos: Telemetria/Monitoramento para Empilhadeiras. Controle de Acelerador Eletrônico para Empilhadeiras, produto desenvolvido em parceria com o programa de inovação INOVAPERS/SEBRAE.

Seyconel

Stand B-29



Seyconel Automação Industrial Ltda.
Rua Wenceslau Prado, 181 - Jd. Carvalho
Cep: 83402125 - Colombo - Paraná - Brasil
Tel.: 41 3201-8000 - Fax: 41 3201-8080
seyconel@Seyconel.com.br - seyconel.com.br

A Seyconel iniciou suas atividades em Julho de 1998, e hoje, após mais de 15 anos de existência, conta com uma equipe de 60 funcionários, distribuídos pela Matriz e pela filial de São Paulo, numa área total de mais de 4.000 m². Especializada em acessórios.

Produtos: Equipamentos voltados à área de movimentação e içamento de carga.

Sick Sensor Intelligence

Stand L-05



Sick Inteligência em Sensores
Av. dos Imarés, 391 - Indianópolis
Cep: 04085000 - São Paulo - SP - Brasil
Tel.: 11 3215-4951
marketing@sick.com.br
www.sick.com.br

Líder de mercado e de avanço tecnológico em automação de fábrica, logística e de processos, a SICK tem papel fundamental na modernização e racionalização dos processos industriais em todo o mundo. O GRUPO SICK possui mais de 50 subsidiárias.

Germany based SICK Group is a leading global supplier of sensor solutions for Factory Automation, Logistics Automation and Process Automation with a sales volume of around EUR 1 billion in 2014.

Produtos: Sensores industriais, Sistemas de segurança e Soluções para automação logística. Além de Soluções de cubagem para empresas de transporte de cargas, centros de distribuição, operações logísticas, correio e varejo.

Lançamentos: Sistema de Dimensionamento, Identificação e Pesagem: Dinâmico e Estático

SMF Heavy Industry (Suzhou)

Stand E-38

SMF Heavy Industry (Suzhou) Co., Ltd.
East Chaoying Road, 21 - Zhoushi Town
Cep: 215300 - Kunshan - Jiangsu - China
Tel.: 0512-57938917 - Fax: 0512-36822106
clients116@163.com
www.szkfzq.com

SMF Heavy Industry (Suzhou) Co., Ltd founded in 2003, has been committed to lifting lifting machinery research and development, design, manufacture, sales and services, has now become domestic product lifting machinery of emerging enterprises.

Products: hoist, electric hoist, winch, overhead crane, gantry crane, jib crane, and accessories.

Soc. de Inovação e IntraLogística

Stand J-11



Siiilog Corporate Group
Rua do Progresso, 495 E.2 A.4, 495 - Perafita
Cep: 4455-534 - Matosinhos - Porto - Portugal
Tel.: +351 229 969 388 - Fax: +351 229 982 549
info@siiilog.com
www.siiilog.com

A imagem da SIILOG define-se como criadora de valor aos nossos clientes, através da implementação de soluções de produtividade adaptadas às suas necessidades logísticas específicas, sendo o nosso principal objetivo, desenvolver competências na concepção e realização de uma ideia, ou até um complexo equipamento no conceito chave na mão.

SIILOG can be defined as a creator of value for its customers, through the implementation of productivity solutions tailored to their specific logistics needs. Our main objective is to develop and implement skills in the design and development of both ideas and a complex equipment following a turnkey concept.

La imagen de SIILOG se define como creadora de valor para

nuestros clientes, a través de la puesta en marcha de soluciones de productividad adaptadas a sus necesidades logísticas específicas. Nuestro principal objetivo consiste en desarrollar competencias en la concepción y la realización, desde la idea inicial hasta un complejo equipamiento de concepto de llave en mano.

Produtos: Sistemas e Soluções de Transporte de Paletes e Caixas; Transporte Aero Power and Free.; Tecnologias de Robótica, Manipulação automatizada; Visão artificial, controle de posicionamento eletrônico; AGV. Automatical guide Vehicle; Automação e software PLC/PC; Linhas de produção; Linhas de Montagem Flexível; Armazenagem automatizada; Sistemas de preparação de Pedidos; Manipulador automatizado.

Products: Systems and Solutions for Transport and Pallet Boxes; Transport Aero Power and Free; Technologies for Robotics, automated Handling; Artificial Vision, positioning control electronics; AGV; Automatical guide Vehicle; Automation and PLC software/PC. Production Lines; Assembly Lines Flexible; Automated Storage; Systems for the preparation of applications; Automated Handler.

Productos: Sistemas y soluciones para el transporte de palets y cajas; Transporte Aero Power & Free; Tecnologías de robótica; Control de posicionamiento y telemetria laser; Visión Artificial; AGV; Vehículos filoguiados y magneto guiados; Automatización y Software PLC; Las líneas de producción; Líneas de montaje flexible; Almacenamiento automatizado; Sistemas para la preparación de Pedidos; Manipuladores automatizados.

Stahl Talhas

Stand N-07



Stahl Talhas Equipamentos de Movimentação Ltda.
Rod. Regis Bittencourt s/n, Km 292,7 - Potuverá
Cep: 06882-700 - Itapeericica da Serra - São Paulo - Brasil
Tel.: 11 4147-7777 - Fax: 11 4147-7779
jaqueline@stahl-talhas.com.br
www.stahl-talhas.com.br

Pontes Rolantes Stahl otimizadas para cada aplicação. A linha de componentes padronizados e certificados permite a construção de pontes rolantes otimizadas, mesmo nos casos onde não são necessários grandes vãos, altas capacidades de carga, grandes percursos.

STAHL Overhead Cranes. Optimized for each application Our line of standardized and certified components allows us to build the right crane for nearly all applications. Whether you need wide spans, high lifting capacities, high lifting heights.

Grúas Stahl. Optimizadas para cada aplicación. Nuestra línea de componentes estandarizados y certificados permite la construcción de grúas optimizadas, incluso en los casos donde si necesita grandes luces, alta capacidad de carga.

Produtos: Equipamentos de elevação e movimentação de car-

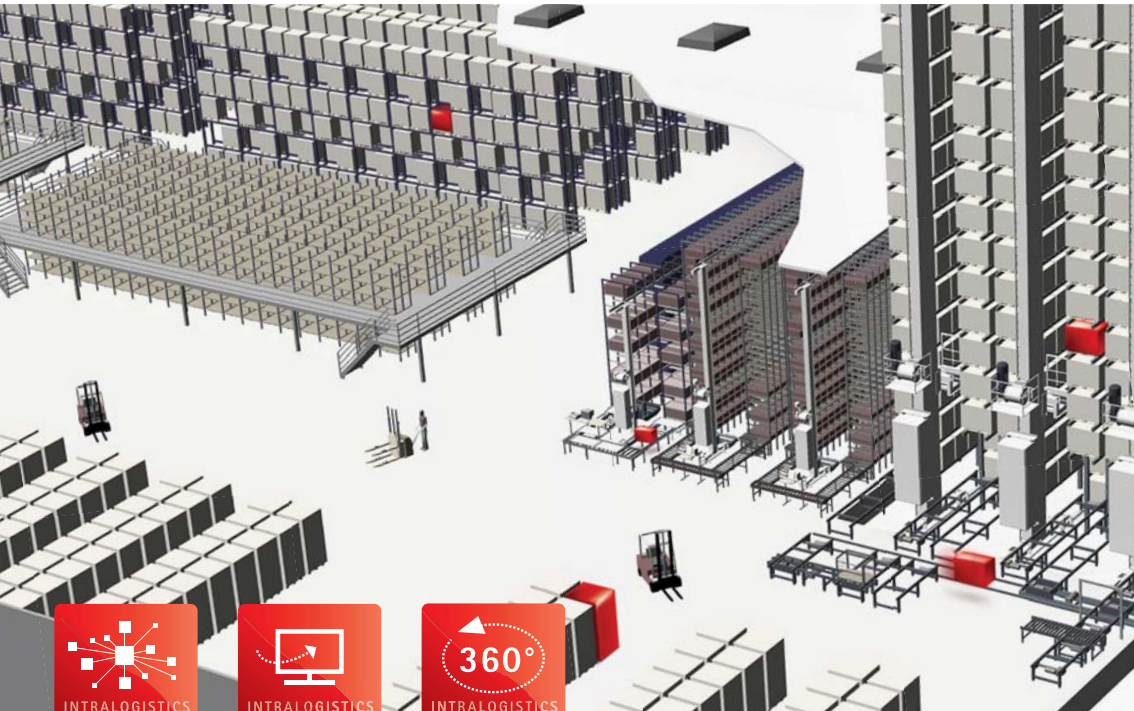

Soluções para Intralogística *sob medida.*

Sistemas para Intralogística

- Consultoria e Design de sistemas
- Instalações de Sistema
- Modernização
- Máquinas de armazenamento e retirada
- Sistema Shuttle

Software para intralogística

- viad@tWMS-Suite
- SAP – Soluções Logísticas

Serviços para Intralogística

- Assistência 24 horas por dia, 365 dias no ano
- Manutenção
- Peças de reposição

CeMAT
SOUTH AMERICA

SÃO PAULO - BRASIL
30/06 a 03/07/2015

Venha nos visitar no
Stand J 17

expositores exhibitors/expositores

gas em geral, como: talhas elétricas, troles, guindastes giratórios, monovias, pontes rolantes e componentes.

Standard Tyres

Stand B-19



Standard Tyres Indústria e Comércio de Borrachas e Polímeros Ltda.

Dep. Luis Eduardo Magalhães, Od J, s/n - D. Industrial
Cep: 44094-312 - Feira de Santana - Bahia - Brasil
Tel.: 11 3719-0070 - Fax: 11 3719-0075
contato@standardtyres.com.br
www.standardtyres.com.br

A Standard Tyres é a solução em pneus especiais para empilhadeiras, rebocadores, guindastes, carretas, trailers Ro-Ro, tratores agrícolas, terraplanagem, mineração, implementos e diversas outras aplicações.

Standard Tyres Ltd is the one stop solution for all your material handling needs. As the largest solid industrial tyre manufacturer in Latin America it supplies all the main original equipment manufacturers (OEM) of forklifts in Brazil.

Standard Tyres Ltd. es la solución única para todas sus necesidades de movimiento de materiales y carretillas elevadoras. Como el mayor fabricante de neumáticos sólidos industriales en América Latina que suministra todos los principales fabricantes de equipos.

Produtos: Pneus especiais para empilhadeiras, rebocadores, guindastes, carretas, trailers Ro-Ro, tratores agrícolas, terraplanagem, mineração, implementos e diversas outras aplicações. Pneus industriais para empilhadeiras compostos por pneus pneumáticos, superelásticos.

Tyres all your material handling needs: a full range of industrial tyres for fork lift trucks, ports, roll on roll off trailers, ground support equipment, among others from solid resilient, press on bands, pneumatics and wheels to specialist compounds.

Productos: Neumáticos especiales para movimiento de materiales: carretillas elevadoras, remolcadores, grúas, camiones, remolques, tratores agrícolas, movimiento de tierras, minería, implementos y otros en las versiones solido, neumático, super-elástico, cushion.

Still

Stand C-23



KION South America Fabricação de Equipamentos para Armazenagem Ltda.

Rua General Izidoro Dias Lopes, 141 - Comp. 12 - Vila Paulicéia
Cep: 09687-100 - São Bernardo do Campo - SP - Brasil
Tel.: 11 4066-8157 - Fax: 11 4066-8120
comercial@still.com.br
www.still.com.br

Uma das maiores fabricantes de empilhadeiras do mundo, a STILL possui unidades fabris estrategicamente distribuídas para o atendimento mais efetivo das necessidades globais do mercado.

Store Automação

Stand L-24



Store Comércio e Serviços de Automação Ltda. ME
Rua Oscar Freire, 2295 - Pinheiros
Cep: 05409-011 - São Paulo - SP - Brasil
Tel.: 11 3087-4400
comercial@storeautomacao.com.br
storeautomacao.com.br

A Store Automação, uma das líderes brasileiras de TI para a área de logística e desenvolvedora da solução Store/WMS (Warehouse Management System), sistema de gerenciamento de depósitos e armazéns, completou 24 anos com a marca de mais de 3.500 licenças.

Store Automação, one of Brazil's leading IT companies for logistics and developer of Store/WMS (warehouse management systems), completed 24 years with more than 3,500 licenses of marketed applications.

Store Automação, una de las principales empresas brasileñas de TI de la area logística y desarrollador de la solución/WMS (Warehouse Management System), sistemas de gestión de almacenes y bodegas, completó 24 años con más de 3.500 licencias.

Produtos: WMS Solução completa para o controle e gestão de armazéns do recebimento à entrega dos produtos. WMS é um conjunto de operações automatizadas, utilizando códigos de barras, coletores de dados Rádio Frequência e Troca Eletrônica de Informações (E.D.I.).

Products: WMS WMS is a complete solution for controlling and managing warehouse processes from receiving to delivery. WMS is a set of automated operations, that use bar codes, data collectors Radio Frequency and Electronic Information Exchange.

Productos: WMS Solución completa para el control y gestión de los almacenes de recibimientos hasta la entrega del producto. WMS es un conjunto de operaciones automatizadas, utilizando códigos de barras, los recolectores de datos de radiofrecuencia.

Lançamentos: WMS Pré-configurado. A solução especializada para o controle e gestão de armazéns do recebimento à entrega dos produtos pré-configurada para segmentos específicos. Em

um mercado competitivo, existe a necessidade de implantações rápidas de sistemas.

Launches: Plug-and-play WMS Specialized software of Warehouse Management System pre-configured for specific segments: Pharma, Higiy&Clean, Food&Bev and Chemi.

Lanzamientos: WMS preconfigurado Software especializado para el control y recepción de gestión de almacén de entrega pre-configurado para los segmentos: Productos farmacéuticos, higiene y limpieza, alimentos y bebidas y de productos químicos.

Storopack do Brasil

Stand A-37



Storopack do Brasil Emb. de Prot. Ltda.
Tiangua, 135 - V. Mascote
Cep: 04363100 - São Paulo - SP - Brasil
Tel.: 11 56774699
packaging@storopack.com
www.storopack.com.br

Multinational Alemã, especializada em Embalagens de Proteção, com mais de 50 anos de atuação e líder no mercado europeu.

Produtos: Embalagens de proteção e desenvolvimento sistemas de integração logísticos.

System Brasil

Stand A-70



System Brasil Comércio de Máquinas e Peças para a Indústria Ltda.
Rua 1 Vila, 270
Cep: 13503-530 - Rio Claro - SP - Brasil
Tel.: 19 2111-2009 - Fax: 19 3534-9292
rmesas@system-group.com.br
www.modula.eu

Sythex Soluções em WMS e TMS

Stand A-70



Sythex Tecnologia em Sistemas Ltda.
George Ohm, 206 - Cidade Monções
Cep: 04576-020 - São Paulo - SP - Brasil

Nossa exigência por qualidade é tão grande quanto a sua.

LINHA COMPLETA

WAREHOUSE

Linha PR

Empilhadeira Retrátil
PR17 para 1.700kg e elevação até 9,0m
PR20i para 2.000kg e elevação até 11,6m



Linha TE

Transpaleta Elétrica
TE18 para 1.800kg operador andando
TE25W para 2.500kg operador andando
TE25 para 2.500kg operador a bordo
com modelos para 1 e 2 paletes



Linha SP Lançamento!

Selecionadora de Pedido Horizontal
SP25H para 2.500kg operador a bordo
com modelos para 1 e 2 paletes



Equipamento financiado pelo



DESDE 1983 FABRICANDO
EQUIPAMENTOS NO BRASIL.



Paletrans

EMPILHADEIRAS & TRANSPALETES



CONSULTE NOSSA LINHA COMPLETA DE EQUIPAMENTOS DE MOVIMENTAÇÃO DE CARGA

Consulte Rede de Revendedores Autorizados:

www.paletrans.com.br

0800 941 4442



Tel.: 11 5506-0861 - Fax: 11 5506-0861
 sythex@sythex.com.br
 www.sythex.com.br

Tecfork

Stand E-48



Tecfork Máquinas Ltda. - Epp
 Rua dos Trilhos, 603
 Cep: 03168-005 - São Paulo - SP - Brasil
 Tel.: 11 2615-2777 - Fax: 2615-3777
 vendas@tecfork.com.br
 www.tecfork.com.br

Experiência, product development capability Zanotti.
Companhia resultante associação entre Termoprol y Zanotti.
 Añade la fiabilidad, la tradición, el conocimiento del mercado, la estructura dinámica, la línea de productos dedicados Termoprol con experiencia, la capacidad de desarrollo de productos Zanotti.

Produtos: As máquinas da Termoprol Zanotti fazem parte de toda a sua linha produtiva. Unidade Condensadora (TC); Monobloco de Parede (TM); Chiller (LCC-LCM); Central Multicompressora (CM); Monobloco de Teto (TR); Conservação de grãos (DUK); Unidade Condensadora (TS).

Products: Machines of Termoprol Zanotti are part of the entire production line. Condensing unit (TC); Freestanding Wall (TM); Chiller (LCC-LCM); Central Multicompressora (CM); Monobloc ceiling (TR); Grain storage (DUK); Condensing unit (TS).

Productos: Máquinas de Termoprol Zanotti son parte de toda la línea de producción. Unidad de condensación (TC); Muro independiente (TM); Chiller (LCC-LCM); Multicompressora Central (MC); Techo Monobloc (TR); Almacenamiento de granos.

storage solutions, leasing sheds for logistics, industrial area, agribusiness and infrastructure. Topico has 2 million square meters installed in Brazil.

Fundada em 1980, Tópico é a maior empresa de Brasil em soluções temporais de armazenaje, alquila galpones para logística, área industrial, agro negocios e infraestrutura. Tiene 2 millones de metros cuadrados instalados en Brasil.

Produtos: Entre os destaques do portfólio da Tópico está o galpão de lona duas águas, solução inteligente para armazenagem que não exige fundação, sem montagem extremamente rápida e estrutura modular, tornando-se uma solução eficiente, flexível, com baixo custo.

Among the portfolio highlights is the temporary doubled pitched shed. The model with metal frame and canvas coating does not require foundation, which enables mounting in a few days, and has a modular structure.

Productos: Entre los destaques del portafolio está el galpón temporal "dos aguas". El modelo, con estructura metálica y revestimiento en lona, no exige fundación, lo que permite un montaje en pocos días, y tiene estructura modular, adaptándose a la necesidad de almacenate.

Tedesco Engenharia

Stand I-07



Tedesco Engenharia e Logística Ltda.
 Rua Darcy Longhi 220
 Cep: 85700-000 - Bento Gonçalves - RS - Brasil
 Tel.: 54 3451-7611 - Fax: 54 3451-7611
 alex@grupotedesco.com.br
 www.tedesco.eng.br

Langamentos: Unidade Condensadora (TC); Monobloco de Parede (TM); Chiller (LCC-LCM); Central Multicompressora (CM); Monobloco de Teto (TR); Conservação de grãos (DUK); Unidade Condensadora (TS); Racks para fluidos naturais (CO₂); Transporte Refrigerado.

Launches: Condensing unit (TC); Freestanding Wall (TM); Chiller (LCC-LCM); Central Multicompressora (CM); Monobloc ceiling (TR); Grain storage (DUK); Condensing unit (TS); Racks for natural fluids (CO₂); transport refrigeration.

Lanzamientos: Unidad de condensación (TC); Muro independiente (TM); Chiller (LCC-LCM); Multicompressora Central (MC); Techo Monobloc (TR); Almacenamiento de granos (DUK); Unidad de condensación (TS); Bastidores para fluidos naturales (CO₂) transporte isotérmico.

Toyota Empilhadeira

Stand C-25



Toyota Material Handling Mercosul Ind. e Com. de Equip. Ltda.
 Avenida Prestes Maia, 1587 - Campanário
 Cep: 09930-270 - Diadema - SP - Brasil
 Tel.: 11 3511-0400
 jaqueline.machado@tmhm.com.br
 www.tmhm.com.br

Perfil de médio porte, atendimento nacional, média 400 funcionários.

Produtos: Produção e comercialização de Empilhadeiras e Paletes. Vendas de Serviços e Peças.

Langamentos: Paletesira SW6.

Termoprol Zanotti

Stand K-01



Termoprol Zanotti do Brasil Ltda.
 Rua da Várzea, 542 - São Pedro
 Cep: 91040600 - Porto Alegre - RS - Brasil
 Tel.: 51 3341-4805
 orcamentos@termoprol.com.br
 www.termoprol.com.br

Empresa resultante da associação entre a Termoprol e a Zanotti. Agrega a confiabilidade, a tradição, o conhecimento do mercado, a estrutura dinâmica, a linha de produtos consagrada da Termoprol com a experiência, a capacidade de desenvolvimento de produtos da Zanotti.

Company resulting association between Termoprol and Zanotti.
Adds reliability, tradition, knowledge of the market, the dynamic structure, the line of devoted products Termoprol with

Tópico

Stand K-08



R. Gomes de Carvalho, 1.356 - Vila Olímpia
 Cep: 04548-00 - São Paulo - SP - Brasil
 Tel.: 11 2344-1200 - Fax: 11 2344-1200
 marketing@topico.com.br
 www.topico.com.br

Fundada em 1980, a Tópico é a maior empresa do Brasil em soluções temporárias de armazenagem, locando galpões para logística, área industrial, agronegócios e infraestrutura. Atualmente conta com 2 milhões de metros quadrados instalados no Brasil.

Founded in 1980, Tópico is the largest company in temporary

Transpack

Stand A-22



Transpack Indústria e Comércio Ltda.
 Av. A, 1
 Cep: 12610-195 - Lorena - SP - Brasil
 Tel.: 12 3157-1480 - Fax: 12 3157-6091
 dir@transpack.com.br
 www.transpack.com.br



Missão: Zero Emissão.
www.still-zero-emission.com



Empilhadeiras inovadoras da STILL: Potentes,eficientes e ecológicas. Na intralogística, tanto as empilhadeiras elétricas quanto à combustão estão amplamente difundidas e passaram por grandes avanços tecnológicos nos últimos anos. A STILL tem a empilhadeira certa para sua aplicação, descubra o nosso diferencial e conheça mais sobre a série RX da STILL.
www.still-zero-emission.com

first in intralogistics

STILL

Travema

Stand O-05



Travema Indústria e Proteções Logísticas Ltda.
Rua Benedito Campos Moraes, 126
Cep: 05094010 - São Paulo - SP - Brasil
Tel.: 11 3831-8911 - Fax: 3831-8911
amielli@travema.com.br
www.travema.com.br

Trilha Quad

Stand L - 03

Isis Souza Novo Me.
Av. São João, 1086 - Loja 14 - Bairro República
Cep: 01036100 - São Paulo - SP - Brasil
Tel.: 11 3222-5343
contato@trilhaquad.com.br

Versus do Brasil

Stand L-06



Versus do Brasil Ltda.
Rua Dr. Maria Augusta Saraiva, 75
Cep: 04545060 - São Paulo - SP - Brasil
Tel.: 11 3842-4065
marketing@versusbr.com.br

Trelleborg Wheel Systems

Stand E-31



Trelleborg do Brasil Ltda.
Avenida Charles Goodyear, 65 - Cururuquara
Cep: 06524-115 - Santana de Parnaíba - SP - Brasil
Tel.: 11 2802-9255 - Fax: 11 2802-9255
rafaella.sene@trelleborg.com
www.trelleborg.com/wheelsystems

Trelleborg Wheel Systems é líder mundial de pneus e rodas para os maquinários agrícola, florestal, empilhadeiras e outros veículos de movimentação de materiais. A companhia oferece soluções altamente especializadas.

Trelleborg Wheel Systems is a leading global supplier of tires and complete wheel systems for agricultural and forest machinery, forklift trucks and other materials-handling vehicles.

Trelleborg Wheel Systems es un proveedor líder mundial de neumáticos y sistemas completos de ruedas para maquinaria agrícola y forestal, carretillas elevadoras/ montacargas y otros vehículos de manipulación de materiales.

Produtos: Pneus Superelásticos, Pneu Cushion ou Press-on, Esteira de Borracha, Pneumático e Câmara de Ar para empilhadeira e outros veículos de movimentação de materiais.

Products: Resilient tire, Cushion or Press-on, Rubber Track, Pneumatic y tubes for forklift trucks and other materials-handling vehicles.

Productos: Llantas Sólidas o Super-Elasticas, Cushion o Press-on, Urugas de caucho, Neumáticos y Cámara de aire para montacargas y otros vehículos de manipulación de materiales.

Lançamentos: Pneu com tecnologia Pit Stop Line, desenvolvida e patenteada pela Trelleborg.

Launches: Resilient Tire with Pit Stop Line Technology, developed by Trelleborg.

Lanzamientos: Llantas Sólidas o Super-Elasticas con tecnología Pit Stop Line, desarrollada por Trelleborg.

TVH-Dinamica

Stand A-31



TVH-Dinamica Peças Ltda.
Rua Francisco Foga, 840 - Distrito Industrial
Cep: 13280000 - Vinhedo - SP - Brasil
Tel.: 19 3045-4251 - Fax: 19 3045-4260
cibelesalvaterra@tvh.com
www.tvhdinamica.com.br

A TVH-Dinamica é uma empresa de distribuição de peças e acessórios para as linhas de movimentação, industrial e agrícola, foi criada a partir da aquisição da Dinamica pela TVH em 2012. A incorporação dá uma experiência das duas empresas.

In 2012, after being active in Brazil for 13 years, TVH acquired Dinamica, a company with 57 years of experience in the market and one of the biggest Brazilian distributors of parts and accessories for tractors and agricultural equipment.

Produtos: Peças e acessórios para a linha de movimentação, industrial e agrícola: empilhadeiras, plataformas aéreas, tratores e manipuladores telescópicos.

Products: Parts and accessories for all brands of forklifts, aerial work platforms, tractors and telehandlers.

Lançamentos: Câmera sem fio LiftCam; Blue Safety Light; Paleteiras; Faróis de LED; WuBump, Safe-T-Lock.

Launches: LiftCam; Blue Safety Light; Hand pallet truck; LED; WuBump; Safe-T-Lock.

VDMA

Stand C-39



VDMA Materials Handling And Intralogistics
Lyoner Strasse 18
Cep: 60528 - Frankfurt - Germany
andreas.scherb@vdma.org

ULMA Handling Systems

Stand N-05



ULMA Manutencion S.COOP
Rua José Getúlio 579 - Cj22 - Aclimação
Cep: 01509-001 - São Paulo - SP - Brasil
Tel.: 11 3711-5940 - Fax: 11 2167-5284
info@handling.ulma.com
www.ulmahandling.com.br

ULMA Handling Systems desenvolvemos seu negócio através de Engenharia Global em Sistemas de Movimentação e Armazenagem de Materiais, com uma extensa gama de soluções logísticas dirigidas ao campo de Distribuição e Automação da Manufatura.

At ULMA Handling Systems we develop our activities in Integrated Engineering in Material Handling Systems through an extensive range of integrated logistics solutions targeted at the Distribution sector and Automatic Manufacturing as well as Supply Chain.

En ULMA Handling Systems desarrollamos nuestra actividad como Ingeniería Integral en Material Handling Systems a través de una extensa gama en soluciones logísticas dirigidas al ámbito de la Distribución y de la Fabricación Automática.

Produtos: Soluções de separação de pedidos, soluções de armazenagem automática, soluções de transporte automático, soluções de classificação automática, soluções de finais de linha. WMS- software de gerenciamento de armazenagem.

Products: picking system solutions automated storage solutions conveyor and automatic guides vehicle automated sorting solutions end of line solutions wms- supply chain software.

Productos: soluciones de preparación de pedidos soluciones de almacenamiento automático soluciones de transporte automático soluciones de clasificación automática soluciones de final de línea sga- software de gestión de almacén.

viastore

Stand J-17



viastore Systems Ltda.
Av. Doutor José Bonifácio Coutinho Nogueira, 214 - Vila
Madalena
Cep: 13091-611 - Campinas - SP - Brasil
Tel.: 19 3305-4100
info.br@viastore.com
www.br.viastore.com

Há 40 anos, a viastore é uma das líderes mundiais em fornecimento de instalações turn-key de intralogísticas para empresas dos setores industrial, comercial e de prestação de serviços.

Produtos: A empresa apresenta suas soluções para automação intralogísticas, como os transelevadores, estações de picking e WMS, além de toda a expertise global adquirida em mais de 100 anos de companhia e 40 anos de atuação específica na área intralogística.

Lançamentos: Novo sistema de shuttle.

Vinnig

Stand B-17



Vinnig Componentes Eletrônicos Ltda.
Av. Dom Hélder Câmara, 5644 Sl. 1214 - Pílares
Cep: 20771-004 - Rio de Janeiro - RJ - Brasil
Tel.: 21 3979-0283 - Fax: 21 3264-4761
comercial@vinnig.com.br
www.vinnig.com.br

Distribuidor autorizado Curtis Instruments Inc. para o Brasil, com estoque de peças reposto constantemente. Oferece suporte técnico necessário durante a fase de projeto, testes dos protótipos e aplicação de produto.

Produtos: Venda de componentes eletrônicos para controle de veículos elétricos, como controladores de impulso, contadores, instrumentos de medição tais como horímetros e medidores de descarga de baterias, chaves interruptoras e aceleradores, entre outros componentes.

Vulkoprin

Stand E-37



Vulkoprin Nv Herderstraat, 4
Cep: 8700 - Tielt - Belgica
Tel.: 32 51 403 806 - Fax: 51 401 567
peter.maton@vulkoprin.be
www.vulkoprin.be

Yale

Stand C-43



NACCO Materials Handling Group Brasil Ltda.
Avenida Tamoré, 267 - Alphaville
Cep: 06460-000 - Barueri - SP - Brasil
Tel.: 11 4134-4700
vendas.yale@nmhg.com
www.yale.com/brasil/pt-br



HÁ QUEM PENSE QUE ERROS DE ENTREGA SÃO INEVITÁVEIS. NÓS PENSAMOS DIFERENTE.

A operação eficiente de armazéns e centros de distribuições é o diferencial para satisfação e rentabilidade do cliente. Por isso, muitas marcas líderes de mercado confiam nos sistemas de triagem BEUMER e Crisplant como o coração de sua cadeia de suprimentos. Através de uma visão operacional e analítica, o BEUMER Group fornece sistemas de manuseio de material completamente automatizados que se encaixam perfeitamente no processo de seu negócio. Com velocidade, capacidade e precisão excepcionais, a nossa tecnologia faz toda a diferença para sua marca, seus clientes e seus resultados. **Para mais informações, visite www.beumergroup.com**





A Yale Materials Handling Corporation é um dos mais antigos e originais fabricantes de empilhadeiras do mundo, presente no ramo de elevação por mais de 137 anos. Oferecemos empilhadeiras capazes de movimentar cargas de 0 a 16 toneladas.

Yale is one of the oldest, original manufacturers of lift trucks and warehouse equipment in the world, having been in the business of lifting for over 137 years.

Produtos: Empilhadeiras para corredores estreitos; Seleccionadora de Pedidos Trilateral; Paleteira; Paleteira com Torre; Empilhadeiras elétricas de três rodas; Empilhadeiras elétricas de quatro rodas; Rebocadores; Empilhadeiras a combustão com pneus pneumáticos. Reach Trucks Order Pickers Very Narrow Aisle Pallet Trucks Pallet Stackers 3 Wheel Electric Trucks 4 Wheels Electric Trucks Tow Tractors Internal Combustion Trucks Compact Internal Combustion Trucks.

Lançamentos: Nova empilhadeira a combustão.

Launches: New Internal Combustion Truck

Jorge Ferrari Comercial Elétrica e Importadora Eireli Me.

Rua Euclides Savietto, nº 5, Sala 6
Cep: 09271-710 - Santo André - SP - Brasil
Tel.: 11 4475-7334

jorgeferrari@zapidobrasil.com.br
www.zapidobrasil.com.br

Zephir S.P.A.

Stand C-35



Zephir S.P.A.

Via Salvador Allende, 85 - Modena
Cep: 41122 - Modena - Italy - Italy
Tel.: 0039 059 252554 - Fax: 0039 059 253759

zephir@zephir.eu
www.zephir.eu

Fundada em 1969, foi ZEPHIR o primeiro fabricante de locotratores, equipamentos que representam uma alternativa altamente econômica para como locomotivas de manobras.

Born in 1969, Zephir has been the first producer of Locotractors, an alternative to rail shunting locomotives.

Fundada em 1969, Zephir ha sido el primer productor de remolcadores ferroviarios, una alternativa versátil a las locomotoras utilizadas en los patios de maniobra.

Produtos: Tratores terra-trilho elétricos; Tratores terra-trilho diesel; Rebocadores Industriais.

Products: Electric rail road shunting equipment Diesel rail road shunting equipment Industrial towing tractors.

Productos: Remolcadores ferroviarios eléctricos Remolcadores ferroviarios endotérmicos Remolcadores industriales.

Zapi do Brasil

Stand E-25



Zoomlion Forklift

Stand B-35



Zoomlion Forklift

Av. Anhanguera Km 27,015 LT.19
Cep: 05275-071 - Brasil
Tel.: 11 3912-5555
a.comercial@gtm.com.br

A divisão de veículos industriais Zoomlion fabrica empilhadeiras seguras, confortáveis e eficientes, com alto índice técnico operacional e extrema simplicidade de manutenção e reposição de peças. No Brasil, a Zoomlion Forklift é representada pela empresa GTM Máquinas e Equipamentos que disponibiliza a linha completa de empilhadeiras GLP, Diesel, Elétricas e "Warehouse", ideais para grandes armazéns, depósitos e centros de distribuição.

The division of industrial vehicles Zoomlion manufactures safe, comfortable and efficient forklifts, with high technical operation content and simplicity of maintenance and spare parts. In Brazil the Zoomlion Forklift is represented by the company GTM Máquinas e Equipamentos that provides the complete range of forklifts LPG, Diesel, Electric and "Warehouse", ideal for department stores, warehouses and distribution centers.

La división de vehículos industriales Zoomlion fabrica autolevadores seguros, confortables y eficientes, con alto índice técnico operacional y extrema facilidad de mantenimiento y substitución de piezas. En Brasil la marca Zoomlion Forklift está representada por la empresa GTM Máquinas y Equipos que disponibiliza la línea completa de autolevadores a GLP, Diesel, Eléctricas y "Warehouse", ideales para grandes depósitos y centros de distribución.

Produtos: Move & Lift: Guindastes; Empilhadeiras; Carrinhos manuais; Plataformas de elevação. ■

Os destaques de Logweb na edição de Julho:

- Anuário de Logística
- Embalagem e Acessórios
- Distribuição no Setor Eletroeletrônico: Operadores Logísticos e Transportadoras
- Cobertura da CeMAT 2015

REVISTA
Logweb

Anuncie!
Não esconda a sua empresa.

11 3964.3744 11 3964.3165

www.logweb.com.br



Portal e Revista Logweb



@logweb_editora



logweb_editora

REVISTA

Digital desde 2002

Logweb

referência em logística

| www.logweb.com.br | edição nº 11001 Jun | 2015 | R\$ 22,00 |

- Agrologística
- Armazenagem
- Comércio Exterior
- E-commerce
- Embalagem
- Logística Portuária
- Movimentação
- Multimodal
- PDV
- Supply Chain



ARMAZENAGEM

Sistemas e equipamentos melhoram a eficiência

CONDOMÍNIOS LOGÍSTICOS
Mercado ainda tem potencial para crescer

Logística & Meio Ambiente

 Portal.e.Revista.Logweb

 @logweb_editora

 logweb_editora

Marcos & Farina Arquitetos aposta na construção sustentável como oportunidade de negócios

A Marcos & Farina Arquitetos (Fone: 11 5071.0360) presta serviços nas áreas de projetos e gerenciamento técnico e financeiro de obras de engenharia para os setores industrial e de logística, apostando também seus investimentos em uma tendência mundial e que tem ganhado cada vez mais espaço: o mercado de construção sustentável. Um dos destaques dessa tendência é o Retrofit. Oriunda do termo inglês, a palavra se refere a uma técnica construtiva que traz como conceito popular “reformular”, sendo que na área assume o sentido de customizar, adaptar e melhorar os equipamentos, conforto e possibilidades de uso de um antigo edifício. A Marcos & Farina também tem direcionado parte de seu trabalho para o processo de certificação de obras dos seus clientes com o Selo LEED Green Building, tanto que, no momento, estão em processo de certificação LEED algumas obras desenvolvidas pela empresa, com destaque para dois projetos de galpão logístico que utilizam tecnologia de ponta e dentro de padrões internacionais. Uma delas é a Global Logistic Properties (GLP), empreendimento que conta com mais de 100.000 m², localizada em Gravataí, RS, e a outra é a GR Properties 1, cuja obra abrange mais de 20.000 m², situada em Campinas, SP. Ambas as construções apresentam em seu projeto telhado branco para menor aquecimento interno; reuso de água, tanto na coleta de água de chuvas, como reuso da água da estação de tratamento de efluentes; especificação de materiais com menor consumo de água e energia; utilização de plantas nativas no paisagismo e outros recursos urbanísticos que promovam interação das pessoas com a edificação.

Rota das Bandeiras inaugura central de triagem de material reciclável em Itatiba, SP

O município de Itatiba, SP, passou a contar com uma moderna central de triagem de material reciclável para destinação correta dos resíduos gerados na cidade e, também, nas rodovias do Corredor Dom Pedro. O espaço foi construído a partir das ações do programa Rota Reciclável, desenvolvido pela Concessionária Rota das Bandeiras (Fone: 11 4894.8500), e é resultado de uma parceria entre a empresa, a Prefeitura de Itatiba, o Banco Nacional de Desenvolvimento Econômico e Social (BNDES) e a Agência de Transportes de São Paulo (Artesp). A central de triagem será operada pelos membros da Cooperativa Reviver pelos próximos 25 anos e tem capacidade para processar 220 toneladas de recicláveis por mês. A nova sede possui moderno pátio de manuseio e áreas para recebimento e armazenamento do material, com três esteiras mecanizadas. Construído em um terreno de 6.000 m², o galpão também possui sede administrativa, vestiários com acessibilidade e área de lazer. A Rota das Bandeiras investiu R\$ 2,5 milhões no programa. Além da construção da central de triagem, o programa Rota Reciclável propiciou a capacitação dos cooperados. Desde setembro de 2013, foram 400 horas



de cursos sobre gestão, organização da produção e visitas técnicas a outras centrais. Uma CIPA – Comissão Interna de Prevenção de Acidentes também foi criada. Outro destaque foi o forte trabalho de conscientização realizado com toda a população de Itatiba, para que a coleta seletiva fosse aplicada de forma correta na cidade. Hoje, a coleta seletiva é realizada em todo o perímetro urbano da cidade.

Reciclanip retirou do meio ambiente 445 toneladas de pneus inservíveis em 2014

A Reciclanip, entidade ligada à ANIP – Associação Nacional da Indústria de Pneumáticos (Fone: 11 5503.5400), coletou e destinou de forma ambientalmente correta mais de 445 mil toneladas de pneus inservíveis durante o ano passado - um incremento de 10,15% quando comparado ao mesmo período de 2013, quando o número foi de 404 mil toneladas. Esta quantia equivale a 89

milhões de unidades de pneus de carros de passeio retirados das ruas, estradas e rios das 27 capitais brasileiras. Um pneu é considerado inservível quando não há mais condição de ser utilizado para circulação ou reforma. “A previsão de investimento para 2015 é de R\$ 105 milhões, valor superior ao investido no ano passado, que foi de R\$ 99 milhões. Esses recursos são utilizados para os gastos logísti-

cos, que hoje representam mais de 60% dos nossos pagamentos, e também para todos os investimentos na destinação correta. Temos hoje mais de 834 pontos de coleta e uma média de 70 caminhões transitando diariamente, em todos os dias do ano. Toda essa complexa operação logística é comandada pela Reciclanip, que já tem experiência acumulada desde 1999, quando começou a coleta pelos fabricantes”, explica Alberto Mayer, presidente da ANIP. Os 834 pontos de coleta atuais estão distribuídos em todos os estados e Distrito Federal e foram criados em parceria, em princípio com prefeituras de municípios com mais de 100 mil habitantes ou um consórcio de municípios que possibilite atingir esse número mínimo. As prefeituras cedem os terrenos dentro das normas específicas de segurança e higiene para receber os pneus inservíveis vindos de origens diversas. O responsável pelo Ponto de Coleta comunica à Reciclanip sobre a necessidade de retirada do material quando atinge a quantidade de 2 mil pneus de passeio ou 300 pneus de caminhões. A partir daí, a Reciclanip programa a retirada do material com os transportadores conveniados.

Patrus Transportes passa a usar veículo elétrico para fazer entregas

A Patrus Transportes (Fone: 31 2191.1000) investiu na compra de um veículo elétrico para entregas – o furgão Kangoo ZE da Renault –, que é altamente sustentável, pois não emite poluentes na atmosfera e consome 3 KVA/16A de energia para rodar 120 km. Segundo informações da empresa, este é primeiro veículo elétrico a fazer entregas em Minas Gerais. O tempo para o carregamento máximo do veículo é de 8 horas. Além de ter um motor com potência de 60 cavalos e sistema antirruído, o veículo também possui regulador e limitador de velocidade de 130 km/h, sistema antirroubo comandado por chave a transponder e capacidade de 3.000 litros (3m³) para carregamento, podendo transportar até 800 quilos. O Kangoo ZE será utilizado nas Entregas Porta a Porta (EPP) em Belo Horizonte, MG. Logweb



IMPRESSORAS TÉRMICAS PRINTRONIX®



T4M - A Melhor Relação Custo/Benefício

- Baixo custo e Alto desempenho
- Troca de cabeça de impressão pelo operador
- Sistema de Gerenciamento ON LINE
- Pode ser transformada em impressora Térmica RFID

T5000 com ODV* - Código de barras sem erro

- Impressão do código de barras com 100% de legibilidade
- Troca da cabeça de impressão pelo operador
- Sistema de Gerenciamento ON LINE

*ODV – Verificador ON LINE de impressão de código de barras



T2N - A Impressora Industrial de Baixo Custo

- Gabinete metálico para ambientes industriais
- Interfaces Serial, USB 2.0 e Ethernet
- Painel de Controle via computador
- Emulações ZEBRA e Eltron

**RESOLUÇÃO
DE IMPRESSÃO
203 ou 300 DPI
NA MESMA IMPRESSORA**





O WMS pré-configurado permite a redução de investimento e tempo de implementação

A expertise da Store permitiu a criação de soluções para segmentos específicos:



STORE/WMS
pharma



STORE/WMS
food&bev



STORE/WMS
chemi



STORE/WMS
hygi&clean



Mais de 20 anos de experiência na implementação de softwares de logística

(11) 3087-4400
www.storeautomacao.com.br

logística farmacêutica/artigo

Produtos farmacêuticos: transporte refrigerado é desafio para cadeia do frio

Quando se fala em regulamentação para transporte refrigerado de cargas no Brasil, a carga de fármacos está entre as que mais geram preocupação ao mercado. Sabe-se que existe uma demanda considerável para produtos farmacêuticos sensíveis ao calor, exigindo acondicionamento entre 15°C e 30°C. Outros produtos, como os hemoderivados, necessitam de ambientes extremamente gelados. E há, também, os que precisam de ambiente refrigerado, como as vacinas e insulinas, que exigem condições de temperatura entre 2°C e 8°C.

Os fármacos recebem bastante atenção no quesito refrigeração devido aos riscos inerentes que produtos transportados com problemas apresentam. Mesmo recebendo soluções próprias da Anvisa – Agência Nacional de Vigilância Sanitária, instituição preocupada em monitorar o transporte de farmacêuticos, ainda há um gap considerável de regulações que seria sanado a partir da concentração das normas em uma regulamentação única. Consequentemente, deve haver auditorias e monitoramentos em toda a cadeia do frio.

Embora a própria Anvisa requeira que o transportador tenha controle de temperatura da carga e dê dicas de boas práticas, isso não determina quais sistemas ou soluções devem ser utilizados, como um baú isolado com equipamento de refrigeração.



Marcelo Nicoli - Gerente de produto Truck and Trailer da Thermo King do Brasil, especializada em equipamentos para refrigeração no setor de transportes.

Hoje, portanto, muitos utilizam a caixa isolada com gelo reutilizável e menos de 10% utilizam soluções confiáveis para o transporte refrigerado.

Esse cenário explica a estimativa da Organização Mundial de Saúde (OMS) de que aproximadamente 25% das vacinas atingem seus destinos deterioradas, devido à quebra da cadeia do frio. De acordo com a britânica Agência Reguladora de Produtos Medicinais e de Saúde (MHRA), a maior falha está no controle da temperatura, o que causa de 30-40% das falhas, compromete a qualidade do produto e causa risco à saúde.

O transporte de fármacos no Brasil exige cuidados e atenção extras, incluindo permissões especiais para atravessar grandes centros e o controle exato de temperatura dos baús refrigerados. Em termos de cadeia do frio, esse tipo de carga exige atenção e cuidados extras, como embalagens, limpeza e acompanhamento de profissionais da saúde. Na prática, toda a cadeia de medicamentos, desde a fabricação até a aquisição pelo consumidor, é acompanhada por normas e todas as empresas envolvidas devem possuir autorização para operar. Ou seja, toda a cadeia compartilha responsabilidade pelo produto final.

Outro desafio no quesito refrigeração é relacionado à restrição de tráfego em alguns centros urbanos. Como resultado as

empresas tiveram que se adaptar para que fosse possível transportar esse tipo de carga, utilizando um equipamento similar a um "freezer móvel" em veículos menores como vans e veículos urbanos de carga (VUC's). Para isso é necessário solicitar uma autorização junto ao órgão municipal responsável e ainda há chance de perda da carga caso o planejamento não seja eficiente, pois os equipamentos de refrigeração em VUC's dependem do motor diesel, e com a baixa rotação no tráfego o controle da temperatura fica afetado.

Também para que a temperatura adequada seja mantida, o Operador Logístico deve ser capacitado e seguir processos de boas práticas para não comprometer a cadeia. Nesse caso devem ser considerados fatores como quantidade de produtos sendo entregues, tempo em que as portas ficam abertas, qualidade do isolamento e outros. Para que todo

o processo seja feito da forma correta, algumas ações específicas se tornam necessárias. Por exemplo, o baú e o equipamento de refrigeração devem ser dimensionados adequadamente para acondicionar a carga na temperatura requerida. Também o transportador deve utilizar cortinas plásticas nas portas.

Há ainda muitos desafios e obstáculos, mas podem ser vencidos com a conscientização da indústria e união para educar toda a cadeia. É um pesar que o mercado da cadeia do frio caminhe de forma lenta, seja para transporte de congelados, hortifruti, farmacêutica, floriculturista ou qualquer outra carga. Mais uma vez, é passada a hora de todos os setores envolvidos se engajarem para buscar a excelência em práticas do transporte e conscientizar governos e governantes a fim de criar um reflexo positivo em toda a indústria. Logweb

Investimentos



TGA Logística fecha com a GREIF para transporte e armazenagem

A TGA Logística (11 3464.8181) é o novo operador exclusivo de armazenagem e transferência de carga da planta da GREIF, em Osasco, SP. Para atender este e outros novos clientes, a operadora logística investiu cerca de R\$ 250 mil reais na finalização do processo de verticalização de seus armazéns, abrindo mais de 4.000 posições-paletes, além das já existentes. Os serviços da TGA para a GREIF começaram em janeiro e devem ir até outubro deste ano, período de alta de produção da empresa, devendo alcançar um volume de 1.000 m² a 1.500 m² em armazenagem.

Os componentes que fazem do kart da Linde o mais rápido do mundo são os mesmos que você encontra em nossas empilhadeiras.

É por isso que enquanto um bate todos os recordes de velocidade, o outro bate todos os recordes de performance.

Quer conhecer esta energia eletrizante? Venha nos visitar na CeMAT no estande D55.

Quando o assunto é tecnologia, a Linde se destaca rapidamente.

Linde Material Handling

Linde



Linde Material Handling Brasil
(11) 3604-4755
comercial@linde-mh.com.br
www.linde-mh.com.br

Segmento de sistemas e equipamentos de **armazenagem** enxerga oportunidades mesmo com economia instável

Companhias acreditam que, mesmo sem um rumo positivo na economia por enquanto, o segmento está aproveitando chances de negócios impulsionados pela fraca infraestrutura brasileira.

O atual momento econômico complicado que o Brasil atravessa está sendo visto pelas empresas atuantes no segmento de sistemas e equipamentos de armazenagem menos como uma crise e mais como uma oportunidade. Se os rumos econômicos ainda não se mostram positivos, chegou a hora dessas companhias se movimentarem para serem lembradas pelo mercado.

De acordo com Daniel del Campo Álvarez, CEO para a América Latina da SSI Schäfer (Fone: 19 3826.8080), num cenário econômico como o de hoje, as empresas procuram oportunidades para melhorar a eficiência. E isto pode ser feito, por exemplo, revisando os processos para entender se não há formas mais simples de fazer as tarefas, mesmo que isso não necessariamente envolva aportes em equipamentos. “Outro caminho é realizar pequenos investimentos em sistemas convencionais de intralogística, como um simples portapaletes ou um drive-in, que vai permitir ter uma melhor organização e aproveitamento do

espaço e, consequentemente, evitará perdas por danos e permitirá uma densidade maior de armazenagem”, explica.

Para empresas que já estejam equipadas com este tipo de sistemas, outros produtos podem fazer a diferença, evitando investimentos maiores em propriedades e construções de novos galpões. “No caso, um sistema de portapaletes deslizante, sempre que o giro da mercadoria permitir, pode fornecer o dobro de capacidade de armazenagem na mesma metragem de superfície que um portapaletes convencional, sem engessar a seletividade, como no caso de um drive in”, ensina. Também é possível recorrer a um sistema de shuttles e, com frequência, a melhoria da produtividade chega com a implementação de um WMS, ou software de gestão de armazém, que traz a melhora do controle do estoque.

Em casos de operações mais evolu-



Álvarez, da SSI Schäfer: no período atual, as vendas continuam aquecidas em todos os setores, seja indústria, varejo, e-commerce, atacado ou 3PL.

das, Álvarez afirma que a automação traz uma série de vantagens que em tempos de dificuldades são ainda mais atrativas. “A eficiência para executar as tarefas, assim como a elevação da qualidade e do nível de serviço, são ingredientes que toda empresa quer incorporar aos seus processos”, lembra. “Sistemas de separação de pedidos, que permitem realizar a separação diária em um número reduzido

de horas, trazem enormes economias no longo prazo. Obrigam as empresas a serem mais disciplinadas, ao tempo que lhes brindam mais competitividade. Às vezes, viabilizam novas operações com as que um determinado player vai angariar novos clientes e incrementar sua fatia do mercado”, continua o CEO da SSI Schäfer. Já em casos de armazenagem, sistemas automatizados podem trabalhar dia e noite, no horário que for mais conveniente para as empresas, segundo seu recebimento



ou despacho, e precisam de mão de obra reduzida para trabalhar. "Armazéns verticais ainda permitem postergar ou cancelar investimentos em compra de terrenos para ampliação, assim como novas obras, ou talvez disponibilizar locais atualmente usados para armazenagem para outros usos, já que liberam grande quantidade de espaço."

De acordo com Álvarez,

"não existe nenhum setor que não possa se beneficiar de todo o acima exposto, da mesma forma que empresas de todas as regiões são passíveis de achar melhoras em suas operações. As perspectivas, portanto, são boas para empresas que, como a SSI Schäfer, tenham a



Cousandier, da Bertolini: "os negócios estão sendo bem disputados e continuamos investindo em parcerias. Melhoras devem vir a partir do 2º semestre"

oferecer soluções que tragam vantagens em termos de eficiência e competitividade. A melhoria logística não sabe de bons ou maus tempos; quando os tempos são bons, é obrigatório achar melhoras para conseguir atender a demanda sem explodir os custos. Quando os tempos não são tão bons, é preciso redobrar o pensamento e conseguir fazer mais com menos. No período atual, as vendas continuam

aquecidas em todos os setores, seja indústria, varejo, e-commerce, atacado, 3PL".

Filipe Cousandier, gerente comercial da Bertolini Sistemas de Armazenagem (Fone: 54 2102.4999), acredita que o cenário de armazenagem atual encami-



na para um panorama cada vez mais exigente e que demande projetos especializados para os diversos tipos de operações, e que estejam ainda mais focados na redução de custos e otimização na logística. "Tanto para sistemas convencionais do tipo portapaletes e drive-in, como para sistemas mais automatizados, como carros satélites, portapaletes deslizantes e transelevadores, estes fatores estão sempre envolvidos. No atual cenário do país, projetos de grande magnitude en-



A BRESCO ENTREGA A EXPANSÃO DO CENTRO DE DISTRIBUIÇÃO DA JOHN DEERE

Por meio de uma operação de **Build to Suit**, a **Bresco** dobrou o tamanho do centro de distribuição da **John Deere**, totalizando 76mil m² de área construída. Vizinho ao aeroporto, o imóvel está localizado no **Parque Corporativo Bresco Viracopos**, em Campinas, um condomínio de uso misto em expansão e que contará também com Hotel Ramada e outros galpões e escritórios para locação.

Acesse www.bresco.com.br

 **BRESCO**
RELAÇÕES BEM CONSTRUÍDAS

volvem grandes planejamentos, principalmente se for trabalhado com algumas linhas de crédito”, lembra.

E sobre as perspectivas em 2015, pelo cenário atual de governo, momento econômico e retração de mercado, a perspectiva não é das mais otimistas. “Os negócios potenciais que existem estão sendo bem disputados e vamos continuar investindo em novas parcerias. Temos uma previsão de melhoras a partir do segundo semestre de 2015”, afirma Cousandier.

Para Afif Miguel Filho, diretor comercial e industrial da Scheffer Logística e Automação (Fone: 42 3239.0700), o mercado de sistema de movimentação está numa fase de novas oportunidades: “as empresas não estão buscando equipamentos e, sim, soluções”. As companhias provedoras de solução entregam equipamentos integrados a sistemas gerenciáveis, capazes de atender diversos setores do mercado, como bebidas, automobilístico e distribuidores. “No momento, apresentamos uma crescente busca por estas soluções, fato marcado pelo alto número de orçamentos em andamento. Porém, considerando o momento econômico atual, o tempo de decisão para investir nestas soluções está maior”, completa.

A infraestrutura logística carente é lembrada por Flávio Piccinin, gerente operacional da Isma (Fone: 19 3814.6000), como um dos impulsionadores do mer-

cado de sistemas de armazenagem, que segue promissor em termos de negócios – uma vez que o processo de armazenagem é muito relevante para as organizações e pelo fato de haver uma carência em infraestrutura logística grande no país. No entanto, ainda segundo Piccinin, o setor é “extremamente sensível ao custo do crédito e ao câmbio, uma vez que importantes insumos possuem como referência de preço a moeda americana e há um importante volume de projetos que é viabilizado através de recursos de terceiros”.

De acordo com José Arsénio, diretor geral da Beumer Latinoamericana Equipamentos (Fone: 19 2129.1700), a automação dos processos não implica necessariamente num alto investimento em tecnologia. Como exemplo, ele cita a aplicação de um sistema de classificação que, mesmo simples, irá proporcionar um aumento do desempenho, seja no crescimento do fluxo processado, seja na diminuição dos erros na distribuição. “A automação dos processos torna-se, cada vez mais, um fator diferenciado que envolve a redução de custos operacionais e possibilita levar as operações a novos ni-



Zarinati Junior, da Mecalux: este é um momento em que os investimentos em logística são fundamentais para qualquer empresa se manter competitiva

veis de eficiência, exatidão e disponibilidade”, afirma.

Ao comentar sobre as perspectivas, o profissional acredita que, mesmo com um cenário macroeconômico marcado por inflação persistente e o encarecimento do crédito, há necessidade de investimento em automatização de sistemas para melhor e mais rápido atender a demanda do mercado. Segundo ele, este setor se caracteriza pelo grande

crescimento da concorrência, devido à constante mudança de comportamento e gosto dos consumidores e ao forte ritmo de expansão do comércio eletrônico. “Além disso, a automação permite a redução dos custos operacionais da empresa, fator essencial em um momento de desaceleração da economia do país”, completa.

Competitividade é o que espera a Mecalux do Brasil (Fone: 0800 770.6870) para o ano de 2015, devido ao cenário pouco favorável da economia interna. Como analisa Flávio Zarinati Junior, supervisor comercial da empresa, o aumento do câmbio inibirá as importações e as elevadas taxas de juros desestimularão o consumo e, por sua vez, o crescimento econômico neste ano. “Acreditamos que este seja um momento em que os investimentos em logística serão fundamentais para qualquer empresa se manter competitiva no mercado atual, pois, sem dúvida, o aprimoramento das atividades logísticas é de vital importância para a redução de custos de uma companhia”, afirma.

Segundo Zarinati Junior, a falta de investimentos em alguns setores, como o de transportes, ou qualificação de mão de obra no Brasil, por exemplo, torna a logística um desafio para qualquer empresário. “Por sua vez, o armazenamento se tornou um ponto de atenção por



CAÇÃO EMPILHADEIRAS LOCAÇÃO RETRÁTEIS BATERIAS PATOLADA

RETRÁTEIS TRANSPALETES RETRÁTEIS RETRÁTEIS

CONTRABALANÇADAS SELECIONADORAS RETRÁTEIS RETRÁTEIS

ELÉTRICAS RETRÁTEIS RETRÁTEIS

TRANSPALETEIRAS TRANSPALETES RETRÁTEIS RETRÁTEIS

CONTRAPESOS TRANSPALETES RETRÁTEIS RETRÁTEIS

LOCAÇÃO TRANSPALETES RETRÁTEIS RETRÁTEIS

RETRÁTEIS TRANSPALETES RETRÁTEIS RETRÁTEIS

RETRÁTEIS TRANSPALETES RETRÁTEIS RETRÁTEIS

RETRÁTEIS TRANSPALETES RETRÁTEIS RETRÁTEIS

RETRÁTEIS TRANSPALETES RETRÁTEIS RETRÁTEIS

RETRÁTEIS TRANSPALETES RETRÁTEIS RETRÁTEIS

RETRÁTEIS TRANSPALETES RETRÁTEIS RETRÁTEIS

RETRÁTEIS TRANSPALETES RETRÁTEIS RETRÁTEIS

RETRÁTEIS TRANSPALETES RETRÁTEIS RETRÁTEIS

RETRÁTEIS TRANSPALETES RETRÁTEIS RETRÁTEIS

RETRÁTEIS TRANSPALETES RETRÁTEIS RETRÁTEIS

RETRÁTEIS TRANSPALETES RETRÁTEIS RETRÁTEIS

RETRÁTEIS TRANSPALETES RETRÁTEIS RETRÁTEIS

RETRÁTEIS TRANSPALETES RETRÁTEIS RETRÁTEIS

RETRÁTEIS TRANSPALETES RETRÁTEIS RETRÁTEIS

RETRÁTEIS TRANSPALETES RETRÁTEIS RETRÁTEIS

RETRÁTEIS TRANSPALETES RETRÁTEIS RETRÁTEIS

RETRÁTEIS TRANSPALETES RETRÁTEIS RETRÁTEIS

RETRÁTEIS TRANSPALETES RETRÁTEIS RETRÁTEIS

RETRÁTEIS TRANSPALETES RETRÁTEIS RETRÁTEIS

RETRÁTEIS TRANSPALETES RETRÁTEIS RETRÁTEIS

RETRÁTEIS TRANSPALETES RETRÁTEIS RETRÁTEIS

RETRÁTEIS TRANSPALETES RETRÁTEIS RETRÁTEIS

RETRÁTEIS TRANSPALETES RETRÁTEIS RETRÁTEIS

RETRÁTEIS TRANSPALETES RETRÁTEIS RETRÁTEIS

RETRÁTEIS TRANSPALETES RETRÁTEIS RETRÁTEIS

RETRÁTEIS TRANSPALETES RETRÁTEIS RETRÁTEIS

RETRÁTEIS TRANSPALETES RETRÁTEIS RETRÁTEIS

RETRÁTEIS TRANSPALETES RETRÁTEIS RETRÁTEIS

RETRÁTEIS TRANSPALETES RETRÁTEIS RETRÁTEIS

RETRÁTEIS TRANSPALETES RETRÁTEIS RETRÁTEIS

RETRÁTEIS TRANSPALETES RETRÁTEIS RETRÁTEIS

RETRÁTEIS TRANSPALETES RETRÁTEIS RETRÁTEIS

RETRÁTEIS TRANSPALETES RETRÁTEIS RETRÁTEIS

RETRÁTEIS TRANSPALETES RETRÁTEIS RETRÁTEIS

RETRÁTEIS TRANSPALETES RETRÁTEIS RETRÁTEIS

RETRÁTEIS TRANSPALETES RETRÁTEIS RETRÁTEIS

RETRÁTEIS TRANSPALETES RETRÁTEIS RETRÁTEIS

RETRÁTEIS TRANSPALETES RETRÁTEIS RETRÁTEIS

RETRÁTEIS TRANSPALETES RETRÁTEIS RETRÁTEIS

RETRÁTEIS TRANSPALETES RETRÁTEIS RETRÁTEIS

RETRÁTEIS TRANSPALETES RETRÁTEIS RETRÁTEIS

RETRÁTEIS TRANSPALETES RETRÁTEIS RETRÁTEIS



Solução em transporte horizontal a bordo



Solução para grandes elevações com baixo custo



Solução para verticalizar em pequenos espaços



Solução com rapidez e produtividade



Solução mais robusta e econômica



Deixe a movimentação dos seus produtos conosco

11 2431-6464 www.retrak.com.br



também ser um setor estratégico no processo logístico, e com o devido uso deste recurso, as vantagens competitivas, como redução de custos e prazos de entrega, entre outras, podem ser mais facilmente alcançadas. Vantagens estas que, provavelmente, não seriam obtidas em um armazém pouco aproveitado, com processos falhos, sistemas mal dimensionados e baixa acuracidade de estoque”, lembra.

Para Ariel Oliveira, solution sales manager da viastore Systems (Fone: 19 3305.4100), o momento econômico gera incertezas e, como as soluções da companhia, em grande parte, são investimentos de longo prazo, “a conclusão óbvia é de que os projetos estão diminuindo ou tendo seus prazos de decisão postergados. Porém, notamos que o mercado não está totalmente parado e diversos segmentos estão pensando em resolver ou equacionar seu problema de logística neste momento, onde os volumes estão menores e propiciam tempo para se dedicar aos problemas”, explica. Assim, Oliveira afirma que a perspectiva para o ano de 2015 é de muitos projetos, mas poucas vendas, com recuperação se dando a partir do último quadrimestre. “Especificamente para a viastore, o ano de 2015 será melhor do que 2014, com um crescimento de mais de 20%.”

Marcos Antonio Costa, gerente comercial da Cassioli Brasil (Fone: 11

3109.6400), acredita que “no caso dos sistemas automáticos, incluindo transelevadores e automação de material handling, o momento econômico é totalmente desfavorável, tendo em vista que o FINAME deixou de ser atrativo sob o aspecto das taxas de juros e da participação do BNDES”. No entanto, a companhia segue otimista em relação ao segmento de automação. “Independente do momento econômico, investimos em novas tecnologias e, principalmente, na nacionalização dos componentes, aproveitando o fato de termos uma fábrica no Brasil objetivando preços competitivos, não correndo os riscos das constantes variações cambiais”, afirma.

Já para Vinicius Vendrami Malucelli, gerente de negócios da Água Sistemas (Fone: 42 3220.2666), as perspectivas são muito boas. “Estamos com vários sistemas em desenvolvimento. Os sistemas dinâmicos, que aliam armazenagem com movimentação, estão tendo muita procura devido aos ganhos de produtividade. Assim como os sistemas autoportantes, que dispensam a construção prévia de áreas de armazenagem. Estamos, também, muito satisfeitos com a área de automação, que tem fornecido várias soluções de transportadores para aumentar a produtividade das áreas de picking e expedição”, explica.

Porém, segundo Ruben Mesas, diretor da System Brasil (Fone: 19 2111.2000), hoje o mercado ainda não valoriza a automação do almoxarifado. “As empresas não duvidam em aumentar o investimento numa nova



Mesas, da System Brasil:
“está comprovado que o investimento na automação do armazém se paga sozinho, em menos de dois anos”

linha de produção. Porém, o armazém continua sendo sempre uns dos últimos itens na lista de investimentos”, lembra. “O investimento é aprovado quando os erros na gestão justificam o investimento, ou a falta de espaço vira um gargalo insuperável. Entretanto, segundo o nosso entendimento, já é tarde. Antes de fazer o investimento a empresa já perdeu muito dinheiro, sem perceber.

E esses prejuízos poderiam ter sido evitados com a aplicação do armazém automático”, continua.

Momento econômico

Vários vetores impulsionam a adoção de sistemas de movimentação e armazenagem de materiais, como aumento da demanda, acuracidade, aumento da produtividade e redução de custos, segundo Malucelli, da Água Sistemas. Hoje, no atual momento econômico, as empresas estão sendo pressionadas a reduzir custos, principalmente com aumento da produtividade da equipe e de maior eficiência no uso dos recursos disponíveis. “Nestes quesitos, os sistemas de armazenagem de materiais desempenham um papel fundamental, propiciando um melhor uso das instalações civis da empresa, permitindo que o custo por volume armazenado seja reduzido significativamente. Estes sistemas permitem armazenar uma quantidade muito maior de produtos nas mesmas instalações disponíveis, com uma fração do custo de construir novas áreas”, explica.

Ainda de acordo com o profissional, com a redução das áreas de armazenagem, concomitante com o aumento de volume armazenado propiciado pelas estruturas de armazenagem, há uma consolidação dos estoques em menos



CONTRATO ASSINADO

As companhias do setor, apesar da economia atual, têm o que comemorar. Projetos importantes foram fechados nos últimos meses e ampliaram suas participações no mercado.

Bertolini: parceria com a Black&Decker para fornecer estrutura para o CD localizado em Uberaba, MG, como portapaletes e mezanino. No total, 17.000 posições-paleta foram instaladas para armazenagem de eletrodomésticos e ferramentas elétricas e manuais. A Bertolini também concluiu a instalação de estruturas portapaletes deslizantes no frigorífico Cooperativa Neuland, no Paraguai, e na Cotripal, no Rio Grande do Sul.

Beumer: assinou contrato com uma empresa do ramo automobilístico para gestão e controle dos green tyres, um projeto internacional com grande participação da equipe de engenharia do escritório do Brasil.

Cassioli Brasil: instalou um sistema de armazenagem automático miniloat para armazenagem de caixas modelo KLT na Indústrias Romi, em Santa Barbara D'Oeste, SP. A Tondo, de Caxias do Sul, RS, recebeu um sistema de armazenagem autoportante para paletes, com sistema de handling. No Rio de Janeiro, RJ, a Mercatto recebeu um sistema de armazenagem automático – miniloat com sistema integrado de picking e sorter de alta capacidade. Enquanto isso, a Metalúrgica Mor, de Santa Cruz do Sul, RS, investiu em um sistema de armazenagem autoportante para paletes e caixas, com picking e handling da Cassioli.

Mecalux do Brasil: está programada a instalação de um armazém autoportante com a capacidade de aproximadamente 35.000 posições-paleta em ambiente congelado, para uma conceituada indústria brasileira de batatas pré-fritas em 2016. Está concluindo a montagem de armazém automático no interior de São Paulo e tem programada a entrega de mais dois projetos nesta região ainda em 2015.

Scheffer: em Extrema, MG, está finalizando o novo CD do Grupo CRM, com um sistema de armazenagem autoportante para 20.352 posições-paletes, movimentados através de 4 transelevadores de dupla profundidade, um sistema com carros de transferência automáticos integra o sistema de armazenagem ao processo de picking (produto ao homem). Este projeto conta, também, com um sistema de sortimento para caixas, o qual realiza a distribuição dos produtos conforme os pedidos de cada loja. Também está instalando um novo armazém automático autoportante climatizado para a Cacau Show em Itapevi, SP. O armazém contará com 23.772 posições-paleta, divididas em 4 corredores com transelevadores de garfo telescópico de dupla profundidade. No armazém, os transelevadores serão integrados com transportadores. Este sistema conta, também, com um sistema de carregamento automático de carreta, que transportará as cargas da fábrica para o CD e do CD para a fábrica. Recentemente também concretizou a venda de um armazém automático autoportante para a Cooperativa Castrolanda em Castro, PR, que contará com 17.640 posições-paletes, divididas em 2 corredores com transelevadores com carro satélite para 7 profundidades, e transelevadores integrados com transportadores, carros de transferências e elevadores de carga.

System Brasil: vendeu produtos para empresas como Petrobras, Embraer, Neodent – do Grupo Straumann, Scania, FMC e Gestamp.

viastore Systems: a companhia está atuando no gerenciamento total do Terminal de Carga (TECA) do Aeroporto de Viracopos, com uma solução WMS integrada com todos os sistemas do aeroporto. Ao todo, são mais de 80.000 m² e 700 usuários. O projeto levou mais de um ano e está em prática desde março último.



IMPORTANTE
PARA NÓS É
O QUE IMPORTA
PARA VOCÊ.

A gente sabe que os caminhos são diferentes, mas que a eficiência, a segurança e a pontualidade precisam sempre superar as suas expectativas.



TRANSPORTE
DE CARGAS



ENTREGA
EXPRESS



DISTRIBUIÇÃO
URBANA



ARMAZENAGEM



OPERAÇÕES
ESPECIAIS



SUL/SUDESTE/
NORDESTE

GRUPO
Farrapos
TRANSPORTE E LOGÍSTICA



INVESTIMENTOS

Águia Sistemas: investiu na ampliação do parque fabril em 2014. Aumentou em 20% a área construída e adquiriu um novo equipamento de corte a laser. O aporte chegou a R\$ 10 milhões.

Bertolini: trabalhou na estrutura e aperfeiçoamento da unidade de Colatina, ES. Com o aporte, ganhou muito em capacidade produtiva, chegando a duplicar a capacidade da empresa.

Beumer: no Brasil, tem investido em know-how humano através da capacitação da equipe local às novas tecnologias, o que tem permitido a participação em grandes projetos internacionais, como o Aeroporto Internacional de Bogotá, Colômbia, e o Austria Post.

Mecalux do Brasil: investiu em uma moderna linha de produção de longarinas (componentes estruturais) com perfiladeiras automáticas e soldas robotizadas. Investiu, também, em um sistema de gestão comercial no início de 2015, implementando um CRM (Customer Relationship Management), e atualmente todos os comerciais contam com o auxílio desta ferramenta no atendimento ao cliente em todo o Brasil.

Scheffer: aportou em 2014 cerca de R\$ 1 milhão em uma linha de pintura a pó para o setor fabril.

System: impulsionados pelo crescimento do Modula, armazém vertical automático de bandejas da companhia, no mundo, a System está duplicando a sua capacidade de produção na Itália, e montando uma nova fábrica em Maine, nos Estados Unidos.

áreas, trazendo um ganho logístico importante e otimizando a movimentação dos materiais. “Já os sistemas de movimentação de materiais trazem ganhos expressivos de produtividade. Com a movimentação automatizada, a equipe foca no que é essencial e deixa grande parte do trabalho de movimentação para os equipamentos que agregam assertividade e produtividade, fazendo mais com

os mesmos recursos. Tipicamente, consegue-se reduções de mais de 20% nos gastos com mão de obra; ou, de forma equivalente, consegue-se mais de 25% de ganho de produtividade”, conclui.

O principal desafio das empresas, hoje, é adotar um sistema logístico eficiente que garanta um diferencial estratégico em meio a um mercado cada vez mais competitivo, na visão de Cousandier, da Bertolini. A escolha da melhor opção para cada tipo de operação é importante para atingir os resultados esperados, como a redução de custos operacionais, diminuição das perdas e o aumento da velocidade nas operações logísticas. “Nesse bom gerenciamento, as empresas conseguem disponibilizar seus produtos na quantidade de solicitação e nos lugares certos. Essas

vantagens permitem que as empresas se mantenham competitivas diante da conjuntura econômica, apresentando diferenciais importantes para seus clientes. Existem diversas opções para se chegar a estes resultados. Um bom exemplo é o autoportante, que surge como uma solução para as empresas facilitarem seus processos”, explica.



Arsenio, da Beumer: empresas que fornecem para a indústria Just in time estão investindo na automatização, buscando redução de custos

“Os sistemas e equipamentos de armazenagem permitem as empresas se diferenciarem perante a concorrência devido ao máximo aproveitamento do espaço disponível, expedição dos produtos de forma rápida e eficiente, redução dos custos, melhor controle do estoque e minimização de erros consequentes da intervenção humana”, continua Arsenio, da Beumer.

Segundo Oliveira, da viastore, muitos segmentos estão operando com sua logística no limite há tempos, o que gera alto custo operacional e um nível de serviço bastante aquém da necessidade real. “Com o atual momento econômico e a sua consequente baixa de volume, enxergamos diversos segmentos que desengavetaram projetos de melhorias, aumento de eficiência e redução de custo. As soluções de automação da intralogística vêm ao encontro destes objetivos, ou seja, fazer mais com menos”, analisa.

As operações de armazenagem e estoque, independente do cenário econômico vigente, possuem importante papel dentro das organizações e neste período não é diferente, segundo Piccinin, da Isma. “Há segmentos que estão com



baixa demanda, porém, estão aproveitando para adequar a sua infraestrutura de armazenagem, ou ainda, segmentos que, em função das variações e alta da moeda americana, se viram na necessidade de aumentar os seus estoques a fim de manter a sua competitividade para o mercado interno. Ou seja, os sistemas de armazenagem são uma ferramenta fundamental na busca de equilíbrio operacional das organizações”, afirma.

E Mesas, da System Brasil, continua: “neste momento de crise, os equipamentos automáticos de armazenagem ajudam, e muito, as empresas na redução de custos”. Entre os benefícios, o profissional lista a redução de retrabalhos, evitando devoluções de pedidos mal preparados; a recuperação de espaço, reduzindo valor de aluguel de depósitos alternativos; o aumento da eficiência no picking; a redução de

ULMA HANDLING SYSTEMS RENOVA WEB SITE BRASILEIRO

A Ulma Handling Systems (Fone: 11 3711.5940), especializada no desenvolvimento de sistemas automatizados para movimentação e armazenagem de materiais em parceria com a empresa japonesa Daifuku, acaba de colocar no ar seu web site www.ulmahandling.com.br completamente renovado e multilíngue.

A ferramenta é de fácil navegação e os visitantes podem visualizar as soluções por tipo de demanda e projetos que a empresa desenvolve, tanto no Brasil quanto em outros países.

O web site ainda permite conhecer a equipe de profissionais que integram a companhia, os valores e a história da empresa, notícias de última hora e estudos de caso que viraram referência em diversos setores.

“O novo web site foi desenhado para obedecer a um contexto de comunicação em que, além das redes sociais, os profissionais do mercado e a mídia desejam detalhes dos projetos, com privilégio de fotos e vídeos. Apresentamos nossas atividades, equipe e inovações em produtos para setores específicos, como o Hospitalar ou mesmo o novíssimo robô IK Pal”, destaca Edurne Unzueta, responsável pela área de Comunicação da Ulma Handling Systems. “O web site nos permite estar próximos de nossos clientes e prospects, sendo uma ferramenta potente de comunicação e interatividade com o mercado”, finaliza.

operadores envolvidos nesta operação; a melhor ergonomia para os operadores, com redução do afastamento; a redução do uso das empilhadeiras e consequente redução de custo com

seu manutenção; e eventuais danos em prateleiras e máquinas. “Está comprovado que o investimento na automação do armazém paga-se sozinho, em menos de dois anos”, ressalta.

Redução de Custos Logísticos e ganhos na eficiência da Gestão de Materiais aplicando soluções de automação.



Armazéns Verticais Automáticos (VLM) e Veículos Guiados a Laser (AGV).



SYSTEM 
Brasil

SYSTEM BRASIL: Rua 1 VLA, 270 Vila Anhanguera - Rio Claro - SP
Fone: +55 (19) 2111-2000 Fax: +55 (19) 3534-9292

Novos nichos

Segmentos novos estão surgindo como potenciais clientes de companhias que atuam com sistemas e equipamentos de armazenagem. No mesmo sentido, regiões geográficas se mostram grandes impulsionadoras do setor, abrindo o leque de oportunidades para as empresas deste mercado.

“Para além do mercado mais tradicional, como empresas de distribuição, as companhias que fornecem para a indústria Just in time, como a automobilística, vêm investindo na automatização de seus armazéns na busca por redução de custos, sustentabilidade, rapidez, eficiência e melhor controle da produção”, lembra Arsênio, da Beumer.

Outro nicho de mercado lembrado pelo profissional como promissor é o de aeroportos, que enfrenta constante crescimento de passageiros, necessitando armazenar as bagagens despachadas antecipadas, no early check-in, para posteriormente serem encaminhadas para o destino final.

Sobre as regiões promissoras, dada a centralização das empresas na região Sudeste, esta se apresenta como a mais promissora no uso de sistemas e equipamentos de armazenagem de forma geral, segundo Arsênio. Cada vez mais se verifica que é nesta região que as empresas

centralizam seus centros de fabricação ou distribuição para o resto do país. Como consequência, torna-se necessária a instalação de sistemas dos mais simples aos mais complexos.

Segundo Costa, da Cassioli Brasil, a principal vantagem em atuar com os sistemas de armazenagem automática é que todos os segmentos de mercado são potenciais usuários, desde fabricantes, distribuidores, e-commerce, e estão se adequando para venderem menores quantidades, com pedidos mais fracionados, exigindo sistemas específicos de separação de pedidos aptos a atenderem pequenas quantidades de SKU's por pedido.

As regiões Sul e Sudeste representam até 70% de todas as demandas, de acordo com o profissional. “Acreditamos que a maior concentração das atividades industriais, a dificuldade e o custo na contratação dos serviços de mão de obra e até mesmo o custo do metro quadrado das áreas industriais ocasionam uma maior demanda por sistemas automatizados”, lembra.



Piccinin, da Isma: o agronegócio está mais interessado em sistematizar a armazenagem, buscando a maximização de espaço e ganho nas operações

Piccinin, da Isma, nota que o agronegócio está mais interessado em sistematizar a armazenagem, buscando a maximização dos espaços e o ganho de desempenho nas operações logísticas. E lembra: o Brasil está passando por um processo de descentralização dos mercados consumidores. “As regiões Norte, Nordeste e Centro-Oeste sempre foram importantes, porém, aumentaram

substancialmente a implementação de grandes projetos para a armazenagem de materiais.”

Todos os segmentos que no passado recente estavam no limite, pensam hoje em soluções de automação, como lembra Oliveira, da viastore, com destaque para o varejo, moda, alimentício e farmacêutico. “Sem dúvida nenhuma, a região Sudeste vem em constante crescimento, muito em função do alto custo de mão de obra e de área. Porém, a região Sul apresenta maiores oportunidades no momento. Em nosso entendimento, isso ocorre devido ao fato desta região possuir a maior quantidade de cases de sucesso com automação, ou seja, os potenciais clientes enxergam o benefício da automação na prática”, analisa.

Segundo Malucelli, da Águia Sistemas, a questão de nichos envolve mais o que ele chama de “necessidade horizontal e não setorial”. “Conforme Michael Porter, grande especialista em estratégia competitiva, eficiência operacional não é diferencial para nenhuma empresa, mas sua obrigação de executar da melhor forma possível. Nesta linha, dar o melhor uso possível às suas instalações civis e as melhores condições de produtividade à sua equipe é atividade de toda empresa o tempo todo. É justamente nos momentos em





que o mercado exige maior eficiência, como o atual, que se destacam as empresas que melhor usam seus recursos. Em todas as empresas onde a armazenagem e a logística interna são importantes, os sistemas de movimentação e armazenagem de materiais são essenciais para ganhar produtividade, eficiência e atravessar os momentos mais críticos do mercado”, afirma.

Para Cousandier, da Bertolini, já é sabido que as regiões Sul e Sudeste sempre impulsionaram o país. “Porém, temos regiões em constante crescimento, como a Norte e a Nordeste. Também sabemos que todas elas dependem muito das linhas de crédito e de uma economia forte, pois se algo não vai bem no país, as regiões mais fracas acabam sofrendo mais.”

No caso da Scheffer, as ações feitas nos últimos anos envolvem as regiões de São Paulo e Paraná. Outras obras estão em andamento em outros estados, como Amazonas e Minas Gerais. “Mas acreditamos que em qualquer região do Brasil, onde existam clientes buscando tecnologia, esses equipamentos



Miguel Filho, da Scheffer: considerando o momento econômico atual, o tempo de decisão para investir nas soluções de armazenagem está maior

podem ser utilizados”, lembra Miguel Filho.

“Na verdade, considerando que no Brasil a gestão da armazenagem, salvo exceções muito específicas, continua sendo manual ou com limitada incorporação de tecnologia, todos os setores da economia são mercados potenciais para os nossos produtos. Obviamente o setor mais demandante destes tipos de equipamentos é o industrial”, continua Mesas, da System Brasil. Na sua visão, os maiores investimentos ainda se encontram nas regiões Sul e Sudeste, e o Nordeste tem a mesma potencialidade para negócios que essas duas regiões. Logweb

Com a GKO é *simples*: seu investimento gera **resultado**.

A GKO é especializada em soluções logísticas para gestão de fretes terceirizados. Com 28 anos de experiência e liderança de mercado, estamos sempre buscando as inovações que sua empresa precisa para crescer.



Conjunto de soluções 100% WEB, reúne na nuvem três serviços indispensáveis para a relação embarcador-transportador: Confirmação Fácil, Ciclo do Pedido e Monitor de Entrega.



TMS líder de mercado e totalmente integrável a qualquer ERP, gera economia anual de R\$ 250 milhões para as mais de 250 empresas usuárias.



Braço da GKO dedicado ao outsourcing da gestão de transportes do embarcador, nas áreas de visibilidade, gestão da eficiência operacional, gestão de custos de transporte e auditoria de fretes.

Instabilidade econômica não breca otimismo do setor de condomínios logísticos

Companhias do setor acreditam que certificados de sustentabilidade serão cada vez mais importantes e que o mercado ainda tem muito a crescer nos próximos anos.

Os condomínios logísticos representam uma diminuição real de custos por compartilharem despesas como segurança, portaria, alimentação, etc. Esta redução de custos é uma meta permanente das empresas, principalmente em época de crise. Atualmente, várias empresas estão estudando uma relocação para um imóvel onde possam atingir o objetivo de economizar. Como os condomínios são modernos e

construídos com características que visam a otimizar a movimentação de carga, eles acabam propiciando uma significativa redução nos custos operacionais. Estes fatores e a necessidade de descentralizar a distribuição têm provocado um movimento de procura por condomínios logísticos, mesmo em um período de redução da atividade econômica como o que passamos atualmente.” A visão positiva de Jaime Emilio Galperin, diretor de negócios da Top Imóveis (Fone: 41 2105.0505), apesar do período de instabilidade econômica atual, é partilhada por grande parte do mercado de condomínios logísticos.

Segundo Galperin, na grande Curitiba, PR, por exemplo, ainda há alta taxa de vacância, impulsionada pela entrada



Galperin, da Top Imóveis: os condomínios logísticos também permitem que a companhia amplie ou reduza sua área de operação sem mudar de endereço

de muitos condomínios novos no mercado. No entanto, a taxa teve uma redução significativa no ano de 2014, causada pela necessidade de descentralização da distribuição. “Empresas que antes distribuíam seus produtos de grandes centros, como São Paulo, estão instalando Centros de Distribuição em Curitiba para atingir seus clientes no Sul do Brasil, aproveitando a posição logística privilegiada

da capital, além da disponibilidade, na região, de mão de obra qualificada e com custos menores do que os de grandes centros”, analisa.

Em termos de perspectivas para o segmento em médio prazo, o profissional afirma que o país está entrando na era da sustentabilidade nos edifícios, sendo que cada vez mais a certificação dos prédios como “Green Building” será exigida pelos ocupantes. E isso ocorrerá somente para os condomínios de capital estrangeiro, que têm no seu país de origem uma obrigação com seus acionistas e consumidores, mas também pelas empresas de capital nacional que se veem pressionadas por seus consumidores internacionais a adotar práticas sustentáveis. “Um nicho de mercado que está crescendo significativamente é o de e-commerce. A facilidade de compras pela internet faz com que consumidores, em todos os lugares do país, possam ter



acesso a produtos que antes não tinham a possibilidade de comprar. Este movimento envolve uma extensa cadeia logística, que tem que atender estes consumidores com rapidez e qualidade. E esta cadeia logística demanda a disponibilidade de condomínios logísticos que ofereçam segurança, agilidade e baixo custo operacional”, ressalta.

No mesmo sentido segue Mauro Dias, presidente da GLP no Brasil (Fone: 11 3500.3700). Embora a economia esteja desacelerando, há oportunidades de desenvolvimento no setor de condomínios logísticos também na sua visão. “Momentos de baixo



Dias, da GLP: momentos de baixo crescimento permitem que as empresas foquem na redução de custos, atingida com instalações logísticas mais modernas

crescimento geralmente permitem que as empresas foquem na eficiência e redução de custos, que podem ser atingidas com o uso de instalações logísticas mais modernas. Isso se reflete em uma demanda crescente por parques logísticos com estrutura Premium. Outro fator que tem impulsionado a demanda é o crescimento do e-commerce. Percebemos que o Brasil passa por um cenário de mudança nos padrões de exigência dos clientes, o que é muito bom para a GLP, já que nossa especialidade são condomínios de alto padrão.”

Em 2015, mesmo com a economia não crescendo, a GLP acredita que o

FINANCEIRA CONSTRÓI CONDOMÍNIO LOGÍSTICO EM TOCANTINS

A financeira JE Invest, fundada por investidores europeus para captar recursos e realizar empreendimentos no Brasil, vai aportar US\$ 100 milhões, cerca de R\$ 300 milhões, na construção de condomínio logístico em Porto Nacional, TO, a 50 quilômetros de Palmas.

A proximidade com a ferrovia Norte-Sul e o fácil acesso ao Porto do Itaquí, em São Luís, MA, foram motivos para a escolha do local. O CL terá 11 km² de área de terreno, 10,7 km² de área construída e 5,7 km de asfalto. 288 lotes serão divididos em áreas como metais, combustíveis e grãos.

Entre os clientes interessados no local estão companhias da Rússia e Coreia, que querem atuar principalmente com produtos manufaturados.

Os recursos, já captados pelo grupo, serão aplicados em aquisição do terreno, asfaltamento, construção civil e criação de uma estação de tratamento de esgoto industrial. As obras serão iniciadas nos próximos meses e o condomínio deverá entrar em operação na metade de 2016. (Fonte: Folha de S. Paulo)



TOTAL SOURCE **TRACTORCRAFT** **bepco**

Não importa onde está a necessidade do seu cliente. A solução está na TVH-Dinamica.

Na fábrica ou no campo, peça que a gente tem!

Mais de 100 mil itens de todas as marcas, nas linhas de movimentação, industrial e agrícola. Estoque global com 600 mil itens, atendendo mais de 21 milhões de referências de máquinas diversas.

Peças para empilhadeiras, plataformas aéreas e manipuladores telescópicos



Peças para tratores agrícolas



Rua Francisco Foga, 840 • Distrito Industrial • Vinhedo/SP
 info@tvhdinamica.com • www.tvhdinamica.com.br • Tel.: 19 3045-4251

TVH **DINAMICA**

mercado deve ter uma absorção bruta superior a 1 milhão de m², pois há uma busca por qualidade e, também, impulsionado por um crescimento do e-commerce, que tem suportado a demanda por centros logísticos de alto padrão. “A tendência é que no médio prazo o país retome o crescimento e o consumo cresça e, com isso, aumente a necessidade por eficiência em operações logísticas

e, conseqüentemente, a demanda por melhores instalações”, assegura.

“Se considerarmos o mercado de condomínios logísticos como um todo, a taxa de vacância está acima da média dos últimos anos. No entanto, temos visto que as empresas estão buscando melhores soluções para suas operações. Ou seja, estão procurando imóveis com maior qualidade e infraestrutura, que reduzem seu custo operacional e aumentam a eficiência logística. Isso é uma tendência. Por isso, o mercado de condomínios logísticos de alto padrão, que é o nosso caso, não sofreu fortemente o impacto da desaceleração econômica”, continua Hardy Milsch, presidente da Prologis CCP (Fone: 11 3018.6900).

Marco Antonio Moyses, gerente comercial da Brazilian Business Park – BPP



Schilis, da Fulwood: há um movimento de “Flight to Quality”, em que as empresas aproveitam os preços bons para mudar a operação para regiões com redução de custos

(Fone: 11 2119.1777), nota que, apesar da situação econômica do país, a companhia enxerga o mercado de forma positiva, já que, nesse momento econômico, a busca por reduções de custos é fundamental. O tópico, segundo ele, é uma questão de sobrevivência, bem como a racionalização e reorganização da cadeia logística como um todo em todas as empresas, e isso envolve diretamente os Centros de Distribuição. “Se nos compararmos a mercados desenvolvidos, como os dos Estados Unidos e a da Europa, ainda há muito a ser feito e desenvolvido; nichos de mercado são descobertos a cada momento, uma vez que temos produtos cada vez mais personalizados e específicos”, analisa Moyses, sobre as perspectivas do setor no Brasil.

Expansão para o setor também é o que nota Gilson Schilis, CEO da Fulwood Condomínios Logísticos e Industriais (Fone: 11 2344.2999). No entanto, a expansão ocorre de forma moderada, apesar das discussões que envolvem o atual cenário econômico do país. “Sentimos nesse momento certa agitação que impulsiona novas demandas, principalmente para áreas de novos negócios das empresas. Há um movimento de ‘Flight

BAIRRO PAVUNA SE DESTACA COMO POLO LOGÍSTICO NO RIO DE JANEIRO

Um novo polo logístico está ganhando destaque no Rio de Janeiro. O bairro Pavuna, com sua proximidade com grandes Centros de Distribuição e consumo, está se tornando um polo logístico na região.

Suas características atraíram diversas indústrias e cargo centers, realizando operações de distribuição e armazenagem através de condomínios administrados por property companies.

Oito condomínios logísticos no bairro somam um estoque total de aproximadamente 300.000 m², cerca de 20% do estoque total de condomínios logísticos da Região Metropolitana do Rio de Janeiro. E entre os principais ocupantes da região estão a Braspress, Drogarias Pacheco, L’Oreal, Scania, Mate Leão, C&A, Ricardo Eletro, Rapidão Cometa e AGM Logística.

Com acesso rápido pela Rodovia Presidente Dutra em ambas as direções, o bairro está próximo da Avenida Brasil e da Linha Vermelha e é abastecido por todos os serviços públicos, possui rede de água e esgoto e todos os logradouros são asfaltados com guias e galerias de águas pluviais.

A CBRE está com oportunidades de compra e locação de galpões logísticos na região.

to Quality’, em que muitas empresas aproveitam o momento de preços bons para mudar a operação para regiões que ofereçam redução de custos”, lembra.

Os números do último ano mostram que o Brasil está carente de parques industriais e, que, portanto, a procura por locação de galpões tende a se manter aquecida, de acordo com Márcio Vieira de Siqueira, diretor de desenvolvimento da LOG Commercial Properties (Fone: 0800 400.0606). Segundo ele, hoje os clientes são mais cautelosos na tomada de decisão, e o processo de negociação comercial é mais lento. Porém, os contratos estão sendo efetivados. “O mercado tem visto a vantagem de migrar para um condomínio logístico com boa localização, qualidade



IBL LOGÍSTICA

A **IBL Logística** possui um setor especializado para atender as demandas de cargas destinadas à exportação, o qual atualmente soma com os demais setores de transporte, armazenamento e distribuição que a **IBL** atua desde 1999.

O setor de agenciamento de cargas internacionais está estruturado para atender os processos de importação e exportação, de pequenos e grandes volumes, cargas projetos, nas modalidades porta a porta, porto a porto e de acordo com as necessidades dos clientes.

A **IBL Logística** possui uma rede de agentes internacionais com sede nas principais capitais do mundo, localizados próximos aos portos e aeroportos, prontos para coletar, armazenar, consolidar e entregar as cargas em portos e aeroportos para serem exportadas.

Enquanto a **IBL Logística** promove toda a logística internacional, em toda a fase do processo de exportação, o cliente acompanha o status de sua carga diariamente, mediante e-mail de follow-up previamente cadastrado, enviado diariamente desde a solicitação de coleta até a entrega da sua carga.

DE ONDE
VOCÊ ESTIVER
PARA ONDE
VOCÊ QUISER.

SERVIÇOS

Aéreo, marítimo
e rodoviário

FCL, LCL, Isotank,
Flexitank e Granelis

Follow-up com
informações
exclusivas de
movimentação
de portos e
aeroportos

Transporte
Aduaneiro - DTA

Carga Projeto -
Logística
personalizada
de acordo com
a necessidade
do cliente

Entrega porta a porta

Desconsolidação em
portos e aeroportos

Armazenagem e
consolidação
de cargas



do produto e rateio dos serviços e com isso novas tecnologias são sempre agregadas em termos de projetos, equipamentos e implantação dos empreendimentos”, comenta, sobre as perspectivas do setor.

Para Benny Finzi, diretor da Hines Brasil (Fone: 11 5504.7600), o setor também não está estagnado. Há excesso de ofertas em alguns mercados, mas o profissional acredita que o segmento tem muito a expandir no longo prazo. Mesmo com a retração econômica do país, há diversos empreendimentos em projeto e em construção, apesar do ritmo não ser o mesmo registrado em anos anteriores a 2014, quando já se observava uma redução na absorção líquida dos galpões disponíveis. De maneira geral, Finzi afirma que o sucesso de novos empreendimentos estará diretamente ligado à sua localização e eficiência, conforme demanda clara do mercado.

De acordo com o profissional, um modelo que vai se consagrando são os Centros Logísticos projetados e construídos de acordo com conceitos sustentáveis, com certificados como o LEED ou outros selos de impacto ambiental. “Acredito que esse tipo de empreendimento se tornará exigência do mercado de locação no futuro próximo. Água e energia mais raras e caras apontam para a urgência de soluções técnicas de geração máxima de recursos naturais próprios, reduzindo o custo de operação dos galpões. Refiro-me ao aproveitamento da água pluvial coletada das



Finzi, da Hines Brasil: mesmo com a retração econômica do país, há diversos empreendimentos em projeto e em construção, mas o ritmo não é o mesmo de antes



Paleiro, da CBRE: a melhoria da infraestrutura de portos criará oportunidades de diversificação de pontos de entrada de mercaderia, possibilitando novos CDs regionais

amplas coberturas e da decorrente do tratamento por estações de esgoto para reuso; ao uso de materiais translúcidos no telhado que, junto com sensores de iluminação, reduzam o consumo de energia elétrica, entre outros recursos. Outra tendência, porém mais segmentada, é o uso misto de galpão, também previsto em nossos empreendimentos, possibilitando o uso logístico e fabril”, analisa. Esta tendência é específica em alguns mercados, como Manaus, AM, ou Campinas, SP. “Já em outros mercados, como na cidade do Rio de Janeiro, a utilização é puramente logística”, afirma.

De fato, o mercado de condomínios logísticos está passando por diferentes fases de maturidade, de acordo com a região do país, argumenta, também, Miguel Moraes Paleiro, gerente de locação da CBRE (Fone: 11 5185.4688).

Em São Paulo, o mercado mais desenvolvido, os CLs estão em fase de consolidação, se caracterizando por uma estabilização de demanda, criando oportunidades de mudança para galpões de melhor qualidade. Já em Salvador, BA, é notado um momento de expansão da oferta disponível, dada a reduzida qualidade do estoque existente. “Acreditamos que o mercado, em médio prazo, se beneficiará das novas infraestruturas oferecidas, nomeadamente, rodoviárias e portuárias. No caso dos novos acessos que estão sendo criados, como o rodanel em São Paulo, eles trarão uma nova visão da geografia quanto a corredores logísticos. Quanto à melhoria da infraestrutura de

CONDOMÍNIO LOGÍSTICO AQ3 LOG QUEIMADOS POSSIBILITA ARMAZENAGEM DE DIFERENTES MATERIAIS

Às margens da Rodovia Presidente Dutra e próximo ao Arco Metropolitano, o Condomínio logístico AQ3 Log Queimados foi construído na antiga área da fábrica da Kaiser, na cidade de Queimados, na Baixada Fluminense, Rio de Janeiro.

Contratados pela Áquilla Asset Management, a AD Arquitetura (Fone: 11 5505.0254) assinou o retrofit e greenfield – projeto em que toda a estrutura é construída, locada e administrada pela própria empresa – do condomínio.

Lançado em 2014, o empreendimento tem três galpões em uma área bruta locável de 84.000 m². No galpão 1, composto por área de armazenagem, sanitários e área administrativa, foi realizado um retrofit que manteve parte da estrutura original e da cobertura, mas recebeu uma nova fachada, ganho de altura interna e adequações para operações tanto industriais quanto logísticas.

Os galpões 2 e 3 foram projetados para serem espaços flexíveis de ocupação, tanto para necessidades de 2.600 m² até 26.000 m² de área de bruta locável, incluindo área de armazenagem e respectivas edificações administrativas. O CL foi construído com pilares em concreto pré-moldado e fechamentos em painéis metálicos tipo telha trapezoidal.

O condomínio logístico também tem prédios de apoio ao motorista, sanitários, vestiários, refeitório e portaria com áreas para administração do condomínio, além de estacionamento de veículos pesados. Também possui espaço comum corporativo, para reuniões e convenções dos condomínios locais.

portos, ela criará oportunidades de maior diversificação de pontos de entrada de mercaderia no país e, consequentemente, possibilitará novos Centros de Distribuição regionais. A CBRE está já desenvolvendo áreas de negócio específicas, entre outras, data centers, que visam, quando possível, dar novos usos às áreas de condomínios logísticos. Apesar dos desafios macroeconômicos, em médio prazo, confiamos num crescimento sustentado, com uma maior diversificação

geográfica de empresas com atuação a nível nacional”, explica.

Por sua vez, Maurício Geoffroy, diretor comercial da Bresco Investimentos (Fone: 11 4058.4555), afirma que o excesso de nova oferta, combinado com a redução do ritmo da demanda, faz com que alguns investidores segurem seus planos de investimento em determinados mercados, sendo que este movimento tende a gerar maior equilíbrio entre oferta e demanda. “Os principais fatores que contribuem para a menor busca por novos espaços logísticos estão relacionados ao cenário econômico desfavorável que, por sua vez, gera redução no consumo, queda na produção e nos investimentos pelas empresas dos mais variados setores. Além disso, a alta nos juros compromete a captação de recursos para muitos investidores, ocasionando uma queda no número de desenvolvedores capitalizados

e com disposição para investir neste momento no mercado”, analisa.

Ainda assim, para o profissional, o mercado de condomínios logísticos tem muito espaço para crescer. Nos médio e longo prazos, devem ser vistos muitos investimentos no fortalecimento de alguns hubs logísticos, e também o surgimento de novos polos. “A infraestrutura sempre é fundamental para que este movimento de expansão continue a acontecer”, afirma.

“Levando em consideração galpões, estruturas logísticas ou indústrias leves, os condomínios ainda representam um percentual de participação muito pe-



Geoffroy, da Bresco
Investimentos: no médio e longo prazos, devem ser vistos muitos investimentos no fortalecimento de alguns hubs logísticos

queno, portanto, ainda há muito potencial. Já sentimos uma mudança no perfil de clientes, que antes eram, em sua maioria, grandes empresas. Agora, há um aumento das médias e pequenas. Os clientes que operavam áreas de 2 a 3.000 m² começaram a se preocupar com otimização, com redução de custos, porque é a única forma de sobreviver. Isto, de certa forma, nos compenhou não apenas em termos de volume, mas também por trazer uma maior pulverização, ampliando a possibilidade de termos operações diferentes, de produtos diferentes e forma de operar diferentes em nossas plataformas”, continua Fernando Perez,

SOLUÇÕES DE PESO PARA OPERAÇÕES EFICIENTES.

A Lintec conta com uma ampla de rede de revendedores capacitados para atender as necessidades dos clientes com a oferta dos melhores equipamentos, treinamentos técnico-operacionais e consultoria logística, soluções completas que visam maior eficiência operacional.



Acesse o nosso site e veja onde fica o Revendedor Lintec mais próximo de sua empresa.

www.lintecmotores.com.br



UMA EMPRESA DO GRUPO AGRALLE

(54) 3229.0123



VÃOS
10 A 40 M
PÉ DIREITO
6, 15 M

GALPÕES
ESTRUTURADOS COM
COBERTURA EM LONA

**GARANTIA DE QUALIDADE E
RETORNO DO INVESTIMENTO**

A solução ideal para armazenagem de produtos de todos os segmentos logísticos, industriais, mineração, agronegócio entre outros. Atendemos todo território nacional.

Peça já seu orçamento!



INTERMODAL
south america

Este ano participaremos mais uma vez da **Intermodal!**
A maior feira de logística do Brasil!!

De 7 a 9 de Abril, das 13h às 21h no
Transamérica Expo Center - SP
Pavilhão D - N° 40

Venham nos visitar!



Aproveite e curta nossa
página do Facebook!

facebook.com/macrogalpoes



RENTANK
SOLUÇÕES EM MACROALPÔES E ARMAZENAGEM

+ 55 11 4138-9282
macrogalpoes@rentank.com.br
macrogalpoes.com.br

Regiões promissoras

diretor de negócios da Cone S.A. - Condomínio de Negócios (Fone: 81 3087.8080).

Apesar da desaceleração econômica, José Alves Neto, vice-presidente do Grupo TRX e sócio da Logbras Parques Logísticos (Fone: 11 3777.0735), nota boas oportunidades para build-to-suit e para condomínios logísticos no Brasil. “Acreditamos que mesmo nesse momento de crise, investir em infraestrutura cria oportunidades de expandir os negócios e trazer eficiência às operações, o que contribui para reverter esse cenário econômico. Estamos confiantes de que este ano e 2016 serão de muitos desafios, porém trarão resultados”, afirma.

“Em médio prazo, a perspectiva do parque logístico é otimização de custo, uma vez que a estrutura é compartilhada – como a segurança, portaria e outros serviços –, trazendo uma eficiência corporativa para que os clientes foquem em seus negócios. Além disso, temos a valorização e o fortalecimento

da região, levando infraestrutura para esses locais. Acreditamos que clientes em antigos galpões e clientes que precisam ter acesso a outras regiões têm acesso a uma alternativa competitiva e sem ter que alocar capital próprio”, continua.

Falar em regiões de destaque para o mercado de condomínios logísticos não é tarefa fácil. Se São Paulo e Rio de Janeiro já estão reconhecidos no meio, o Norte, Nordeste e Sul despontam como interessantes regiões para novas construções.

Segundo Geoffroy, da Bresco Investimentos, o Estado de São Paulo possui o maior inventário nacional de condomínios logísticos, mas o Rio de Janeiro também já tem um mercado consolidado. Entre os es-

tados que estão ganhando destaque, na visão do profissional, estão Pernambuco e Bahia, no Nordeste, assim como o Paraná e Rio Grande do Sul, no Sul do país.

“Salvador, BA, se apresenta como um mercado de alto potencial. As infraestruturas disponíveis, tanto portuárias, como rodoviárias, além de um estoque de condomínios logísticos ainda limitado, são vetores de valor agregado para o desenvolvimento deste mercado”, ressalta Palmei-

ro, da CBRE.

A Cone também está de olho na região Nordeste, considerando que essa foi a região que apresentou a maior taxa percentual de crescimento do país, de acordo com Perez. Já no portfólio da Fulwood, Jundiá,



Siqueira, da LOG Commercial Properties: muitos operadores focam seu sucesso no eixo Rio-SP, que apresenta grande oferta de empreendimentos de alto padrão



Sorocaba e Atibaia, SP, e Extrema, MG, são regiões promissoras, com bastante procura no primeiro trimestre de 2015, conforme aponta o CEO da companhia.

A região Sudeste também continua sendo foco da GLP. "A empresa está presente em 35 cidades de 11 estados brasileiros, sendo 88% dos empreendimentos localizados em São Paulo e no Rio de Janeiro. O nosso foco continua sendo a região Sudeste, em especial São Paulo e Rio de Janeiro. Apesar de serem mercados mais maduros, a realidade é que ainda há muito que ser feito. Os centros logísticos classe A no Brasil representam cerca de 20% do estoque total, o que é muito pouco comparado ao tamanho do mercado de consumo nacional", explica Dias.

"Atualmente, o eixo São Paulo - Rio é o que concentra o maior mercado consumidor brasileiro. Por isso, é o mais promissor para o desenvolvimento de condomínios

logísticos de galpões big box", continua Milsch, da Prologis CCP.

Para Siqueira, da LOG Commercial Properties, muitos operadores focam seu sucesso no eixo Rio-SP, que já apresenta grande oferta de empreendimentos de alto padrão. "Temos buscado novos clientes, construindo galpões de alto padrão no Sul, Sudeste e Nordeste. Podemos destacar que Feira de Santana, segunda maior cidade da Bahia, tem sido um mercado promissor devido ao forte consumo, além de Fortaleza, que se destaca como um dos principais eixos logísticos do Nordeste", analisa.



Milsch, da Prologis CCP: o eixo SP-Rio concentra o maior mercado consumidor brasileiro, e é o mais promissor para o desenvolvimento de galpões big box

Finzi, da Hines Brasil, lembra que a demanda por espaços logísticos tem dois principais fatores: consumo de produtos, ou seja, as grandes capitais, e fabricação de produtos, seja em polos industriais ou em portos, devido à importação. "Recife tem se mostrado um mercado muito promissor. A Hines acredita e investe no mercado de Manaus, AM, onde estamos construindo um

novos parque", afirma. Já Galperin, da Top Imóveis, afirma que Curitiba e região detêm, hoje, 10% de todo o estoque de condomínios logísticos do país. E o crescimento dos últimos anos foi impulsionado pelo

NOVUS

Excelência no monitoramento de Temperatura e Umidade



Ideal para
Centros de
Distribuição

RHT-Air
Transmissor de
Temperatura e Umidade

A NOVUS fornece uma solução completa em controle e monitoramento da temperatura e umidade em centros de distribuição de produtos farmacêuticos ou alimentícios. As soluções NOVUS podem ser desenvolvidas, instaladas e validadas segundo os requisitos técnicos das principais normas, como a FDA 21 CFR Parte 11.

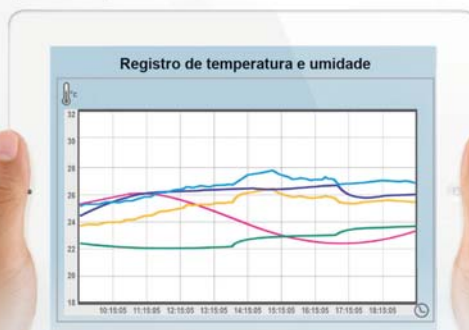

NOVUS
CLOUD

Acesse os
dados a
qualquer hora
e de qualquer
lugar

grande mercado consumidor que se desenvolveu no Sul do Brasil. "Este mercado continua crescendo a taxas bastante altas, principalmente no estado do Paraná, que assume a liderança econômica dos estados do Sul. A região de Curitiba e a região Nordeste são os locais que apresentarão maior crescimento na ocupação de condomínios logísticos no Brasil nos próximos anos", acredita.

Atualmente, a Logbras possui parques em Cabreúva, SP, Embu SP, Hortolândia, SP, Itatiba, SP, Quatro Barras, PR, e Salvador, BA, regiões que vê como estratégicas para o mercado. Além dessas, ainda avalia regiões como o Nordeste, com alta carência e demanda por empreendimentos dessa ordem, segundo Alves Neto.

"Toda e qualquer região de grande consumo é passível de ser contemplada em operações logísticas, seja através de grandes CDs ou pequenos Centros de Armazenagem. A evolução do consumo foi grande nas classes mais baixas, e essa logística de atendimento ainda não alcançou a mesma proporção", resume Moyses, da BBP.



Alves Neto, da Logbras: mesmo nesse momento de crise, investir em infraestrutura cria oportunidades de expandir os negócios e trazer eficiência às operações

Vantagens logísticas

Com tantas possibilidades para as operações logísticas, lembrar das vantagens que um condomínio logístico pode acabar de vez com a dúvida sobre onde colocar grande parte da logística de uma empresa.

O compartilhamento dos custos e infraestrutura com os demais condôminos, antes arcadas individualmente pelas empresas, faz parte da política de redução de custos encontrada no mercado hoje, como lembra Moyses, da BBP. Mas ele afirma: "a empresa precisa entender e sentir o melhor custo-benefício para sua operação".

"A queda da absorção dos estoques disponíveis gera o aumento da vacância, que proporciona a diminuição dos preços de locação. Com o mercado menos aquecido, é possível encontrar vantagens nas negociações com proprietários de terrenos para o desenvolvimento de novos condomínios no futuro. Já para os locatários, pode ser um bom momento para as empresas migrarem para condomínios logísticos

mais modernos", continua Geoffroy, da Bresco Investimentos.

Palmeiro, da CBRE, lembra que os galpões dos condomínios logísticos de última geração são construídos com as técnicas mais modernas existentes. Por isso, oferecem uma relação de eficiência de estocagem que torna o custo de armazenagem mais eficaz, do ponto de vista do custo-benefício, no que se refere a preço por m², quando comparado com galpões mais antigos. "Neste sentido, a escolha por locar um condomínio logístico não só é mais racional quanto à operação, mas também considerando a conta final, em termos de custo de ocupação."

No mesmo sentido segue Perez, da Cone. Segundo ele, hoje, quem opera em instalações não eficientes já começa a ter um custo mais alto. "Isso porque o perfil da atividade mudou. Atualmente, ela é muito mais de movimentação, de giro, do que de armazenagem, e isso exige outro padrão de estrutura logística. Além disso, os clientes estão mais exigentes. Querem padrão alto, com climatização, proteção contra a poeira, armazéns verdes, etc. Tudo traz vantagens competitivas para quem opera em condomínios logísticos", ressalta.

Segundo Dias, da GLP, há uma tendência natural das empresas em se deslocarem de possuir armazéns próprios para alugá-los, liberando capital para investir em seu core business e melhorar a eficiência da cadeia logística. "Optar por um condomínio logístico traz vários benefícios, como maior segurança, infraestrutura de apoio e contenção de custos operacionais. Além disso, é uma forma de estar em localizações privilegiadas", lembra.

"Os condomínios logísticos respondem à necessidade de distribuição ágil e eficiente de produtos de consumo nos pontos de vendas nas cidades. Concentram mercadorias que chegam



através dos diversos modais de transporte e, rapidamente, alcançam o meio urbano em veículos leves. Os condomínios permitem que a operação logística seja mais econômica para os inquilinos. Os Centros de Distribuição que adotam o conceito de galpões modulares tornam a ocupação flexível e possibilitam a locação do espaço de acordo com a operação da empresa, podendo ocorrer a junção de módulos adicionais para futuros planos de expansão. O custo do condomínio é menor devido ao rateio de custos, como segurança e energia. A operação de um CD se torna ainda



Perez, da Cone: os clientes que operavam áreas de 2 a 3.000 m² começaram a se preocupar com otimização, com redução de custos - a única forma de sobreviver

mais favorável quando o centro logístico é construído de acordo com as boas práticas sustentáveis”, continua Finzi, da Hines Brasil.

Além das vantagens de redução de custos mencionadas, os condomínios logísticos permitem que a companhia amplie ou reduza sua área de operação sem mudar de endereço, lembra Galperin, da Top Imóveis. “Esta mobilidade de espaço dentro do condomínio, que pode ser realizada em um curto espaço de tempo, possibilita uma adequação rápida nos custos operacionais da empresa em função da variação de demandas do mercado.” Logweb

Investimentos



Nova locomotiva brasileira da GE passa a contar com Finame

A locomotiva Evolution ES43BBi, projetada pela GE Transportation (Fone: 31 2103.5146) para atender às especificidades das ferrovias nacionais, já pode ser adquirida por meio do Finame, linha de crédito do BNDES que prevê taxas de financiamento mais atrativas de acordo com o índice de nacionalização da máquina ou equipamento. Atualmente, o modelo apresenta nível de nacionalização superior a 40%. De acordo com o Plano de Nacionalização Progressiva (PNP) acordado pela GE com o banco de fomento, a máquina deverá atingir índice superior a 60% até dezembro de 2017.

MOBi, SUA EMPRESA PRECISA

6 razões para escolher MOBi

- ✔ Baixo investimento
- ✔ Implantação imediata
- ✔ Totalmente customizável
- ✔ Multiplataforma
- ✔ Fácil de usar
- ✔ Integrável com qualquer sistema

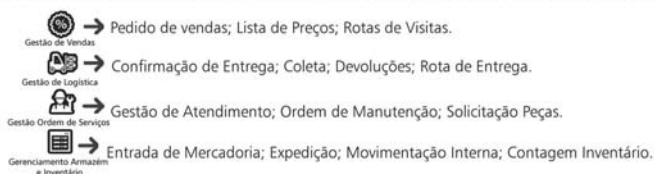

MOBi é uma plataforma de soluções de mobilidade totalmente inovadora, voltada para o mercado corporativo. A partir dela são desenvolvidos aplicativos para diversos sistemas operacionais de forma simples e ágil. Os aplicativos atendem as mais variadas necessidades e áreas de atuação tais como Logística, Vendas, Marketing, Serviços e outras que requerem interação direta com clientes e equipes. De maneira simples, rápida, e com baixo investimento.





Rede de alimentação Patroni investe em novo CD em Pernambuco

A Patroni (Fone: 11 5182.3000) – rede de franquia de alimentação, envolvendo refeições e pizzas – decidiu investir de forma estratégica no segundo Centro de Distribuição da marca, localizado em Jaboatão dos Guararapes, PE. O espaço conta com 1.000 m² de área útil, abrigando itens alimentícios, enviados pela Cozinha Central de São Paulo. O novo endereço logístico está situado no Bairro de Muribeca, e visa o ganho de tempo nas entregas de produtos às lojas localizadas nas regiões Norte e Nordeste do país. “São oito caminhões adaptados para o transporte de alimentos,

que efetuam entregas semanais às 18 unidades da rede naquela região. Até o final do ano serão implantadas mais seis lojas da Patroni. Com esse investimento, conquistamos uma redução no valor do frete e no tempo gasto para entrega que antes era realizada em um prazo de sete dias e hoje está programada para ser feita entre um e três dias, menos da metade do tempo”, explica o presidente da Patroni, Rubens Augusto Junior. Ao apostar em uma logística diferenciada para estas regiões, a marca terá outros resultados, como a padronização completa das unidades, aumento na lucratividade e crescimento de 20% a 25% no faturamento das franquias. O otimismo diante da implantação de novos processos logísticos abre frente para o investimento em um terceiro Centro de Distribuição na região Norte, para atender os estados do Amazonas, Roraima e Acre. Nestes locais as entregas são feitas apenas via navio ou avião, em um prazo de 21 dias. O projeto será lançado no segundo semestre deste ano.



Tecon Salvador amplia movimentação de cargas eólicas

A partir de sua localização privilegiada, no Estado que mais concentra projetos eólicos no país, o Terminal de Contêineres de Salvador (Fone: 71 2106.1522), empresa do Grupo Wilson Sons, vem ampliando sua movimentação de cargas soltas (breakbulk) voltadas para a geração de energia eólica na Bahia. Até março, o terminal recebeu 32,4 mil metros cúbicos (5 mil toneladas) em equipamentos, o que representa mais de 80% de todo o volume destinado ao Porto de Salvador nos primeiros meses do ano. Já em relação à movimentação do terminal no mesmo período de 2014, o crescimento foi de 100%. “A Bahia recebeu cerca de R\$ 4 bilhões de investimentos

em empreendimentos eólicos entre 2009 e 2014, e a previsão é de que outros R\$ 5 bilhões sejam investidos no setor até 2016”, afirma Rafael Valverde, superintendente de Indústria e Mineração da Secretaria de Desenvolvimento Econômico do Governo do Estado. Ainda para esse ano, segundo o superintendente, está prevista a instalação de projetos como Alto Sertão III, da Renova, na região de Caetitê, e de empreendimentos no município de Campo Formoso, pela Atlantic. Para os próximos meses, está previsto o recebimento de outros lotes do segmento eólico, como guindastes, pás eólicas, conjunto de torres e nacelles, além de outros tipos de cargas soltas (breakbulk).

Localfrío é considerada pioneira em cabotagem visando o crescimento do mercado de Suape, PE



Com 90.000 m² de área alfandegada no Porto de Suape, PE, a Localfrío (Fone: 0800 164.060) é considerada a primeira empresa de logística a realizar operação de cabotagem, na zona primária, seguindo aprovação de nova regra aprovada pela Alfândega da Receita Federal do Brasil no porto pernambucano. De acordo com a medida da portaria ALF/SPE nº 5, os terminais alfandegados do Porto de Suape já podem operar com cargas de cabotagem em seus recintos e armazenar essas mercadorias por até sete dias, o que antes só era permitido em empresas de logísticas situadas fora da zona primária portuária. A portaria aprovada permite maior agilidade nas operações de cabotagem de grandes peças produzidas no Brasil, justamente por conta de as mercadorias poderem ficar armazenadas nos terminais alfandegados, envolvendo menos caminhões e possibilitando maior ganho de tempo nas operações. Atualmente, a Localfrío possui dois terminais em Suape. Diante de tamanha representatividade em operações naquele Porto, o diretor comercial da Localfrío, Eduardo Razuck, enxerga com bons olhos a nova medida, por diversas questões: “além de oferecer maior agilidade nas operações, a medida contribuirá para dar mais segurança na movimentação de peças, que têm um alto valor agregado. Além disso, esperamos aumentar o volume de negócios com a cabotagem este ano e, ao mesmo tempo, criar mais um grande diferencial competitivo ao mercado do Nordeste”, comenta.



**AMPLIE NEGÓCIOS NA REGIÃO
ONDE O BRASIL CRESCE MAIS RÁPIDO**

04.07 AGOSTO

2015 CENTRO DE CONVENÇÕES DE PERNAMBUCO

Feira e Fórum de Logística e Movimentação

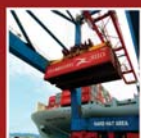

- FORNECEDORES DE EQUIPAMENTOS E SERVIÇOS
- GESTÃO DE FROTAS
- SUPPLY CHAIN
- INTRALÓGISTICA
- TRANSPORTE AÉREO, MARÍTIMO E RODOVIÁRIO
- CABOTAGEM
- CONDOMÍNIOS LOGÍSTICOS
- TRANSPORTADORAS
- LOGÍSTICA REVERSA
- OPERADOR LOGÍSTICO

A **NORDESTE LOG** É A EVOLUÇÃO DO SETOR DE LOGÍSTICA DA **EMBALA**, FEIRA CARRO-CHEFE DA **SEMANA INDUSTRIAL DO NORDESTE**, O MAIS COMPLETO EVENTO EMPRESARIAL DA REGIÃO.



PAVILHÃO CLIMATIZADO

PROMOÇÃO E REALIZAÇÃO

REVISTA **Logweb**
REVISTA DE LOGÍSTICA

GREENFIELD
Business Promotion

logweb.com.br

greenfield-brm.com

INFORMAÇÕES E RESERVAS

11 **3964.3165**

11 **3964.3744**

INTEGRADA A:

EMBALA nordeste
10 ANOS
f embalanordeste

Setores de alimentos e bebidas: atuação de OLs e transportadoras ocorre com margens apertadas

Além do mais, estes prestadores de serviços enfrentam os problemas “clássicos”: o tempo demasiado longo de espera nos CDs para descarregamento e os paletes que somem ou são trocados nos CDs.

Mesmo em períodos de recessão, como o que vivemos agora, os alimentos e as bebidas continuam sendo consumidos, embora em menor quantidade – dependendo do tipo – ou com a troca de marcas pelas mais baratas.

Assim, diante deste panorama, como está a demanda de Operadores Logísticos e transportadoras para estes setores?

“A demanda está alta, porém com índice baixo de substituição, o que indica a busca de redução de custos através de ‘market test’. Essa prática é comum em tempos de recessão e avalia as oportunidades de redução de custo por processos inovadores e pela pressão diretamente exercida sobre o atual provedor”, avalia Peter Kerr, gerente comercial da ID Logistics (Fone: 11 3809.3400), empresa onde a representatividade destes dois setores na carteira de clientes é de 10%.

Paulo Tirapelli, gerente geral comer-

cial da JSL (Fone: 11 2377.7000), onde a representatividade dos dois setores é de 15,7% no 1T15, acredita que há oportunidades nestes segmentos, contudo com margens muito apertadas e especialmente com planejamento dos embarcadores de curto prazo. “Quando o planejamento é executado a mais longo prazo, todo o risco do negócio é transferido para o Operador, que precisa decidir se aposta em um crescimento do mercado para assim ter o retorno esperado. Em caso de não crescimento, o Operador é quem arca com o custo”, pondera Tirapelli.

Já Rivas Rezende da Costa, diretor geral da Quick Logística (Fone: 62 3269.1800) – que tem nestes dois setores 36% da sua carteira de clientes –, a demanda está momentaneamente desaquecida. Ele acredita numa boa recuperação a partir do segundo semestre de 2015.

Dificuldades

Os participantes desta matéria especial também alinham os fatores que mais dificultam a atuação do Operador Logístico/transportadora nesses segmentos.

Por exemplo, Rubiane Silva Anholetto, gerente comercial Sul e Sudeste do Grupo TPC Logística (Fone: 11 3572.1751) – onde a representatividade destes dois setores atinge 8% da carteira de clientes –, entre os fatores estão “as pequenas margens a trabalhar como prestador de serviços, devido ao valor agregado da grande maioria dos produtos nas indústrias de alimentos, onde o ganho está em escala de movimentação do varejo”.

Para o gerente comercial da ID Logistics, as dificuldades para se operar nestes setores estão no baixo valor agregado do produto e na atuação de empresas especializadas na cadeia alimentar e de



RESERVE ESTA DATA

13

AGOSTO

BRC&HT



onde embarcadores e transportadores de cargas se reúnem para homenagear as empresas Top do Transporte 2015 eleitas pelo mercado.

ETAPAS

Fevereiro e Março

Envio do convite para 4.000 embarcadores de cargas, de 14 ramos industriais, para participar da 9ª Pesquisa Nacional dos Fornecedores de Serviços de Transportes.

Março e Abril

Envio da cédula de votação eletrônica, para os eleitores darem notas de desempenho aos fornecedores de transportes, relativas a 5 parâmetros de performance.

Maiο

As Editoras Frota e Logweb tabulam os votos recebidos e checam se as transportadoras indicadas operam de fato na especialidade.

Junho

As transportadoras rodoviárias de cargas, eleitas nas 21 categorias da premiação, são comunicadas da sua indicação ao Prêmio Top do Transporte 2015.

Julho

Produção das edições especiais das revistas FROTA&Cia e LOGWEB, que trazem o ranking e as notas das empresas eleitas como Top do Transporte 2015.

Agosto

Cerimônia de premiação, com a participação das transportadoras eleitas e dos representantes da indústria que as indicaram.

Realização

editora
Frota

GRUPO
Logweb

Saiba mais em www.topdotransporte.com.br

bebidas, que muitas vezes possuem baixo volume, dificultando a competitividade do Operador em relação à operação própria. “Também podemos citar a alta concentração de volume no final do mês, a flutuação de demanda ao longo do ano devido a produtos sazonais e as ineficiências dos embarcadores e de seus clientes”, complementa Tirapelli, da JSL.

E Costa, da Quick Logística, finaliza a lista de fatores que mais dificultam a atuação do Operador Logístico/transportadora nesses segmentos com a citação dos custos crescentes e a deficiência na infraestrutura do país.

Problemas

Além dos fatores citados anteriormente, os Operadores Logísticos e as transportadoras que atuam nestes segmentos enfrentam dois problemas bastante conhecidos: os de tempo de espera em CDs para o descarregamento da carga e os de paletes, também nos CDs.

Vamos analisar por partes. Na primeira questão – se os problemas de tempo de espera em CDs para o descarregamento ainda persistem, quem seriam os “culpados” e como estes problemas poderiam ser solucionados – Tirapelli, da JSL, diz que este é um tema que depende muito do produto, mas de forma geral é um problema que recai principalmente em produtos de baixo giro, com alto self-life. “Um grande vilão deste problema são as franquias solicitadas pelos embarcadores (até 24 horas de carência), associadas aos baixos valores pagos por estadia após esta franquia.”

Como possíveis soluções para minimizar estes impactos, o gerente geral comercial da JSL diz que a empresa propõe carretas parquoadas nos clientes com maior volume, onde o cavalo mecânico com o motorista pode desatrelar e ter maior produtividade. Outra ação eficiente – ainda segundo Tirapelli – é criar rotinas com janelas de entregas estabelecidas e motoristas já pré-cadastrados, estabele-

cendo circuitos pré-definidos das viagens para obter melhor performance.

“Contudo, acreditamos que o modelo de VMI – Vendor Management Inventory, que estabelece uma relação mais ampla entre embarcador x Operador Logístico x distribuidor/atacadista/varejista, poderia trazer ganhos mais expressivos para todos os elos da cadeia, inclusive para o Operador Logístico, pois a transferência/abastecimento aconteceria de uma forma mais linear ao longo do mês, aplicando, assim, menos recursos para movimentar o mesmo volume. Quando me refiro a uma relação mais ampla está atrelada ao fator cultural dos embarcadores aplicar descontos comerciais no final do mês para fechar as metas e ‘empurrar’ o produto ao cliente, independentemente da capacidade de recebimento e estocagem deste”, completa o gerente geral comercial da JSL.

Kerr, da ID Logistics, também analisa os problemas de espera nos CDs e diz que não há um culpado. “Acredito ser uma combinação de fatores. Por exemplo, se uma determinada rede supermercadista realiza uma promoção de bazar, isso resultará no atendimento preferencial aos itens de bazar. A programação dos pedidos de entrada, a qualidade da informação do faturamento versus o que efetivamente foi pedido, o represamento de carga devido à falta de espaço físico no CD são alguns desses fatores.”

Ainda para o gerente comercial da ID Logistics, uma solução seria a equalização entre as semanas de faturamento, eliminando picos que dificultam a disponibilidade de veículos para carga e aumentam a concentração de ocupação dos CDs nas primeiras semanas do mês. “De fato, este problema poderia ser minimizado com boa vontade e compartilhamento de



Baixo custo para desníveis diversos



Mobilidade e praticidade na carga e descarga



Excelente relação “Custo-Benefício”



A solução ideal para sua operação de carga



A Docktec é uma Divisão da
Tailtec Equipamentos Hidráulicos Ltda.
Rua Frei Caneca, 40 - Piratininga
06230-060 - Osasco (SP) - Brasil
Tel. 55 (11) 3686-8669
contato@tailtec.com.br
www.docktec.com.br

responsabilidades entre fornecedor e varejista nos agendamentos e janelas para recebimentos”, completa Anholetto, do Grupo TPC Logística.

Por sua vez, o diretor geral da Quick Logística, diz que é difícil definir de quem é a culpa pela demora no descarregamento de cargas nos CDs. “Existem empresas que têm grandes áreas de vendas e minúsculos depósitos, o que gera a falta de espaço, isso sem contar falhas nos planejamentos. O que chama a atenção é que quem compra não é quem recebe em mercadorias, e quem recebe não é quem paga o fornecedor. Trata-se de um problema sem solução a meu ver,



Kerr, da ID Logistics: a demanda nos dois setores está alta, porém com índice baixo de substituição, o que indica a busca de redução de custos através de ‘market test’

e todo mundo perde dinheiro – e muito dinheiro.”

Onde estão os paletes?

O segundo grande problema enfrentado pelos setores de alimentos e bebidas envolve os paletes nos CDs: não devolvidos, devolvidos danificados, fora do padrão, etc.

“As empresas logísticas que não trabalham com o gerenciamento destes paletes, para assim controlar e prever no custo do projeto de transporte/armazenagem as perdas deste item, não conseguirão garantir a acurácia de quantidades dos

paletes, devido à falta de retorno dos mesmos”, adverte Anholetto, do Grupo TPC Logística.

“De fato, ainda persistem os problemas de paletes nos CDs de supermercados, mas em menor escala. Hoje há tecnologia disponível e um maior rigor na gestão. Acredito que o que ainda causa problemas é a disputa pela responsabilidade na avaria dos paletes”, completa Kerr, da ID Logistics.

Tirapelli, da JSL, é outro participante desta matéria especial que aponta que os problemas com os paletes nos CDs de supermercados ainda persistem, mas, neste caso, ressalta ele, para os principais embarcadores há o vale-paleta. O Operador presta conta apenas da entrega da mercadoria, e o retorno é associado a uma conta-corrente entre embarcador x operador de paletes x clientes.

GNB[®]
INDUSTRIAL POWER
A Division of Exide Technologies

Baterias Tracionárias, qualidade reconhecida mundialmente

- Fábrica no Brasil
- Estoque local
- Serviço Autorizado - Rede de Atendimento
- Fornecedor Homologado pelos principais Fabricantes de veículos industriais
- Tecnologia - Placa Tubular
- Produtos recicláveis



Padrão Europeu
Placa Tubular



Padrão Americano
Placa Tubular



Monoblocos de Tração - 6,8 e 12V

Exide Technologies do Brasil

Precisando descomplicar suas operações de carga e descarga?

Com as soluções SAUR, fica tudo mais fácil!



Niveladora de Docas Avançada



Niveladora de Docas Embutida



Plataforma Elevadora Móvel



Rampa Niveladora Rebocador

Os equipamentos SAUR oferecem mais funcionalidade e agilidade nos processos de carga e descarga em todos os tipos de plantas.

Com estrutura reforçada que confere maior resistência, as Niveladoras e as Plataformas para Docas contribuem na redução de custos nas operações, além de flexibilizar as instalações e agilizar os processos.

SAUR
A LÍDER EM MOVIMENTO.



Confira as diferentes soluções desenvolvidas em www.saur.com.br

Av. Presidente Kennedy, 4025
Bairro Arco Íris • Panambi - RS
Telefones: +55 55 3376.9300 / +55 19 3518.7200
e-mail: site@saur.com.br

distribuição

Culpa pelos problemas

Já que estamos falando em problemas, quem provoca os maiores problemas nestes segmentos: os embarcadores ou os supermercados? Quais seriam estes problemas?

“Acredito que os desafios encontrados são compartilhados. A parcela de embarcadores e de supermercados que realizam projetos de melhoria em seus processos conjuntos ainda é baixo”, expõe Kerr, da ID Logistics.

Já para o gerente geral comercial da JSL, “cada interface presente nestes elos da cadeia logística tem oportunidades de melhoria e entendemos que devemos tratá-los como desafios. Do lado embarcador há temas importantes, como embalagens frágeis que aumentam as avarias dos produtos, os baixos preços de estadia pagos que não remuneraram os caminhões, as ineficiências de carregamentos das fábricas/CDs que não suportam a demanda no final do mês e a programação de embarque com curto espaço de tempo, inviabilizando para o Operador otimizar os deslocamentos dos recursos para atender a demanda”.

Ainda segundo Tirapelli, no tocante ao cliente (supermercado), as grandes deficiências estão relacionadas ao desba-

lançamento dos recursos nas atividades para descarga/conferência dos produtos e na capacidade de armazenagem, além do fato de “segurar” os produtos na virada do mês para realizar entrada contábil apenas no mês seguinte.

“Existirá sempre um esforço em vender mais e mais, por parte dos fornecedores, principalmente nos fechamentos mensais e trimestrais e, como as capacidades para receber os produtos comprados são abaixo do que deveriam ser, acabam ocorrendo intermináveis filas. As empresas que usam a política de receber com agendamento prévio acabam criando um segundo problema: agendas só valem para apresentação do veículo, descargas não se sabe quando. Todos os custos de diárias, estadias e descargas acabam indo para o produto, e os consumidores pagam a conta dos exauros”, revela Costa, da Quick Logística.

Tendências

Diante do apresentado, quais as tendências para transporte e distribuição nesses setores? E para armazenagem?

Na visão de Anholetto, do Grupo TPC Logística, a tendência de transporte e distribuição para estes setores, “conforme eventos de Supply Chain que venho participando nos últimos meses, ainda foca-



o transporte compartilhado das cargas para assim ganhar em redução no custo do frete, considerando que o carro irá fazer a entrega nos meus pontos de vendas e o compartilhamento permite que não seja pago um valor total de frete dedicado”.

Pelo seu lado, Kerr, da ID Logistics, vê a postura de descentralização da malha na busca por níveis de serviços maiores e redução de custo da cadeia.

“A tendência é o aumento da restrição da circulação de veículos – com janela para descarga apenas noturna – e a criação de Centros de Distribuições ao redor dos grandes centros, mais com o perfil de cross-docking, servindo como consolidador de diversas categorias de produtos, buscando, assim, reduzir a quantidade de entregas, aliado à melhor ocupação do veículo”, aponta, agora, o gerente geral comercial da JSL.

Investimentos

Finalizando esta matéria especial, perguntamos aos participantes quais serão os próximos investimentos da companhia em termos de distribuição e armazenagem para esses setores.

“Buscaremos alavancar as parcerias que possuímos através de iniciativas conjuntas, compondo soluções e tecnologias que preencham os ‘gaps’ operacionais existentes nestes setores”, revela Kerr, da ID Logistics.

Pelo lado da JSL, Tirapelli diz que a companhia investe constantemente em melhorias nos CDs e cross-docking que compõe a sua malha logística. Em relação às expansões, há alguns estudos sendo realizados.

No caso da Quick Logística, os investimentos envolvem, segundo Costa, a construção de novos CDs e a renovação da frota.

Investimentos



Dafiti prioriza logística e ‘mobile’ entre aportes de 2015

A expansão da infraestrutura logística, principalmente no exterior, será uma das prioridades entre os investimentos da varejista on-line de moda Dafiti (Fone: 11 3053.7500) neste ano. A empresa não detalha o projeto, mas revela que ele deverá incluir mercados onde já atua: Argentina, Chile, Colômbia e México. Aperfeiçoamentos em sistemas de compra, sobretudo em plataformas móveis, também receberão aportes. A Dafiti fechou 2014 com uma receita líquida de R\$ 592 milhões, um crescimento de 41%, segundo o balanço divulgado pela empresa. (Fonte: Folha de S. Paulo)

Supply Chain Engineering Logistics Consulting

Auditoria

Implementação de projetos, auditorias de desempenho, análise de custos logísticos, benchmarking, análise treinamento e desenvolvimento de pessoal

Processo

Redesenho de processos, planejamento de operações, estudos de terceirização (3PL), especificação equipamentos de movimentação armazenagem embalagem de materiais, estudo de tempos e métodos, projetos de ergonomia

Engenharia

Dimensionamento e projeto de instalações, planos diretores – plant layout, centros logísticos e de distribuição, cross-docking, TI (WMS-TMS-YMS-LMS), VSM (value stream mapping), análise de capacidades e racionalização

Supply Chain

Planejamento estratégico, estudos de localização, modelagem de malha logística, otimização de estoques, análise e implementação de estratégias de manufatura: lean manufacturing, theory of constraints, ERP-MRP/II



connexion
Supply Chain Engineering

Guia de Operadores Logísticos e Transportadores no setor de E-commerce

Perfil da empresa	Elog	Grupo TPC Logística	ID Logistics	JSL	Quick Logística
Telefone	11 3305.9999	11 3522.1751	11 3809.3400	11 2377.7000	62 3269.1800
Transportadora (T) ou Operador Logístico (OL)?	OL	OL	OL	OL	OL
E S T R U T U R A					
Localização da matriz	Barueri, SP	Salvador, BA	Barueri, SP	Mogi das Cruzes, SP	Rio de Janeiro, RJ
Número de filiais e Estados onde estão localizadas	14: SP (7), PR (4), RS (3)	43: SP, RS, DF, GO, RO, MT, MS, TO, AC, PA, MA, PI, PE, CE, BA, SE, RJ, ES, MG	28: SP (13), RJ (3), DF (3), MG (7), PA (2)	200, em 18 estados e 4 países	18: AM, PA, CE, PE, BA, ES, MG, RJ, SP, PR, MS, MT, GO, DF
Quantidade de CDs e Estados onde estão localizados	3: SP (2), PR	n.i.	22: SP (11), RJ (2), MG (6), DF, PA (2)	11 CDs e 10 Cross-docking (estrutura JSL)	18: AM, PA, CE, PE, BA, ES, MG, RJ, SP, PR, SC, MS, MT, GO, DF
Regiões atendidas pela empresa	Foco nas regiões Sul e Sudeste, com transporte para todo o Brasil	Todo o território nacional	Norte, Sudeste, Centro-Oeste	Todo o território nacional	AM, PA, CE, PE, BA, ES, MG, RJ, SP, PR, SC, MS, MT, GO, DF
S E R V I Ç O S O F E R E C I D O S					
Especialidades de transportes	Transporte rodoviário (lotação e fracionado); retirada de cargas aéreas (expresso); transporte multimodal	Fracionado; dedicado	Transporte rodoviário nas modalidades Transferência (FTL), Distribuição Urbana e Milk-run	Alimentos; bens de consumo; higiene e limpeza; cosméticos; papel e celulose; siderurgia; automotivo; autopeças; óleo e gás	Distribuição
Serviços oferecidos agregados aos de transportes	Armazenagem de produtos acabados e matéria-prima em áreas alfandegadas e Centros de Distribuição (serviços de valor agregado como picking, reembalagem, coleta de amostragem)	Gestão de transportes	Gestão de Transportes (célula de pilotagem e otimização de fluxo de transportes, incluindo gerenciamento de KPIs, conferência de frete, order tracking, etc.)	Logística interna; abastecimento de linha produção; armazenagem de produtos controlados; gestão e terceirização de ativos; logística reversa; gestão online das entregas via web; montagem de kits; embalagem; etiquetagem	Armazenamento; logística; gerenciamento de estoque; cross-docking
Principais clientes nos setores de Alimentos e Bebidas	n.i.	J Macedo	AmBev; Danone	Mondeléz; Unilever; BRF; Danone; Diageo; Cargill; Brasil Kirin; Coca-Cola; WickBold; Bimbo	Cargill; Heinz; Moccoca
Produtos transportados pela empresa nestes segmentos	Bebidas (vinhos e espumantes, destilados, águas, águas de coco e isotônicos, chás, energéticos, cervejas, sucos e refrigerantes); bomboniere; mercearia (azeites, doces, matinal, salgados em geral)	Alimentos	n.i.	Chocolate; biscoito; sorvete; suco; bebidas destiladas e fermentadas; iogurte; carne e derivados; pães	Alimentos
O P E R A Ç Ã O					
Total veículos frota própria	28	18	0	~ 2.500 veículos pesados (contemplando todos os segmentos)	900
Total veículos frota agregada	170	301	195	~ 4.500 veículos	0
Frota rastreada?	Sim	Sim	Sim	Sim	Sim
Tecnologias usadas no rastreamento	Tracking	Tecnovia; Sascar; Omnilink; Angelira	Autotrac; Jabursat; Sascar; Omnilink	Híbrida	Autotrac
Tecnologias utilizadas nas outras operações executadas pela empresa	Softwares de simulação e otimização; WMS; TMS; ERP; consulta de serviços pela internet; consulta de serviço por celular; SAP (Corporativo)	Sistema integrado de gestão (ERP); sistema de armazenagem (WMS)	TMS; WMS; portal Web; e-kambam; roteirizador; ERP; mobile tracking; simulador	n.i.	n.i.
Serviços diferenciados oferecidos para os setores de Alimentos e Bebidas	Controle de armazenagem pela menor unidade de venda (SKU/ unidade); logística para ações promocionais; serviços de valor agregado, como selagem, embalagem, montagem de kits; transporte exclusivo e fracionado para todo o Brasil	Gestão e controle da Logística Reversa; controle operacional por KPIs/SLAs; procedimentos 5 S; gestão da rotina	n.i.	Gestão online das entregas e devoluções via smartphone; gestão e terceirização de ativos como geladeiras, silos e tanques para estocagem; logística reversa de produtos vendidos e avariados	n.i.
Equipamentos, acessórios e instalações específicos para atuação nos setores de Alimentos e Bebidas	Kit de emergência; EPIs	n.i.	n.i.	Armazéns com controle de temperatura; veículos customizados com aparelhos de refrigeração, placa autética (sorvete) ou asa delta (bebidas); veículos com baú prateleira para entrega fracionada	n.i.

Legenda: n. i. = Não Informado 

Comunicação direta com a logística

O portal Logweb está com nova tecnologia, rápido, dinâmico e com conteúdo sempre atualizado.

Utilize todos os serviços abaixo e muito mais se cadastrando no portal gratuitamente.



Trabalho



Fornecedores



Videos



Adserver



Shopping



@logweb_editora



Colunistas



Orçamentos



Contato

Fornecedores

Cadastre sua empresa gratuitamente no portal de fornecedores.

Vídeo

Além do programa "Logística em foco", o portal tem outros conteúdos em vídeos.

Shopping

O portal tem um shopping com produtos e serviços ofertados pela empresa, que pode fazer o cadastro e a gestão dos produtos.

Adserver

Nova ferramenta para os anunciantes controlarem suas companhias.

Trabalho

Cadastre as vagas para sua empresa e busque por profissionais. Os usuários podem cadastrar seus currículos gratuitamente.

Orçamentos

Agora é possível solicitar e receber pedidos de orçamentos através da área restrita.

Colunista

São vários colunistas falando sobre diversos assuntos.

Contatos

Os fornecedores recebem contatos direto do site.

PORTAL
Logweb

Informação para o seu dia-a-dia, maior visibilidade para a sua empresa e a oportunidade de fazer bons negócios.

notícias | entrevistas | matérias | artigos | eventos

Cadastre-se gratuitamente no portal Logweb e tenha acesso a esses serviços e muito mais

www.logweb.com.br



ARM	35
Beumer	29 e 69
Braslift	39
Bresco	77
Cargomax	27
CeMAT.....Sobrecapa e 4° capa	
Clark	59
Crown.....	21
Empifort	32
Farrapos.....	81
Fronius.....	51
Genoa.....	73
GKO.....	85
Global Connexion.....	103
GLP.....	25
GNB	101
GTM.....	7
IBL	89
Ingersoll.....	31
Intelligrated.....	17
Interroll.....	23
JLW.....	41
Jungheinrich	4
Linde	75
Lintec	91
Logweb.....	12, 70, 105 e 107
Marko Sistemas.....	61
Maksul.....	57
Michelin	11
Modern Logistics.....	15
Moura	49
Movilog	33
Nordeste LOG.....	97
Novus.....	93
Paletrans.....	65
Quick Logística	45
RAUPP.....	47
Rentank	92
Retrak	79
Sansid.....	95
Saur	102
SDI.....	55
SDO	43
Stilideal	13
Store	2° Capa e 67
Store	74
System Brasil	83
Taltec.....	100
Tecfork.....	19
Top do Transporte.....	99
Trelleborg	37
TVH.....	87
Tyresfer	53
VastBest.....	30
Viastore.....	63

ANTT

Depois de um ano e 2 meses como interino, Jorge Luiz Macedo Bastos assumiu, em abril último, o cargo de diretor-geral da Agência Nacional de Transportes Terrestres – ANTT para um mandato de 3 anos. Jorge Bastos já era diretor da ANTT e seu mandato neste cargo acabou em fevereiro último.

Iveco

Ricardo Barion assumiu o cargo de diretor de marketing da Iveco para a América Latina. Graduado em Engenharia Mecânica e pós-graduado em Marketing, pela Universidade Mackenzie, Barion concluiu em 2011 o MBA em Gestão Estratégica e Econômica de Mercado, pela Fundação Getúlio Vargas. O executivo acumula sólida experiência no segmento de caminhões e ônibus, com passagens pela Ford e MAN/Volkswagen e substituiu Christian Gonzalez, atual diretor de comunicação da Case IH. Na Iveco, o novo diretor responderá pelas áreas de publicidade, marketing operacional, eventos, inteligência de mercado, preços, treinamento comercial, relacionamento com clientes e marketing de produto.

KPIT Tecnologia

A KPIT Tecnologia, multinacional Indiana da área de TI e engenharia focada na inovação intensiva de soluções tecnológicas para empresas especializadas nos setores automotivo, de transporte, manufatura e energia, acaba de anunciar a abertura de sua operação Oracle no Rio de Janeiro. O foco é expandir os negócios da prática e conquistar novos clientes para segmentos diversos - entre eles Oil & Gás. Nelson Bergamo, diretor de negócios da KPIT para a prática Oracle, explica que, além da expansão dos negócios, a base também será responsável pelo atendimento dos clientes que possuem base na capital carioca. Para atuar na operação foi anunciada a chegada de Vienne Paello Guimarães, como gerente comercial. A profissional tem larga experiência com produtos e serviços Oracle e no mercado do Rio de Janeiro. É formada em Marketing e Administração de Empresas.

RV Ímola

A RV Ímola anuncia a contratação de seu novo vice-presidente de operações. É Marcus Machado, que vai comandar as operações de transporte, armazenagem e logística hospitalar em todo o território nacional. Machado é formado em Comunicação Social pela Universidade Metodista e pós-graduado em Administração (Insper) e Logística (FGV).

HID Global

Empresa que atua com a criação, o gerenciamento e uso de soluções de identificação segura, incluindo identificação por tecnologia RFID, utilizada em aplicações industriais e de logística, a HID Global anuncia Rogério Coradini no cargo de diretor de vendas do Brasil. Ele é especialista em vendas consultivas complexas nas áreas de Segurança e Gestão de Pessoas e formado em Gestão Estratégica de Vendas pela UNIVEB (Universidade Corporativa de Vendas do Brasil). Curso pós-graduação em Gestão Comercial pela IBRAMERC.

Wilson Sons Logística

A Wilson Sons Logística conta com duas novas gerentes comerciais. Michelli Kulturek assumiu o posto na Plataforma Sudeste da empresa, que inclui o Centro Logístico (CL) Itapevi e a Estação Aduaneira de Interior (Eadi) Santo André, ambos em São Paulo. Já Cristiane Toffoli é responsável pela Plataforma Nordeste, abrangendo a Eadi e o CL Suape, em Pernambuco. Michelli é formada em Administração de Empresas pela FAE Business School Curitiba, com mestrado em Logística & Supply Chain Management pela Lancaster University Management School UK. Reúne passagens pela América Latina Logística (ALL), Ritmo Logística e GEFCO Logística, onde trabalhou até recentemente como Gerente de Desenvolvimento de Mercado. Cristiane é graduada em Comércio Exterior pela Universidade Paulista, em São Paulo. Possui mais de doze anos de experiência na área logística, sendo oito deles atuando em Santos e Suape. Já trabalhou nas empresas Deicmar e Localfrío, esta última como Coordenadora Comercial para o Nordeste.

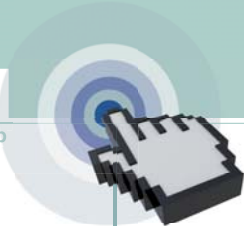

Logweb: digital desde sempre

Em meio ao surgimento das mídias digitais, vale lembrar que a revista *Logweb* é digital desde 2002.

É que, desde a circulação de seu primeiro número, ainda naquele ano, a revista *Logweb*, diferentemente das demais, é disponibilizada na íntegra, gratuitamente e sem necessidade de senha de acesso, no portal *Logweb*. E em dois formatos: HTML e PDF.

Desta forma, colocamos as informações por nós compiladas à disposição de um público leitor bem maior.

Quanto aos anunciantes, eles sempre contaram com duas formas de divulgar a sua mensagem: através da revista impressa e da digital. Ou seja, o dobro de benefício.

Agora, estamos criando um adendo à *Logweb* impressa e lançando a versão exclusivamente digital. Ou seja, além das informações da revista impressa/digital, o leitor agora conta com um "suplemento" digital. Aos anunciantes fica a opção de colocar sua mensagem na versão impressa, e também, obter os benefícios da veiculação também na internet, ou apenas na versão digital.

De qualquer forma, pela credibilidade e o respeito que a marca *Logweb* alcançou no mercado, é certo que a mensagem dos nossos anunciantes chegará ao público certo.

E quanto aos nossos leitores, também é certo que continuarão recebendo as informações de qualidade que sempre caracterizaram nossas publicações, agora em maior quantidade.

Aproveitem.

Os editores

108 - Investimento

Crown investe em filiais, tecnologia e treinamentos para crescer em participação no mercado brasileiro

110 - Notícias Rápidas

111 - Especial

Mesmo com a crise econômica, empresas continuam fazendo investimentos no Brasil

116 - Lançamento

Jungheinrich prepara novidades na CeMAT e comenta sobre suas atividades futuras no Brasil

119 - Negócio Fechado

120 - Produção

Ford comemora 400 mil caminhões produzidos em São Bernardo do Campo, SP

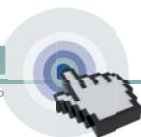

Crown investe em filiais, tecnologia e treinamentos para crescer em participação no mercado brasileiro

A trajetória da Crown (Fone: 11 4585.4040) no Brasil está seguindo as diretrizes de sua matriz americana. E isso envolve um planejamento detalhado de todos os passos já dados no país e os futuros investimentos. Com planos de aportes a serem feitos num futuro próximo, a companhia preza pelo longo prazo. Vai investir? Então, qual será o retorno em longo prazo? O que é possível fazer para que o cliente desenvolva uma parceria também em longo prazo?

Rafael Arroyo, gerente de Recursos Humanos e marketing da empresa, recebeu a repórter de *Logweb* na sede brasileira e falou com exclusividade sobre a evolução da marca no mundo e os próximos passos por aqui.

A companhia surgiu nos Estados Unidos, onde produz muitas de suas tecnologias. Mas, para atender o distinto mercado europeu, criou um centro de

desenvolvimento na Alemanha, local que é também considerado o berço de muitas criações da marca. “O mercado europeu é muito diferente do americano. Os continentes usam máquinas muito distintas. Então, a Europa tem um centro de desenvolvimento próprio quase como se fosse uma segunda Crown. As linhas produzidas ali são diferentes das produzidas nos Estados Unidos, mas seguem as mesmas diretrizes”, explicou.

E o Brasil? Segundo o profissional, o país, que possui uma sede própria desde o início de 2012, recebe o que há de melhor produzido nessas fábricas.

A importância do Grupo Crown no setor logístico mundial é inegável. Ele está sempre entre a quarta e quinta colocação em participação de mercado, em termos globais. “Atualmente, temos a quinta maior participação no mundo. Nos Estados Unidos, a marca é líder”, afirmou o gerente.

E um dos focos no Brasil é justamente crescer em participação. Apesar do difícil momento econômico, a empresa acredita que “o Brasil é um gigante. Sabemos que o mercado vai voltar a crescer, irá acordar”, lembrou. Por acreditar que é preciso pensar em longo prazo, atuar no país aguardando sua recuperação econômica é viável, acreditando que nos próximos anos a economia irá melhorar.

“Nós não investimos sem pensar no longo prazo. Acreditamos que os anos de 2016 e 2017 devem ser economicamente bons. Então, já es-

tamos pensando em nossas operações para esses anos”, ressaltou. “A Crown não está desesperada por crescimento, dá cada passo pensando estrategicamente para se firmar com qualidade”, continuou.

Foi essa parcimônia que a levou a abrir a sede brasileira após 5 anos de estudos. A marca já era comercializada nacionalmente desde a década de 1980, por meio de representantes. No entanto, a matriz decidiu que os planos para o Brasil não condiziam com esse estilo de venda, e após 5 anos de planejamento, montou sua base no país. Atualmente, a marca somente é vendida pela sede, com serviço autorizado apenas em locais mais remotos.



Arroyo: a Crown não está desesperada por crescimento, dá cada passo pensando estrategicamente para se firmar com qualidade





Investimentos

E um novo aporte já está em andamento. Uma filial será inaugurada em Curitiba, PR, para atender a região Sul. A previsão de início de operação é agosto próximo. “Tirando os estados de São Paulo, Rio de Janeiro e Minas Gerais, a região Sul é o melhor mercado para o nosso segmento. O Paraná, com foco em Curitiba, e o Rio Grande do Sul são locais em que estamos focando nossos esforços”, analisou. Três filiais devem ser abertas até o final de 2016. No entanto, os investimentos dependem do andamento do setor.

Em relação a montar uma fábrica no Brasil, não há indícios de que isso ocorra tão cedo. Segundo Arroyo, implantar um polo de produção aqui implicaria num planejamento muito forte de qualificação de fornecedor e mão de obra. “Não permitiríamos que a qualidade dos produtos

caísse, sem bons fornecedores e profissionais, apenas para produzir no Brasil. E levaria um tempo muito grande para encontrar essa qualificação”, resumiu.

Sobre lançamentos, a Crown apresentará três novidades durante a CeMAT SOUTH AMERICA, que ocorre em São Paulo, SP, entre os dias 30 de junho e 3 de julho. Mas, o portal *Logweb* já antecipou vários destes lançamentos.

Entre os importantes clientes, a DHL é destaque desde o início da operação própria da Crown no Brasil em 2012. A Pepsico também é um importante cliente para a marca.

No entanto, na logística, os processos mudam constantemente. “A logística depende de muitas variáveis, o que exige flexibilidade. A automação completa das operações limita essa flexibilidade”, lembrou. “Atuamos com a interatividade, conectividade, queremos tornar os nossos equipamentos mais inteligentes e capazes de atuar cada vez mais em longas distâncias, mas sem tirar o fator humano, que consideramos determinante para o funcionamento da logística. Buscamos aliar a automação com o fator humano”, afirmou.

A intenção da Crown, segundo o gerente, é mostrar ao cliente que a logística não deve ser considerada mais um custo, mas, sim, uma etapa do seu processo de produção.

E para atuar com a tecnologia embarcada, o gerente lembra que é preciso ter uma mão de obra muito específica. Por

Tecnologia

A automação e semiautomação de processos continuam sendo focos de estudos da marca. Segundo Arroyo, o mercado busca tirar o fator humano dos processos e aumentar a produ-



Reed Exhibitions
Alcantara Machado



14º Congresso
Brasileiro do
Agronegócio

Sustentar
é Integrar

3 e 4 de agosto de 2015
Sheraton São Paulo WTC Hotel
Inscrições e Informações:
www.abag.com.br

Patrocínio



Apoio



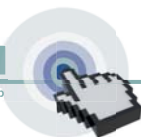

isso, a companhia investe no treinamento de seus colaboradores. “Quando entram na Crown, os técnicos passam por cinco semanas de treinamento, dividido em fases. Uma delas é uma espécie de estágio acompanhando técnicos sêniores no atendimento ao cliente. Todos passam pelo estágio, que dura de duas a três semanas antes de serem responsáveis pelo atendimento de algum cliente”, explicou.

Tendências

Redução de custo nos processos e pessoas e aumento da eficiência energética são tendências do segmento. Por isso, a empresa atua para desenvolver tecnologias que melhorem a produtividade dos clientes.

Outra tendência é a locação de máquinas. Atualmente, a modalidade representa 55% dos negócios da Crown, sendo o restante representado por vendas. “O setor busca por locação. No caso da Crown, nossas máquinas para essa finalidade têm, em média, menos de um ano de uso. E as tecnologias, como o Infolink, nosso sistema de gestão de frotas, também podem ser locadas com os equipamentos”, lembrou.

Uma curva ascendente também está na procura por empilhadeiras elétricas. E a Crown é conhecida por seus equipamentos elétricos globalmente, com mais de 25 linhas. “Especializamos-nos muito nesse segmento. Mas queremos mostrar que a empilhadeira a combustão tem a mesma qualidade.”

Até 2014, o segmento de empilhadeiras elétricas cresceu exponencialmente. Em 2015, é notada uma redução nas vendas, seguindo o momento econômico desfavorável. “Mas a curva de crescimento para máquinas elétricas é positiva no mercado geral. Os gestores logísticos estão vendo as vantagens das elétricas.” A competitividade acirrada indica que variedade é necessária. Então, atuar com diversos tipos de empilhadeiras é essencial na briga pela participação de mercado.

E para facilitar a compra de equipamentos, a empresa atua com linhas de financiamento, inclusive com taxas similares ao Finame, modalidade que não é usada pela empresa, pois as máquinas são 100% fabricadas no exterior. E o gerente revelou: uma nova linha de crédito muito competitiva está chegando para comprar máquinas Crown.

Pequenos clientes e treinamento

Hoje, 50% dos negócios são fechados com pequenos usuários, como supermercados. E a Crown está focando suas estratégias também nesse público, pois ainda não conhece com profundidade a empresa. “Se formos falar da marca para grandes multinacionais, todas vão nos reconhecer. Mas as pequenas e médias empresas, às vezes, não conhecem nosso nome ou renome internacional.”

Sustentabilidade

Alguns projetos já reconhecidos da Crown ganham destaques no quesito sustentabilidade. Como exemplos estão a empilhadeira retrátil da série RM 6000 e a tecnologia de sistema regenerativo de descida das selecionadoras de pedidos das séries TSP 6500/7000, que reduzem o consumo energético, devolvendo a energia para a bateria durante a descida. O recurso permite a menor troca de baterias, mais produtividade, aumentando o tempo de operação e fornecendo de 12 a 15% mais de tempo de execução para a utilização de energia reciclada.

As máquinas que estão desgastadas a ponto de não poderem ser usadas mais são compradas novamente pela Crown ou devolvidas para a companhia, e remanufaturadas. A Crown substitui as peças necessárias de forma tão criteriosa que a máquina passa a funcionar como uma nova. A ação reduz 85% dos poluentes e detritos que poderiam ser emitidos ao produzir uma nova. Os equipamentos remanufaturados são colocados à venda

por preços mais baixos, na linha de empilhadeiras renovadas Crown Encore.

No mundo, a companhia reduziu, reciclou e reutilizou 147.418 toneladas métricas de materiais nos últimos 5 anos. Ao utilizar o transporte ferroviário em fábricas nos Estados Unidos, são economizados 11.000 quilômetros por semana; e 1.288 barris de petróleo são economizados por ano realizando o transporte ferroviário dos Estados Unidos para diversos destinos. [Logweb](#)

Notícias Rápidas

Base atua com projeto, engenharia, construção e montagem

A Base – Projeto, Engenharia, Construção e Montagem (Fone: 21 99899.9553) atua em projetos de engenharia eletromecânica, mecânica, tubulações industriais e dutos terrestres; consultoria técnica, gerenciamento e fiscalização de obras de engenharia; construção e montagem de dutos terrestres; construção de obras civis industriais, de barragens, infraestrutura e diques; montagem de equipamentos estáticos e rotativos e estruturas metálicas; comercialização, locação e manutenção em máquinas e equipamentos utilizados na construção e montagem industrial; fabricação e revenda de spools e estruturas metálicas; instalação de sistemas de instrumentação e automação industrial; comissionamento de unidades industriais; e manutenção em máquinas e equipamentos utilizados na construção civil. Também presta serviços de irrigação, terraplenagem, pavimentação, drenagem e urbanismo.



Mesmo com a crise econômica, empresas continuam fazendo investimentos no Brasil

Neste especial, mostramos que as empresas, tanto as específicas do setor, como as outras, de um modo geral, continuam investindo e apostando no crescimento do mercado brasileiro

JBS amplia segurança no transporte de cargas

A JBS (Fone: 11 3144.4000) – indústria de alimentos presente em mais de 200 países – está implementando mais uma ferramenta para ampliar a segurança de suas cargas. Depois de ter 100% de sua frota de caminhões rastreada, a companhia passa a contar a partir de agora com um sistema de localização e monitoramento de cargas, que permite a identificação precisa de onde seus produtos estão até a entrega final ao cliente. “Essa nova ferramenta está agregando segurança ao nosso mecanismo de rastreamento de frota. Agora, além de conseguir saber com precisão onde estão os veículos, sabemos também a localização precisa da carga”, afirma Gilmar Schumacher, diretor de Logística da JBS. O executivo explica que a iniciativa faz parte de um conjunto de estratégias que visam otimizar cada vez mais os recursos e as operações da JBS, já que o roubo de cargas é um dos principais problemas não só da empresa, mas da indústria alimentícia em todo o Brasil.

DCL amplia negócios e ingressa no segmento de self storage

A DCL Real Estate (Fone: 41 3324.3235)

– empresa centenária do ramo de imóveis corporativos – está expandindo suas atividades para o setor de self storage e investindo na implantação de uma nova marca: a D-Espaço, galpão de autoarmazenamento. A D-Espaço vai operar na região Sul de Curitiba, PR, às margens da Linha Verde, área de crescimento expressivo e acelerado nos últimos anos. “A proposta inicial de reposicionar um ativo, o antigo Armazém 1, no Hauer, passou por uma reformulação de infraestrutura, logística e arquitetura para abrigar a operação de um self storage moderno e completo, com toda estrutura, conforto e segurança necessários a empresários e pessoas físicas que buscam locação de espaços para armazenamento de pertences”, afirma Paola Noguchi, diretora geral da DCL Real Estate. São 154 boxes em cerca de 1.000 m² ou 2.300 m³; já a área total chega a 1.500 m², mas há espaço no imóvel para ampliação de até 9.000 m². Os usuários podem optar por cinco tamanhos de boxes: 3, 4, 6, 9 e 20 m² e os contratos são mensais, sem fiador, sem condomínio e sem burocracia. Além disso,



apenas o cliente tem acesso ao seu próprio box, o que garante privacidade e segurança. Por isso o conceito de autoarmazenamento. Outras características do empreendimento incluem: monitoramento e segurança 24 horas, acesso livre ao wi-fi, business center com área de trabalho, sala de reuniões, carrinhos para carga e descarga, seguro de acordo com valor do bem declarado, parceria com empresas de mudança e materiais de suporte para embalagens. Além disso, a doca para carga e descarga possui elevador regulável que se adapta a todos os tamanhos de caminhão. Paola também informa que, prevendo um crescimento agressivo nos próximos anos, a DCL vai avançar neste setor investindo em novos mercados e ofertando pontos de autoarmazenamento em localizações estratégicas e cómodas para seus clientes.



Guarde Mais, rede de franquias de self storage, chega ao Estado de São Paulo

A curitibana Guardé Mais, considerada a maior rede de franquias de self storage do Brasil, acaba de inaugurar sua primeira sede no Estado de São Paulo, na cidade de Sorocaba (Fone: 15 3218.1617), a 96 km da capital paulista. A nova unidade faz parte do processo de expansão da empresa que visa à implantação de unidades em todo o território nacional por meio de suas franquias e oferece soluções seguras para armazenamento de, por exemplo, móveis, automóveis, arquivos, documentos, estoques e mercadorias. A primeira Guardé Mais paulista está localizada a apenas 15 minutos do centro de Sorocaba e pronta para atender também os clientes das cidades de Itú, Mairinque, São Roque, Salto, Campinas e São Paulo. Conta com uma área aproximada de 6.000 m², que serão distribuídos em mais de 300 boxes de diversos tamanhos.



des de Itú, Mairinque, São Roque, Salto, Campinas e São Paulo. Conta com uma área aproximada de 6.000 m², que serão distribuídos em mais de 300 boxes de diversos tamanhos.

Mary Kay inaugura Centro de Distribuição em Betim, MG

A Mary Kay (Fone: 0800 16.3113), empresa americana de vendas diretas, inaugurou seu segundo Centro de Distribuição no Brasil. A cidade mineira de Betim foi escolhida estrategicamente por sua ótima estrutura de escoamento, fácil conexão com as regiões Norte, Nordeste e Centro-Oeste e por Minas Gerais ser o segundo maior mercado da marca no país. O CD tem 6.500 m² e será responsável pelo atendimento de 30% dos pedidos da Mary Kay no Brasil, atendendo inicialmente os estados de Minas Gerais, Goiás, Espírito Santo, Bahia, Pernambuco, Ceará e Maranhão. (Redação – Agência IN)

Aliança finaliza investimento em novos navios da cabotagem e foca em infraestrutura operacional

Após finalizar o investimento de R\$ 700 milhões na compra de seis novos portacontêineres, com capacidades que variam de 3.800 a 4.800 contêineres, a Aliança Navegação e Logística (Fone: 11 5185.3117) direcionará o foco para infraestrutura operacional terrestre. Como estratégia, a Aliança criou a ATM - Aliança Transporte Multimodal para atender às necessidades do mercado com ênfase maior no transporte terrestre. A empresa ampliou sua infraestrutura para recebimento, armazenagem, paletização, consolidação, desconsolidação e entrega de cargas a partir dos portos de Itapoá, SC, e Chibatão, em Manaus, AM. Segundo Julian Thomas, diretor-superintendente da Aliança, após a renovação da frota, em 2015 a empresa disponibilizará a infraestrutura operacional necessária para garantir o nível de serviço no transporte multimodal e na geração de serviços de alto valor agregado às cadeias logísticas dos clientes. "Assim, pretende-



mos alcançar um crescimento de volume em torno de 10% em relação ao ano passado", afirma. Outro foco importante da Aliança para o ano é aumentar ainda mais a sua atuação no transporte de cabotagem de carga de projeto.

Alcis aposta em nova sede e reforça equipe

A Alcis Softwares para Logística (Fone: 11 5531.7444) mudou de sede, transferindo as atividades que até então eram desenvolvidas na Vila Santa Catarina, em São Paulo, SP, para um prédio totalmente reformado no bairro da Mooca, também em São Paulo, SP. "O local oferece toda a estrutura que precisamos - são seis andares e 1.000 m² de área, comportando confortavelmente uma equipe de 70 profissionais", revela o CEO da Alcis, Luiz Rêgo. Paralelo ao investimento na nova casa, a Alcis reforçou a equipe de profissionais. "Foram realizadas mais de 20 contratações. Trata-se de profissionais com experiência nas áreas de tecnologia .Net, analistas seniores - técnico e funcional, além de especialistas em BI", garante Rêgo. O site da empresa também passou por profunda reformulação.

Polo Industrial de Jacareí, SP, terá investimento inicial de US\$ 700 mi da Chery

A Chery (Fone: 0800 772.4379) anunciou um investimento inicial de cerca de US\$ 700 milhões para a construção do Polo Industrial de Jacareí, no interior paulista, mesma cidade onde a montadora inaugurou, em agosto de 2014, sua primeira fábrica de veículos no País. O montante será investido pela marca junto com outras 25 empresas fornecedoras que deverão se instalar no local.

Segundo a Chery, das 25 empresas, são doze produtoras de autopeças, cinco afiliadas, duas sistemistas, duas logísticas e três de serviços em geral. Elas se instalarão em uma área total de 4 milhões de metros quadrados e devem gerar, juntas, 5 mil empregos. A previsão da montadora chinesa é de que o complexo esteja operando plenamente somente em 2017. (Fonte: *Estadão Conteúdo*)



Cooperativa Agrária vai investir R\$ 700 mi para ampliar produção e armazenagem

A Agrária (Fone: 42 3625.8080), cooperativa agroindustrial do Paraná – e uma das principais fornecedoras da matéria prima para os fabricantes de cerveja do país – vai investir cerca de R\$ 700 milhões até 2016. A maior parte dos recursos será destinada ao aumento da produção de malte e à elevação do espaço para armazenagem de grãos. Com um aporte de aproximadamente R\$ 340 milhões, o grupo vai ampliar em quase 60% a fabricação de malte na planta de Guarapuava. O aumento da armazenagem de grãos consumirá cerca de R\$ 200 milhões, incluindo melhorias de acesso e pátio para veículos. (Fonte: *Folha de S.Paulo*)

TNT investe R\$ 1,3 milhão na renovação da frota para cargas internacionais

A TNT Express (Fone: 11 2108.2898) – unidade de negócios de transporte internacional da TNT Brasil – realizou investimento de R\$ 1,3 milhão na renovação de sua frota. Com o aporte, a unidade de negócios totaliza 31 veículos, com idade média de 3,5 anos. Este investimento na divisão internacional está alinhado ao plano de crescimento da companhia no País e se soma aos R\$ 39 milhões investidos no ano de 2014 na frota da unidade nacional. A renovação contempla 58% da frota da companhia e reduz o impacto ambiental das operações em 25%. Ao todo, foram adquiridos 11 veículos com baús maiores, sendo seis Sprinters e cinco Fiorinos, distribuídos entre os quatro principais locais de atuação: Campinas, Santos, São Paulo e Rio de Janeiro. Para proporcionar maior agilidade às entregas nas grandes cidades, houve também a substituição de carros por motos em sete rotas de São Paulo e Rio de Janeiro, o que gerou aumento da produtividade para níveis entre 30 e 35%.



**5º
Congresso
Brasileiro
de Fertilizantes**

Hotel Renaissance - São Paulo
**25 de agosto
de 2015**
anda.org.br



ANDA
ASSOCIAÇÃO NACIONAL
PARA DIFUSÃO DE ADUBOS



MRS investe na aquisição de locomotivas e tem aumento de rotas

Com investimentos superiores a R\$ 300 milhões nos últimos anos, a MRS Logística (11 3648.8402) anunciou a aquisição de novas locomotivas e cremalheiras. Com os investimentos, a empresa reduziu em 21% o transit time em 2014. De acordo com Henrique Martins, diretor comercial, o crescimento no segmento de contêineres da empresa é expressivo, principalmente, por duas rotas: aumento de 70% da Baixada Santista ao Vale do Paraíba e 50% da Baixada Santista a Campinas, todas em São Paulo. "Estamos em rota de crescimento permanente. Um dos motivos é que o meio ferroviário não enfrenta os mesmos problemas do rodoviário, que recentemente enfrentou greves de caminhoneiros e bloqueio de vias devido ao incêndio em tonéis de combustível em Santos", afirma Martins. O desastre em questão interrompeu o fluxo de trens por menos

de 12 horas. Uma novidade da MRS envolve os vagões da série Sider FLT, capazes de transportar até 98 toneladas de cimento ensacado e paletizado. Desenvolvidos em parceria com a Randon (11 2431-4000), o primeiro e segundo lotes, com 27 e 16 unidades, respectivamente, já estão em operação. O último, com mais 23, deve entrar em operação em janeiro de 2016. Martins ressalta que esses modelos são mais leves, práticos e seguros, especialmente no manuseio e na operação de carga e descarga, com paredes móveis que atuam na fixação da carga para maior segurança no transporte do cimento, com o acionamento localizado na parte externa. De acordo com ele, o desafio da companhia é crescer 12% em carga geral em relação ao ano passado. "Estamos trabalhando a adaptabilidade de nossos equipamentos para poder transportar qualquer tipo de carga. O

objetivo é ser a melhor opção para o Porto de Santos", conta. "Focamos no aumento do market share nas ferrovias. Em 2014, fomos responsáveis por 44% do volume de cabotagem", salienta. Segundo o diretor, muitos segmentos que priorizavam o modal rodoviário estão migrando para o transporte nos trilhos, como os de celulose e papel, siderurgia e cimento. "Este aumento acontece com cada vez mais frequência e não apenas pela maior segurança logística que podemos oferecer, mas também por essas empresas estarem em linha com a redução de emissões de CO₂ que o modal ferroviário confere", destaca. Conforme Martins, novas rotas, como as de Jundiá, Queimados e Mogi das Cruzes estão em implantação. Ele acredita que haja amplo espaço para o crescimento das atividades e que o uso de cremalheira amplia a circulação na Serra do Mar.

Novo CD da SSAB em Contagem, Minas Gerais, já está operando

A SSAB (Fone: 11 3303.0819), empresa produtora de aço de alta resistência com unidades produtivas na região nórdica e nos Estados Unidos, inaugurou, recentemente, seu novo Centro de Distribuição em Contagem, MG. "A presença deste estoque vai permitir que nossos clientes possam oferecer um custo mais competitivo ao usuário final, pois reduz o lead time, além de ser possível realizar um planejamento de compras mais flexível por não ser necessário trazer material de São Paulo", diz Luiz Monegatto, gerente geral de vendas América do Sul da SSAB. Com uma área construída de 800 m² e capacidade de armazenamento de 4.000 toneladas, o novo Centro de Distribuição da SSAB vai estocar inicialmente os aços Hardox, Weldox e Domex, principalmen-

te para os mercados de mineração e transportes, além do Docol, produto para o mercado automotivo, igualmente importante para a companhia na região. Hoje, a companhia conta com outros dois centros de distribuição no país, sendo um em São Paulo e outro em Curitiba. O novo CD deve abastecer, além do mercado de Minas Gerais, a demanda dos estados do Rio de Janeiro, Espírito Santo e as regiões Centro-Oeste, Norte e Nordeste, sendo estas últimas, regiões carentes em oferta de materiais de alto valor agregado, como o aço Hardox, por exemplo. "Somos uma usina siderúrgica com um serviço diferenciado, atuando com sua própria distribuição no Brasil e oferecendo todo o suporte técnico e a oportunidade de compra de pequenos lotes para qualquer projeto."

Libra Terminais Santos adquire 36 Terminal Tractors

Como parte de um plano de expansão que prevê investimentos em torno de R\$ 800 milhões, a Libra Terminais Santos (Fone: 13 3279.3737) adquiriu 36 Terminal Tractors, equipamentos especialmente desenhados para operações portuárias. Os novos equipamentos de movimentação de cargas já iniciaram as atividades no terminal e sua principal função é atuar na remoção de contêineres do costado para a retroárea e vice-versa, operação também conhecida como "Carrossel". Os novos veículos, que possuem capacidade de tração de até 80 toneladas, quase o dobro de um caminhão normal, permitem a utilização de twins de contêineres, ou seja, a movimentação simultânea de dois contêineres.



Grupo Chibatão adota Programa para agilizar recebimento de carga do Polo Industrial e Comércio

Como parte do pacote de investimentos e melhorias previstas para 2015/2016, o

Grupo Chibatão (Fone: 92 2129.1900) implantou um sistema que vai agilizar o recebimento de cargas vindas do comércio da capital e do Polo Industrial de Manaus em seu



terminal portuário. Com o intuito de evitar filas nas entradas do terminal (gates), o Porto Chibatão otimizou seu processo de recebimento de cargas com a validação de documentos online e consequentemente ganhou tempo nas operações portuárias – para isso, o Software ModalWeb está sendo usado nas instalações do terminal. O uso do programa fará com que a carga passe por um pré-gate, onde haverá vistoria física e documental – se os documentos estiverem de acordo com dados fornecidos pelo sistema, que serão visualizados com auxílio de tablets, a carga/contêiner poderá se dirigir ao gate de entrada. Caso contrário, será posicionada em área específica para verificação da divergência. Sem o sistema online as transportadoras permanecem na espera por até 32 minutos. Hoje as cargas que geram qualquer não conformidade documental ou física são retiradas do gate na pré-entrada para ceder vez ao que está com documentação correta. Se todos os tramites de verificação forem cumpridos corretamente e os dados online e físicos forem confirmados, o recebimento de uma unidade de carga deve levar apenas cinco minutos. Haverá ganho também para o transportador, que irá aumentar a produtividade de transporte, assim melhorando sua margem de contribuição.

CD da Natura em Itupeva, SP, teve investimento de R\$ 73 milhões apenas em equipamentos

O Centro de Distribuição que a Natura inaugurou em Itupeva, SP, é considerado o mais moderno das Américas, utilizando tecnologia inédita que tem como diferencial o armazenamento de caixas e paletes gerenciados por um software WMS customizado. Segundo Josie Peressinato Romero, vice-presidente de Operações e Logística da Natura, o novo hub permite a montagem de paletes mistos, com o aproveitamento total do espaço. “Além disso, há menor tempo de estoque e reduzimos a emissão de gás carbônico nas viagens para o Norte e Nordeste, aproveitando ao máximo o espaço das carretas”, explica, lembrando que somente outros dois hubs, localizados na Suíça e Austrália, utilizam a mesma tecnologia. O investimento nos equipamentos foi de R\$ 73 milhões. Com 35.000 m² de área construída, o hub da Natura armazena 100% dos produtos de fabricação interna e de seus parceiros instalados em cidades próximas a Itupeva. De lá, saem cargas para oito Centros de Distribuição espalhados pelo Brasil e também

para os países onde a empresa mantém operação internacional: Peru, Argentina, Colômbia, México, Chile e França. Em média, são movimentadas 60 carretas por dia. “Estamos em localização privilegiada, pois o aeroporto de Viracopos e o porto de Santos são próximos e muitos de nossos parceiros e a principal fábrica da Natura ficam muito perto do hub. Dessa forma, conseguimos escoar nossa produção ainda mais rapidamente”, explica Romero. O empreendimento movimentará cerca de três mil paletes por dia. E conta, ainda, com 13 transelevadores de paletes, 20 navettes para armazenagem de caixas, dois robôs de despaletização automática, dois robôs de paletização automática (inclui paletes mistos) e duas esteiras telescópicas (carga a granel). Tem capacidade para movimentar 3,6 milhões de caixas, com 35 mil posições-paletes. Dispõe, ainda, de um processo de retirada e abastecimento de carreta Ankra em cinco minutos. E permite o carregamento de carreta a granel em duas horas.

Manuchar vai construir novo armazém dentro do porto de Imbituba, em Santa Catarina

O grupo belga Manuchar (Fone: 11 3336.7600), distribuidor de produtos químicos, minerais e siderúrgicos, vai construir um novo armazém dentro do porto de Imbituba, em Santa Catarina. Será um projeto modular que terá até 15.000 m² de área construída, com um investimento de R\$ 21,5 milhões. A área que receberá o armazém no porto estava arrendada à empresa Fertisanta, cujo controle acionário foi adquirido pela Manuchar. Com a compra, a multinacional assumiu um espaço de 60.000 m². A transferência já foi autorizada pela Antaq. (Fonte: *Folha de S.Paulo*)

DHL inaugura Centro de Competência em Oil & Energy no Brasil

A DHL Global Forwarding (Fone: 11 5042.5500), especializada em fretes aéreo e marítimo, anuncia a inauguração de mais um Centro de Competência no Brasil, agora com foco no mercado de Oil & Energy. Localizado em São Paulo, esse é o quarto Centro de Competência da empresa no país. Com este novo Centro, o cliente poderá centralizar todas as questões relacionadas a esse tipo de embarque com um único time. O novo Centro de Competência tem um foco especial nos serviços locais, tais como desembarço aduaneiro, transporte e distribuição doméstica. 

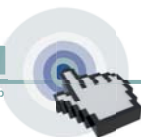

Jungheinrich prepara novidades na CeMAT e comenta sobre suas atividades futuras no Brasil

A companhia alemã Jungheinrich (Fone: 11 3511.6295) continua apostando no Brasil. Prova disto é que nos próximos dias 30 de junho e 1 a 3 de julho irá apresentar novos equipamentos de intralogística durante a CeMAT SOUTH AMERICA.

No Brasil há 11 anos, a empresa traz pela primeira vez ao país dois tipos de trailers para rebocadores, nos modelos GTE e GTP. O primeiro é um trailer em formato de "E" que transporta cargas de até 1.200 kg, com plataforma própria para elevação e descida da carga. Já o modelo GTP tem formato de pórtico e foi desenvolvido para rebocar cargas de até 1.000 kg. A carga transportada é empurrada embaixo do pórtico, travada e guiada com o acionamento de um botão.

Outra novidade é a selecionadora de pedidos End-Rider, desenvolvida e produzida no centro de desenvolvimento da Jungheinrich em Houston, Estados Unidos. A nova máquina, modelo ECR, tem capacidade para até 3.600 kg, plataforma embarcada e pode ser usada para transporte de longas distâncias, para carregar e descarregar caminhões e, também, para seleção de pedidos em estantes baixas.

Novas empilhadeiras a combustão, a diesel ou gás, também serão apresentadas durante a feira. Os novos modelos, DFG/TFG 316-320 e DFG/TFG 425-435, têm capacidade de até 3.500 kg e elevação máxima de 7,5 metros. Fabricados em Moosburg, na

Alemanha, os modelos têm motores industriais Kubota. Segundo Marek Scheithauer, responsável pela linha de empilhadeiras a combustão, "os motores foram testados em operações pesadas de vários países, com diferentes condições climáticas, e mostraram alto torque com baixa rotação".

A companhia também está relançando o rebocador EZS série 5. A nova geração dos rebocadores tem maior capacidade de carga, conseguindo rebocar trailers com até 9 toneladas.



Empilhadeira a combustão DFG 425



Empilhadeira a combustão DFG 435

Pneus superelásticos permitem o uso interno e externo do equipamento, e em pisos irregulares. Motores de 48 V baseados na última geração da tecnologia AC trifásica possibilitam a rápida aceleração e velocidade de até 18 km/h.

Funcionalidades das máquinas já disponíveis no Brasil também serão expostas na feira. Dentre elas está o "Curve Control", responsável por reduzir automaticamente a velocidade dos equipamentos quando o operador faz uma curva, minimizando riscos de acidentes, como tombamento. Já o "Shock Protect" é um sistema patenteado que, por meio de molas e amortecimento hidráulico, distribui o peso do equipamento, mantendo as rodas de apoio sempre no mesmo nível. O sistema protege a carga de avarias ocasionadas por impactos nas irregularidades do piso e protege a coluna e os joelhos dos operadores.

Empilhadeira a combustão TFG 435





Executivos comentam os próximos passos no país

Durante entrevista para *Logweb*, Vigold Georg, o novo diretor geral da Jungheinrich no Brasil, revelou que a empresa está reorganizando a cobertura nacional.

Apesar da queda de 15 a 20% nas vendas de equipamentos que o mercado vive, a companhia segue investindo para crescer no país, buscando minimizar o reflexo do declive dos negócios. “Não há planos de contingência em função da redução nas vendas. Estamos indo na contramão do setor, que está segurando investimentos”, afirma Georg.

“Em algum momento a chave vai virar nas empresas e o mercado consumidor vai voltar a investir em equipamento”, continua Lars Möhlmann, supervisor de locação e equipamentos usados.

Filiais

Hoje, as regiões Sul e Sudeste, os maiores mercados, são atendidas de forma independente, sem revendedores. Uma nova filial em Curitiba, PR, será aberta em breve para atender o mercado paranaense e parte do catarinense. O Rio Grande do Sul, que era assistido por meio de representante, também terá filial responsável pelo Estado e, também, Santa Catarina. Belo Horizonte, MG, terá um escritório de vendas direta para o Estado, excluindo o Triângulo Mineiro, nos mesmos moldes da atuação em São Paulo.

A região Nordeste é atendida por meio de dois representantes, sendo uma para a Bahia e outro para Pernambuco, Ceará e Alagoas. Manaus, AM, terá um representante da marca em breve, que

também poderá atender o Pará, fato ainda indefinido. O Centro-Oeste também terá um representante, que ainda atenderá o Triângulo Mineiro.

Cada representante vai ter uma equipe de técnicos com o mesmo nível de conhecimento e atendimento dos técnicos próprios da empresa. Para isso, representante e Jungheinrich se uniram para investir em treinamento técnico.

Setores em destaque e durabilidade de equipamentos

“Os setores que atendemos são bem diluídos, desde o automobilístico até o varejo, farmacêutico. Não há um mais importante. Notamos que os Operadores Logísticos

são um grande potencial de negócios. Eles ainda trabalham muito com paleteiras manuais, ainda estão passando por um processo de modernização”, explica Georg. “Há uma visão de que é melhor pagar mão de obra mais barata e não modernizar os equipa-

mentos. Mas é melhor pagar mais caro por equipamentos produtivos. A produtividade da mão de obra do Brasil é muito baixa. Se as empresas fizerem um cálculo, vão notar que é melhor investir em modernização”, ressalta.

Esse tema vai ao encontro de uma filosofia seguida pela Jungheinrich, nem sempre adotada pelo mercado: continuar fabricando produtos de longa duração. Como Georg lembra, os bens de capital estão passando por uma fase de produção em que não são desenvolvidos para durar, como ocorre com os bens de consumo, tais como eletrodomésticos. Isso acontece, de acordo com o diretor geral, pelo fato de as companhias estarem em busca de retorno financeiro rápido e que acompanhe o ciclo de investimentos do comprador. “Nós continuamos produzindo bens com garantia de que irão durar um longo período. A nossa intenção é fazer com que a máquina dure cada vez mais.”

Um exemplo da longa duração das máquinas Jungheinrich: há poucos meses a companhia recebeu de volta uma máquina com mais de 29.000 horas de operação, em 3 turnos, que esteve locada durante seis anos.



Georg: a produtividade da mão de obra do Brasil é muito baixa. Se as empresas fizerem um cálculo, notarão que é melhor investir em modernização

Trailer para rebocadores GTE



Trailer para rebocadores GTP



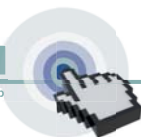

Elétricas x combustão

Conhecida por suas máquinas elétricas em todo o mundo, no Brasil Jungheinrich lida com um mercado que prefere os equipamentos a combustão. “Já vemos algumas mudanças quanto à percepção da máquina elétrica no Brasil. Mas o país ainda prefere a combustão”, explica Möhlmann. “A máquina a combustão é mais barata para compra. Mas, no ciclo total da operação, a elétrica se mostra a opção mais barata. A geração de energia da elétrica é mais



Rebocador EZS série 5



Selecionadora de pedidos ECR

barata em longo prazo”, continua.

A companhia redesenhou sua linha a combustão, tornando as máquinas mais simples, eliminando peças desnecessárias. O foco é fazer a máquina funcionar por mais tempo, com menos manutenção. Hoje, informam os executivos, a linha é mais competitiva em termos de preço e aguenta operações bruscas e severas, mesmo com estrutura mais simples. “Fizemos um estudo global para construir a máquina mais simples. Ela foi desenvolvida para mercados emergentes. Foi, inclusive, testada no Brasil antes do seu lançamento”, completa Georg.

Produção nacional

A Jungheinrich não descarta produzir no Brasil, mas este não é um projeto para logo. Segundo Georg, é muito caro fabricar aqui. “Só levando em consideração a inflação anual, já não compensa ter produção local. Com a valorização do dólar, é mais barato importar em euro e não produzir aqui.”

Locação

A área de locação também está recebendo investimentos. Segundo Möhlmann, o foco é sempre buscar atender o que o cliente quer. “Se ele tem orçamento suficiente para comprar, oferecemos a compra de equipamentos. Se não, fazemos a locação, em prazo de 3 e 5 anos, com equipamento e serviços incluídos. Isso significa que não há gastos com manutenção não previstos. O que interessa para nós é a quantidade de máquinas no mercado, independente de serem compradas ou locadas”, continua Georg.

Locação de máquinas usadas também

é possível. A companhia é responsável por fazer a revisão da máquina e notar se ela está apta para a locação. E esse modo de locação é foco estratégico, buscando aumentar o índice de locação de máquinas usadas para curto prazo.



Möhlmann: “já vemos algumas mudanças quanto à percepção da máquina elétrica no Brasil. Mas o país ainda prefere o equipamento a combustão”

Com mais de 600 variações de equipamentos, o portfólio da empresa permite que o cliente encontre o que procura. Caso não encontre, a fábrica na Alemanha também se dedica a projetos especiais, customizando o equipamento seguindo as necessidades do cliente. Uma máquina blindada com proteção contra explosão foi trazi-

da da Alemanha para ser locada para um cliente no Brasil, por exemplo. Os modelos com proteção contra explosão já estão disponíveis para o país, e incluem medidas de segurança como apoio de braço e assento revestidos em tecido antiestático, caixa resistente à pressão com cabos e botão de parada de emergência, monitor de temperatura e cabo eletroestático.

Peças

Melhorias em disponibilidade de peças também é foco. A central de Hamburgo, por exemplo, tem mais de 98% de peças disponíveis. Agora, a intenção é ampliar essa disponibilidade de peças em Itupeva, SP.

Também pensando na manutenção rápida, agora os técnicos podem chegar até o cliente com a solução que ele precisa logo na primeira visita. Isso, pois foi feito um investimento em frota de vans com peças para que os técnicos façam os reparos nas máquinas dos clientes em uma única visita. O serviço está disponível para o Estado de São Paulo. 



Coopercarga amplia contrato com a Bem Brasil Alimentos e, também, passa a atender a operação de Integralog

A Coopercarga (Fone: 49 3301.7000) fechou mais uma operação com a Bem Brasil Alimentos, a maior fábrica de batatas pré-fritas do país, para transportar batatas palito congeladas do porto de Paranaguá, PR, em contêineres para os estados de São Paulo, Rio de Janeiro, Minas Gerais e Goiás, além do Distrito Federal. A Operadora Logística já realiza o transporte destes itens para a Bem Brasil desde 2006, numa operação que sai da fábrica em Araxá, MG, com destinos em todo país. Para este novo escopo, que teve início nos primeiros dias de maio último, a cooperativa disponibilizou seis conjuntos portacontêineres. A Coopercarga também fechou contrato com a Integralog e passa a atender as operações da empresa em rotas que saem de Uberlândia, MG, para as regiões Norte, Nordeste e Sudeste do país. Inicialmente foram disponibilizadas 15 carretas baú para transportar produtos como som automotivo, ar condicionado, canetas, isqueiros e barbeadores. Entre os detalhes da operação, está o fato de as cargas poderem ser fechadas por um único produto ou produtos variados. "Este tipo de opção permite que a carreta saia sempre com o aproveitamento máximo de espaço disponível para o momento, dependendo sempre do pedido", explica Paulo Simioni, diretor comercial da Coopercarga. O contrato tem duração de um ano e contempla um volume mensal entre 200 e 250 cargas.

Laticínios Jussara amplia frota com 39 caminhões Iveco

Até 2.014, a Usina de Laticínios Jussara, que produz leite longa vida, leite condensado, creme de leite, achocolatados e sucos de soja que abastecem principalmente a Região Sudeste, não tinha veículos Iveco (Fone: 0800 702.3443) na frota composta de 138 unidades. "O primeiro lote com

11 caminhões foi entregue no fim do ano e em menos de dois meses o cliente iniciou a negociação de mais 28 caminhões", comemora Marcos Farias, gerente comercial da Rodonaves, concessionária responsável pela venda. Quando todos os caminhões estiverem rodando, a marca Iveco representará quase 25% da frota da Laticínios Jussara. Entre os caminhões entregues no primeiro lote estão três Stralis 600S40T e um Stralis 800S48TZ, que foram implementados com tanque para coleta de leite nos postos de captação em São Paulo, Minas Gerais, Mato Grosso do Sul, Paraná e Goiás. Além dos extrapesados, a primeira negociação da empresa com a fabricante incluiu mais sete Tector 240E28, cuja principal finalidade é a distribuição dos produtos nos pontos de venda. O segundo lote encomendado pelo cliente é composto de mais 14 Stralis com potências que variam de 400 a 480 cavalos, 12 Tector 240E28 e dois Tector 170E22.

Foton Caminhões e ABAD fecham parceria

A Foton Caminhões (Fone: 11 2659.8343), representante exclusiva no País para caminhões leves, médios e pesados da fabricante chinesa Beiqi Foton Motor, firmou parceria com a ABAD - Associação Brasileira de Atacadistas e Distribuidores, com o objetivo de estabelecer um relacionamento mais estreito com este setor, que é grande usuário de caminhões. "A ABAD é uma instituição de grande renome e que congrega alguns dos maiores frotistas de caminhões do País. Esta parceria, sem dúvida, contribuirá para a Foton estabelecer um relacionamento mais estreito com os clientes atacadistas, que são bastante exigentes e que fazem um uso intenso de caminhões, além de aprimorar ainda mais os produtos Foton e os serviços prestados para os mesmos", afirma Alcides Cavalcanti, diretor de Vendas, Marketing e Pós-Venda da Foton Caminhões. Segundo o executivo, os associados da ABAD terão agora mais uma opção de caminhão com preços e condições especiais.

Parceria Tecnológica une a Guerra e a CBMM

A Guerra (Fone: 54 3218.3670), fabricante de implementos rodoviários, firmou parceria tecnológica com a CBMM - Companhia Brasileira de Metalurgia e Mineração. A mineradora, localizada na cidade de Araxá, MG, é a principal produtora mundial de nióbio, cuja aplicação mais importante é para os aços microligados, visando aumentar sua resistência e sua tenacidade, simultaneamente. Além de tornar o aço mais resistente e tenaz, o nióbio aumenta sua facilidade de ser soldado e sua capacidade de ser conformado mecanicamente. Com isso, podem ser consideradas estruturas com espessuras menores, tornando-as mais leves, resistentes e seguras. Esta aliança é de grande importância para as companhias, considerando que a redução de massa dos produtos é uma busca constante, tanto dos fabricantes de implementos rodoviários quanto das indústrias de veículos de passageiros. E esta é a principal razão do crescente uso do aço de alta resistência na indústria automotiva: tornar as estruturas dos veículos e implementos cada vez mais leves, garantindo, ao máximo, sua integridade estrutural.

Transpanorama renova com os Correios e amplia malha atendida

A Transpanorama (Fone: 44 3261.0000), transportadora que faz parte do Grupo G10, presta serviços para os Correios desde 2006. Atualmente, a empresa conta com 300 caminhões e 650 motoristas exclusivos para atender essa demanda. Entretanto, estes números vão crescer, pois a empresa acabou de renovar o contrato com os Correios e vai ampliar em 40% a malha atendida na região Centro-Oeste. "Com isso, estaremos prestando serviços em todos os Estados, exceto Roraima e Tocantins", diz Diójanas Anunciação, gerente da Logística Express, área da empresa responsável por esse serviço. 

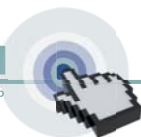

Ford comemora 400 mil caminhões produzidos em São Bernardo do Campo, SP

Marcas numéricas são conquistas que traduzem solidez. A Ford Caminhões (Fone: 0800 703.3673) anunciou, em evento realizado no dia 08 de junho último, que atingiu a produção de 400 mil unidades na fábrica de São Bernardo do Campo, SP. Esse número, diante da atual conjuntura econômica do país, torna-se ainda mais significativo para a empresa.

Steven Armstrong, presidente da Ford América do Sul, contou que o processo global de fabricação de automóveis está, gradualmente, sendo incorporado aos pesados. Isso significa prioridade e arrojo igualitários. "Atualmente, possuímos 18 modelos de caminhões com 400 configurações e somos a única montadora da América do Sul a ter um campo de provas para os veículos pesados", destacou.

Segundo ele, ainda que a produção na fábrica esteja significativamente aquém da capacidade, a empresa tem aumentado a sua presença no mercado e conta com atuais 19% de market share, ocu-



Evento marcou a comemoração e a apresentação de vários dados



pando a terceira posição. "Planejamos para esse ano o lançamento de seis novos produtos no Brasil, incluindo a transmissão automática em alguns modelos de caminhões, algo muito pedido pelos motoristas, e um caminhão com configuração 8x2, que permite maior rendimento em determinadas operações", contou, sem especificar as demais novidades.

Já João Pimentel, diretor de Operações de Caminhões da Ford América do Sul ressaltou que o atual período é desafiante, diante da queda de 40% do setor de caminhões em comparação ao ano passado. "Mesmo assim, o nosso declínio está bem abaixo do mercado, em torno de 15%", afirmou.

Para ele, esse resultado relativamente favorável se deve, principalmente, ao lançamento de novos produtos da linha F, cujo modelo 4000 é o único da categoria equipado com tração 4x4, bem como ao sucesso da linha Cargo Leves, que representa 23% nas vendas gerais

do setor. "Mas, logicamente, a rede de distribuidores, que são os nossos parceiros e já somam 140 em todas as regiões do país, nos impulsiona para que esses lançamentos tenham boa aceitação no mercado".

O diretor especificou, ainda, que Brasília e Porto Alegre têm sido os locais de representação mais exitosos da Ford, com representantes de vendas competindo pelo primeiro lugar em um mercado com oferta de outras grandes marcas, que também sofrem com quedas vertiginosas.

Com números de janeiro a maio deste ano, Antônio Baltar, gerente nacional de Vendas e Marketing, mostrou que os novos caminhões contribuíram, no acumulado do ano, para a marca ganhar 5,9 pontos percentuais nos emplacamentos, comparado ao mesmo período de 2014. [Logweb](#)



Em agosto, Logweb dá destaque ao

Prêmio Top do Transporte

A edição da revista Logweb de agosto será dedicada ao já consagrado **Prêmio Top do Transporte**, que reconhece as **melhores transportadoras do Brasil** com votos dos embarcadores.

A edição será o “guia da pesquisa” que elegeu as melhores e entregue na cerimônia de premiação, chegando às mãos dos executivos das melhores transportadoras do país, além de outros convidados de significativa expressão no segmento.

É a hora de sua empresa se mostrar para quem realmente interessa.

Anuncie.

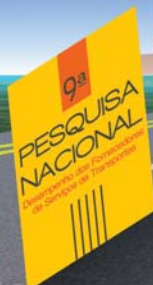

Ainda na edição de **agosto** de Logweb:

- Armazéns Estruturais e Infláveis
- Operadores Logísticos e Transportadoras com atuação nos Setores de Brinquedos e Veterinário

REVISTA
Logweb

11 3964.3744

11 3964.3165



Portal e Revista Logweb



@logweb_editora



logweb_editora

www.logweb.com.br

CeMAT SA 2015

Não perca essa grande oportunidade.

De 30 de junho a 03 de julho de 2015, das 14h às 21h,
no Transamerica Expo Center, em São Paulo.

Inscriva-se já



Faltam
poucos
dias



NOVIDADES DESTA EDIÇÃO

Speech
Space

Novo espaço
para palestras.

Business
Match
making

Rodadas
de negócios.

Display
Inovação

Uma vitrine para
suas inovações e
soluções logísticas.

Negócios em intralogística? Basta um movimento.

CeMAT SOUTH AMERICA 2015

Feira Internacional de Movimentação de Materiais e Logística

cemat-southamerica.com.br

CeMAT
SOUTH AMERICA

Promoção e Realização



www.hanover.com.br

Apoio Oficial



Apoio Institucional



Apoio

